

# TITEL 3 : PISTEWEDSTRIJDEN

Versie op 01.08.23

## INHOUDSOPGAVE

<b>Hoofdstuk I : ORGANISATIE .....</b>	<b>2</b>
<b>Hoofdstuk II : PISTEWEDSTRIJDEN .....</b>	<b>4</b>
§ 1 Algemeenheden .....	3
§ 2 200m tijdrit .....	8
§ 3 Sprint .....	8
§ 4 Individuele achtervolging .....	14
§ 5 Ploegenachtervolging .....	16
§ 6 Kilometer en 500 meter .....	19
§ 7 Puntenkoers .....	20
§ 8 Keirin.....	23
§ 9 Team Sprint.....	31
§ 10 Madison .....	37
§ 11 Scratch .....	40
§ 12 Tandem .....	41
§ 13 Halve-fond .....	42
§ 14 Afvallingswedstrijd .....	45
§ 15 Zesdaagse wedstrijden.....	46
§ 16 Omnium .....	49
§ 17 Vliegende ronde .....	50
§ 18 Andere pistewedstrijden : reglementering .....	51
<b>Hoofdstuk III : INDIVIDUEEL UCI PISTE KLASSEMENT .....</b>	<b>54</b>
<b>Hoofdstuk IV : UCI WERELDBEKER PISTE .....</b>	<b>72</b>
<b>Hoofdstuk V : WERELDRECORDS .....</b>	<b>76</b>
<b>Hoofdstuk VI : UITRUSTING EN INFRASTRUCTUUR .....</b>	<b>79</b>
§ 1 Startblokken.....	80
§ 2 Motorfietsen gebruikt voor de halve-fond .....	80
§ 3 Dery's .....	82
§ 4 Kledij gangmakers halve-fond .....	84
§ 5 Kledij van de dery gangmakers .....	85
§ 6 Wielerpiste .....	85
<b>Hoofdstuk VII : PISTEPLOEGEN .....</b>	<b>91</b>
<b>Hoofdstuk VIII : KALENDER .....</b>	<b>91</b>
<b>Hoofdstuk IX : MASTERS.....</b>	<b>94</b>

**UCI TITEL 3 : PISTEWEDSTRIJDEN**

**Hoofdstuk I : ORGANISATIE**

**Technische gids van de wedstrijd**

**3.1.001 (N)** De organisator moet een **technische gids** opstellen telkens hij **een competitie** organiseert.

(tekst gewijzigd op 01.08.23)

**3.1.002** De **technische gids** moet minstens volgende organisatorische bijzonderheden bevatten :

- de vermelding dat de wedstrijd zal verreden worden onder de reglementen van de UCI
- eventueel een specifiek wedstrijdreglement
- wedstrijdprogramma en tijdschema
- beschrijving van de piste (lengte, bekleding, overdekt of niet...)
- plaats van de permanentie, lokaal van de antidoping controle en perszaal
- plaats en uur van de inschrijvingscontrole en de uitreiking van de rugnummers
- plaats en uur van de ploegleiders vergadering
- programma van de huldigingsplechtigheden
- het prijzenbedrag
- samenstelling van het college van commissarissen
- naam, adres en telefoonnummer van de organisator
- afzonderlijke aanduiding dat enkel het straffenbarema van de UCI zal toegepast worden
- het anti-dopingreglement dat van toepassing zal zijn

(tekst gewijzigd op 01.08.23)

**Secretariaat**

**3.1.003** (N) De organisator moet voor de volledige duur van de wedstrijd in de wielerpiste een voortdurend uitgerust secretariaat voorzien. Een verantwoordelijke van de organisatie moet er op elk ogenblik aanwezig zijn.

**3.1.004** (N) De permanentie zal verzekerd blijven tot dat de uitslagen overgemaakt zijn aan de UCI, of indien de commissarissen hun werk dan nog niet beëindigd hebben, tot op het ogenblik dat zij hun werkzaamheden beëindigen.

**3.1.005** (N) De permanentie moet uitgerust zijn met minstens één telefoonlijn, internet en een fotokopieertoestel.

**Uitslagen**

**3.1.006** (N) Vanaf het ogenblik dat de uitslagen van de wedstrijd gekend zijn, moet de organisator met de aangeduide commissaris deze onmiddellijk electronisch of door ieder ander middel gedefinieerd door de UCI aan de UCI en aan zijn nationale federatie overmaken, samen met de startlijst.

**3.1.007** (N) De nationale federatie van de organisator zal, binnen de kortst mogelijke tijd, de UCI in kennis stellen van elke wijziging aan de uitslag die door de organisator werd overgemaakt.

**Veiligheid**

**3.1.008** Behoudens de wettelijke en administratieve verplichtingen welke van toepassing zijn en de veiligheidsplicht van eenieder, moet de organisator erover waken dat de wielerpiste, de accommodatie en al de installaties zich in een goede staat bevinden en geen gevaar vormen voor de veiligheid.

Voor een internationale wedstrijd, kan de UCI vragen om extra maatregelen of installaties te plaatsen, zonder dat de afwezigheid van dergelijke aanvraag de UCI aansprakelijk zou kunnen stellen.

- 3.1.009** Het aantal renners op een wielerpiste mag de volgende aantallen niet overschrijden.  
 20 (15 ploegen bij de madison) op een piste van 200m  
 24 (18 ploegen bij de madison) op een piste van 250m  
 36 (20 ploegen bij de madison) op een piste van 333.33m
- 3.1.010** In geen enkel geval kan de UCI verantwoordelijk gesteld worden voor de gebreken of ongevallen die zich zouden voordoen.
- 3.1.011** De wedstrijden in peloton verwijzen naar de volgende pistewedstrijden:  
 - Puntenkoers (volgens § 7)  
 - Ploegkoers (in overeenstemming met § 10)  
 - Scratch (volgens § 11)  
 - Afvallings (volgens § 14)  
 - Omnium (in overeenstemming met § 16)  
 - Tempokoers (volgens § 18)
- 3.1.011 bis** Voor alle duidelijkheid, De temen hieronder hebben de volgende betekenis in titel 3 van de reglementen:
- Competitie:**  
 Verwijst naar elke pistecompetitie geregistreerd op de UCI kalender volgens artikel 3.3.009.
- Wedstrijd:**  
 Verwijst naar de soorten wedstrijden zoals bepaald in Titel 3 pistewedstrijden
- Sessie:**  
 Verwijst naar een blok van wedstrijden binnen het competitieprogramma. Afhankelijk van het programma kan het verwijzen naar een dag of een dagdeel en de sessies moeten duidelijk in het programma worden vermeld.
- (artikel ingevoerd op 01.08.23)
- 3.1.012** **Veiligheidszone**  
 Tijdens alle pistewedstrijden, met uitzondering van de ploegenachtervolging en de individuele achtervolging, moeten alle stafleden van de renner(s) op het middeplein blijven (niet in de veiligheidszone of op de baan).
- Tijdens de ploegenachtervolging en de individuele achtervolging is slechts één coach per team toegestaan in de veiligheidszone.
- Bepaalde stafleden kunnen toegang krijgen tot de veiligheidszone (bv. de mechaniker na een ongeval) mits toelating van de commissarissen.
- Ongeacht het bovenstaande blijft artikel 3.6.072 van toepassing.

## Hoofdstuk II : PISTEWEDSTRIJDEN

### §1 Algemeenheden

- 3.2.001 Deelname**  
Het baanseizoen start meteen na de Elite Wereldkampioenschappen en eindigt na het einde van de volgende editie van de Elite Wereldkampioenschappen.
- Pistecompetities worden georganiseerd voor rennerscategorieën zoals bepaald in art. 1.1.036.
- Renners in de U23 categorie kunnen deelnemen aan wedstrijden voor de categorie "Elite".
- Juniors van 18 jaar kunnen deelnemen aan wedstrijden voor de categorieën U23 en Elite.
- (gewijzigd per 25.09.07, 12.06.20)*
- 3.2.001 bis Afstand van de wedstrijden**  
[geschrapt op 04.03.19]
- (tekst toegevoegd op 21.06.18; 4.03.19)*
- 3.2.001 ter Voorbereiding van de piste voor de wedstrijden met tijdopname**  
Voor banen langer dan 250 meter zal de blauwe band onberijdbaar worden gemaakt door plaatsen van pads die om de 5 meter geplaatst dienen te worden. Beginnend aan elke achtervolgingslijn tot het einde van de tweede bocht na deze achtervolgingslijn. Alleen voor de vliegende 200 meter, dienen de pads enkel in de bochten om de 5 meter geplaatst te worden. De pads dienen 50 cm lang en maximaal 10 cm breed en 10 cm hoog gemaakt van synthetisch materiaal en zwaar genoeg om niet te worden verplaatst door de luchtstroom.
- Op 250 meter banen en korter, zijn er geen pads benodigd op de blauwe band.
- Voor de Teamsprint is artikel 3.2.149bis van toepassing.
- Voor het uurrecord en elke speciale poging op ongeacht welke baanlengte, zal de blauwe band onberijdbaar gemaakt worden, door het plaatsen van pads om de 5 meter, rond de gehele baan.
- (tekst toegevoegd op 21.06.18; 04.03.19; 12.06.20)*
- 3.2.002 Houding van de renners**  
De renners moeten zich onthouden van elke verstandhouding of van elke handeling of beweging welke het verloop van de wedstrijd of het resultaat ervan zou kunnen vervalsen. Tussen renners, kunnen de commissarissen de betrokken renners diskwalificeren.
- Bovendien zullen renners, terwijl ze op de piste rijden, op elk moment de controle over hun fiets hebben en minstens een hand aan hun stuur houden (of aan het verlengde van het stuur)
- 3.2.003** Indien renners dezelfde kledij dragen, moeten zij een van op afstand zichtbaar kenteken dragen dat hen van elkaar onderscheidt.

Het is de renners verboden om een bril of getint helmvizier te dragen dat hen onidentificeerbaar maakt terwijl ze in de wachtzone zitten. Renners kunnen hun bril of getint helmvizier enkel dragen wanneer ze zich naar de piste zelf begeven. Iedere renner die dit artikel overtreedt zal bestraft worden volgens artikel 3.10.008.

(gewijzigd per 1.01.02; 14.10.16; 4.03.19; 12.06.20)

**3.2.004** Behalve in geval van overmacht, moet elke renner die zich kwalificeerde voor een volgende ronde van de competitie hieraan deelnemen en dit op straf van diskwalificatie.

**3.2.005** De renners mogen geen enkel voorwerp op zichzelf of op hun fiets dragen dat op de piste zou kunnen vallen. Zij mogen op de piste geen enkel radioverbindingssysteem of een toestel om muziek te spelen dragen of gebruiken.  
Bovendien dient elk elektronisch apparaat met display (vb. snelheidsmeter of powermeter) verborgen worden, zodat het niet door de renners gelezen kan worden.

**3.2.006** Een renner kan een wedstrijd niet laten stilleggen ten gevolge van een onregelmatigheid waarvan hij denkt het slachtoffer te zijn.

**3.2.007** Behalve tegenstrijdige bepalingen, mag iedere renner die gevallen is of de piste heeft moeten verlaten vanwege een ongeval, zich laten bijstaan om terug op de piste te komen. Hij moet opnieuw starten op de plaats waar hij de piste verlaten heeft.

**3.2.008** De blauwe band maakt geen deel uit van het wedstrijdoppervlak van de piste. Indien een renner vrijwillig op de blauwe band rijdt en dit als een voordeel voor de renner wordt beschouwd, dan zal deze gedeklasseerd of gediskwalificeerd worden afhankelijk van de ernst van de overtreding.

(tekst gewijzigd op 01.01.02; 15.03.16; 01.10.19)

#### **Rugnummers**

**3.2.009** (N) De renners moeten twee rugnummers dragen, behalve in de volgende specialiteiten waarin zij slechts één rugnummer dienen te dragen : Km tijdrit, 500m tijdrit, individuele achtervolging, ploegenachtervolging, Team Sprint.  
(gewijzigd per 1.01.02; 1.02.11; 12.06.20)

#### **College van commissarissen**

**3.2.010** De samenstelling van het College van Commissarissen is bepaald volgens artikel 1.2.109.

#### **Judge-referee**

**3.2.011** (N) De voorzitter van het college van commissarissen benoemt een van de leden van het college als judge-referee. **De voorzitter van het college van commissarissen** kan deze functie niet zelf waarnemen. De aanwezigheid van een judge-referee is verplichtend bij snelheidswedstrijden, keirin en bij alle pelotonswedstrijden zoals genoemd in artikel 3.1.011.

De judge-referee houdt uitsluitend toezicht op het gedrag van de renners in wedstrijd en op de eerbiediging van de wedstrijdregels. In dit verband neemt hij, alleen en onmiddellijk, de sancties en elke andere beslissing die zich opdringt krachtens de toepassing van de reglementering.

**Niettemin kan de voorzitter van het college van commissarissen verzoeken dat een besluit wordt herzien door het college van commissarissen. Na herziening kan alleen de voorzitter van het College van Commissarissen een beslissing van de judge-referee ongedaan maken.**

(gewijzigd per 4.07.03; 12.06.20; **1.08.23**)

**3.2.012** De judge-referee neemt plaats aan de buitenkant van de piste in een kalme en afgesloten zone met een goed algemeen zicht op de hele wielerpiste. **De Judge-referee** moet over communicatieapparatuur beschikken die hem toelaat met de voorzitter te communiceren. Tijdens Wereldkampioenschappen, Olympische Spelen, **continentale kampioenschappen** en Wereldbikers, zal hij eveneens beschikken over een videosysteem met slowmotion herhaling om fases uit een wedstrijd opnieuw te kunnen bekijken. Dit systeem dient gelinkt te worden aan een tv-scherm nabij de aankomstlijn, hetgeen de voorzitter van het college van wedstrijdcommissarissen toelaat om dezelfde beelden alleen te kunnen herbekijken. Een techniker zal speciaal worden aangesteld om de judge-referee bij te staan en om zijn instructies op te volgen.

(tekst gewijzigd op 01.10.11; **01.08.23**)

**3.2.013** **Verwittiging - uitsluiting uit de wedstrijd**  
**[tekst geschrapt op 01.08.23]**

**3.2.014** Wanneer er een fietscontrole plaats heeft conform de artikels 1.3.006 tot 1.3.020 met speciale meetapparatuur, hebben de commissarissen het recht om op willekeurige basis een dubbele controle uit te oefenen na de wedstrijd. Indien de fiets of de positie werd gewijzigd en zodoende in strijd is met de reglementen, zal de renner gediskwalificeerd worden.

**3.2.015** **Tijdopname**  
(N) De tijden worden opgenomen op een duizendste van een seconde telkens wanneer de tijd bepalend is voor de uitslag.

**3.2.016** **Start**  
De start wordt gegeven door de starter vanop het middenplein bij middel van een pistoolschot. Wanneer de start genomen wordt door middel van een startblok, is de volgende procedure van toepassing: de remmen van het toestel worden vrijgemaakt door middel van het elektronisch systeem dat tegelijkertijd de chronometer in werking brengt. Van het ogenblik dat het rijwiel vaststaat, zal een klok, die vóór de renner geplaatst is, 50 seconden vóór de start in werking gesteld worden.

**3.2.017** De start wordt geweigerd aan de renner die de start verdaagt om redenen die niet door de starter aangenomen worden.

**3.2.017 bis** **Rondeteller en bel**  
Zonder afbreuk te doen aan specifieke wedstrijdvormen, moeten de sprintronde(s), met inbegrip van de laatste ronde van de wedstrijd, worden aangeduid met een belsignaal. Er wordt slechts één keer gebeld wanneer de kop van de wedstrijd de aankomstlijn passeert. De punten worden toegekend of de wedstrijd is beëindigd bij de volgende doortocht van de kop van de wedstrijd op de aankomstlijn. De uiteindelijke beslissing met betrekking tot de identiteit van de kop van de wedstrijd, wordt door de voorzitter van het college van commissarissen genomen. De voorzitter, of een door hem aangeduide commissaris, wijst de kop van de wedstrijd aan tijdens de pelotonwedstrijden.

(artikel ingevoerd op 04.03.19, gewijzigd op 01.10.19)

**3.2.017 ter** Eénmaal de wedstrijd begonnen, wordt de nog af te leggen afstand aangegeven door de rondeteller, zelfs als de totaal afgelegde afstand afwijkt van de in het wedstrijdreglement vastgelegde afstand.

(artikel ingevoerd op 01.10.19)

**3.2.017 quater** **Winstronden en verlies ronden**  
Een renner of een ploeg wordt beschouwd een winstronde behaald te hebben wanneer hij of zij het achterste van het grootste peloton op de piste heeft ingehaald. Evenzo zal een renner of team worden geacht een ronde te hebben verloren wanneer hij of zij is bijgehaald door de grootste groep. In alle gevallen, wordt de uiteindelijke beslissing met

betrekking tot de grootste groep op de piste, genomen door de voorzitter van het college van commissarissen.

(artikel ingevoerd op 01.10.19; aangepast per 12.06.20)

### **Stopzetting**

**3.2.018** De starter is de enige bevoegde die een wedstrijd kan stilleggen ingeval van een onregelmatige start.

**3.2.019** De stopzetting van de wedstrijd wordt aangegeven door een dubbel pistoolschot.

**3.2.020** [geschrapt op 04.07.03]

### **Neutralisatie**

**3.2.020 bis** Ongeacht de specifieke reglementering heeft, tijdens een pelotonwedstrijd bij een erkend incident van een renner of van de beide renners van een ploeg tijdens de ploegkoers, de renner of ploeg recht op een neutralisatie voor het aantal ronden die de 1250 meter (5 ronden op een 250 meter piste) het dichtst benadert, geteld vanaf het moment van het incident tot zij de positie die zij voor het ongeval hadden.

Na deze afstand beginnen de renners of de teams ronden te verliezen totdat ze terugkeren naar de positie die ze voor het ongeval hadden.

Geneutraliseerde renners of ploegen mogen niet meer opnieuw in de piste komen in de laatste kilometer. Ingeval deze laatste kilometer binnen de termijn van de toegestane neutralisatieperiode begint, ten gevolge van een erkend incident en het onmogelijk is om opnieuw de piste te betreden voor het begin van de laatste kilometer, moeten deze geneutraliseerde renners of ploegen opgenomen worden in de eindklasseringen afhankelijk van de verzamelde punten en ronden voorafgaand aan het incident.

(artikel ingevoerd op 04.03.19, gewijzigd op 01.10.19; 12.06.20)

### **Erkend "incident"**

**3.2.021** Worden beschouwd als erkende "incidenten":

- een te rechtvaardigen val
- bandbreuk
- breken van een essentieel onderdeel van het rijwiel.

Elk ander incident zal als een niet-erkend incident beschouwd worden.

**3.2.021 bis** **Samenstelling van de startlijst.**

Voor alle wedstrijden andere dan Nations Cup, Wereldkampioenschappen en de Olympische Spelen, zullen de renners en de ploegen gerangschikt worden volgens hun actuele klassement in het individuele UCI Piste klassement. De renners/ploegen die niet in dit klassement voorkomen zullen achteraan in de lijsten komen en dit in een volgorde bepaald door het College van Commissarissen. In het geval dat kwalificatie heats gehouden worden voor pelotonswedstrijden, zullen de renners in de volgende race en finales worden geplaatst volgens de resultaten van deze heats.

Bij wedstrijden waar twee tegen elkaar strijdende renners/ploegen in de baan zijn, zullen de wedstrijdcommissarissen twee vermoede ongelijke tegenstanders tegen elkaar laten rijden om tot de beste te komen.

Bij Nations Cup-wedstrijden, Wereldkampioenschappen en Olympische spelen zullen renners en ploegen door de UCI worden geplaatst. Indien van toepassing krijgt de huidige wereldkampioen de beste plaatsing

(artikel ingevoerd op 1.02.11;1.10.12; 12.06.20)

### **Nieuwe start in de wedstrijden met tijdopname**

**3.2.021 ter** In elke ronde van een wedstrijd mag een team of een renner slechts twee keer starten. Een nieuwe start wordt **enkel** gegeven na een valse start of na een **erkend** incident **conform artikel 3.2.021**.

Een ploeg/een renner die een nieuwe valse start of een nieuw **erkend** incident veroorzaakt tijdens de kwalificaties is uitgeschakeld (DNF).

Een ploeg/een renner die een nieuwe valse start of een nieuw **erkend** incident veroorzaakt tijdens de eerste ronde word gedeklasseerd.

Een ploeg/een renner die een nieuwe valse start of een nieuw **erkend** incident veroorzaakt in finales verliest zijn finale.

**Als een ploeg of renner stopt door een incident en de starter bepaalt dat het geen erkend incident is, zal de ploeg of renner gediskwalificeerd worden uit de wedstrijd of gedegradeerd in de daaropvolgende rondes.**

(artikel ingevoerd op 04.03.19; tekst gewijzigd op 01.08.23)

## **§2 200m tijdrit**

### **Definitie**

**3.2.022** De wedstrijd "200m tijdrit" is een wedstrijd met vliegende start aan de 200meter lijn, bedoeld om de deelnemers aan de sprint te selecteren en te klasseren.

### **Verloop van de wedstrijd**

**3.2.023** De startorde wordt bepaald door de commissarissen.

**3.2.024** De renner komt op de piste op het moment dat de renner die de klok in gang heeft gezet hem voorbij is gereden.

**3.2.025** De af te leggen afstand met inbegrip van de aanloop en de 200 meter wordt als volgt bepaald afhankelijk van de lengte van de piste:

- piste van 250 m of minder	3 en een halve ronde
- piste van 285,714 m	3 ronden
- piste van 333,33 m	2 en een halve ronde
- piste van 400 m of meer	2 ronden

**3.2.027** In geval van ex aequo zullen de renners gescheiden worden volgens de best behaalde tijd in de laatste 100m. In het geval dat de tijd van de laatste 100m niet kan opgenomen worden of indien er dan nog ex aequo bestaat zullen de renners gescheiden worden door lottrekking.

**3.2.028** In geval van een **erkend** incident, zal de renner een nieuwe start mogen nemen. Enkel één nieuwe start **per renner** wordt toegelaten.

## **§3 Sprint**

### **Definitie**

**3.2.029** Snelheid is een pistewedstrijd tussen 2 tot 4 renners over 2 of 3 ronden.

### **Organisatie van de competitie**

**3.2.030** De competitie wordt georganiseerd volgens de tabel.in artikel 3.2.050.

**3.2.031** (N) De Competitie zal minimaal het volgende omvatten:  
- 8 renners  
- 200m tijdrit met vliegende start  
- 1/4<sup>e</sup> Finales direct



- ½ Finales, beste van 3 reeksen
- Finales voor 3<sup>de</sup> en 4<sup>de</sup> en voor 1<sup>ste</sup> en 2<sup>de</sup> , beste van 3 reeksen.

(artikel ingevoerd op 30.03.09 ; 14.10.16 ; 01.10.19)

- 3.2.032** [geschrapd op 20.06.14]
- 3.2.033** Tijdens de Wereldbekermanches en de Wereldkampioenschappen zullen 28 renners aan het sprinttoernooi deelnemen. Dezelfde werkwijze kan voor andere competities worden toegepast met een lager aantal renners gebaseerd op de tabel in artikel 3.2.050 waar 16 of 8 renners zich kwalificeren.
- Voorafgaand aan de eerste ronde zal een kwalificatieproef in de vorm van een individuele tijdrit over 200m betwist worden om de 28 snelste renners aan te wijzen die toegang zullen krijgen tot het sprinttoernooi en om de reeksen te bepalen. De 8 best geklasseerden van het wereldkampioenschap sprint van het vorige jaar zullen als laatsten starten, in omgekeerde volgorde van hun uitslag. De startorde van de andere renners zal bepaald worden door lottrekking.
- 3.2.035** De wedstrijden worden gereden over 3 ronden op een wielerpiste korter dan 333,33m en over twee ronden op wielervedbanen van 333,33m of langer.
- 3.2.036** In geval van forfait van een renner bij een reeks van twee moet de tegenstrever zich aan de startlijn melden om tot overwinnaar te worden uitgeroepen. Hij moet de afstand niet afleggen.
- 3.2.037** De startpositie wordt bij lottrekking bepaald. De renner die het nummer 1 trekt zal aan de binnenkant van de piste geplaatst worden.
- Tijdens de wedstrijden in twee reeksen, zal de andere renner in de tweede reeks plaats moeten nemen aan de binnenkant van de piste. Bij een eventuele "belle" (beslissende ronde) zal er een nieuwe lottrekking gebeuren.
- Verloop van de wedstrijd**
- 3.2.038** De start wordt gegeven door middel van een fluitsignaal.
- 3.2.039** De renner die geplaatst werd aan de binnenkant van de piste moet de leiding nemen aan een snelheid die ten minste stapvoets is en zonder een beweging te maken om zijn tegenstander te dwingen om te passeren tot aan de achtervolgingslijn aan de overzijde, behalve wanneer hij wordt voorbijgestoken. **Als de renner aan de leiding niet voldoet aan deze vereiste, wordt de wedstrijd hervat en bepaald de renner die niet in fout is zijn startpositie.**
- 3.2.039 bis** **Per wedstrijd zijn maximaal 2 surplaces toegestaan. De maximale duur van één surplace is 30 seconden, waarna de starter de renner aan de leiding zal vragen om verder te rijden. Indien deze renner dit niet doet zal de starter de wedstrijd stilleggen en zal de andere renner tot overwinnaar uitgeroepen worden. In een wedstrijd met 3 of 4 renners, zal de wedstrijd onmiddellijk opnieuw gereden worden met de overgebleven 2 of 3 renners, zonder de gedeclassificeerde renner.**
- 3.2.041** Vóór het begin van de laatste 200m of vóór het begin van de eindspurt, mogen de renners de volledige breedte van de piste gebruiken, mits voldoende ruimte te laten om de tegenstrever doorgang te verlenen en zonder bewegingen te doen welke aanleiding kunnen geven tot aanrijding, valpartij of van de piste rijden.
- 3.2.042** Tijdens de eindspurt - zelfs al is deze begonnen vóór de laatste 200m - moet iedere renner zijn lijn houden tot aan de aankomst, minstens totdat hij een volle lengte voorsprong heeft, zonder manoeuvres uit te voeren die het passeren van de tegenstrever beletten.

**3.2.043** Een renner die zich in de sprintersgang bevindt, mag door zijn tegenstrever niet langs links aangevallen of voorbijgereden worden.

Indien de renner aan de leiding de sprintersgang verlaat en wanneer zijn tegenstrever langs links wil voorbijsteken, dan mag deze slechts terug naar de sprintersgang komen wanneer hij minstens een fietslengte voorsprong heeft.

**3.2.044** Een renner die zijn tegenstrever rechts voorbijsteekt terwijl deze zich in de sprintersgang bevindt mag hem niet verplichten bruusk zijn snelheid te verminderen.

**3.2.045** Een renner die de sprint lanceerde buiten de sprintersgang mag er niet in wekeren wanneer de sprintersgang reeds bezet is door zijn tegenstrever tenzij hij een volle lengte voorsprong heeft.

**3.2.046** [verplaatst naar 3.2.008 op 12.06.20]

**3.2.047** Wanneer in een wedstrijd met drie of vier renners, een renner zich onregelmatig gedraagt om also een tegenstrever te bevoordelen zal hij worden uitgesloten. De wedstrijd zal herreden worden met twee of drie renners en de bevoordeelde renner moet de eerste ronde aan de leiding rijden.

#### **Stopzetting van de wedstrijd**

**3.2.048**

- 1) in geval van valpartij, kan de starter de wedstrijd stoppen.

Indien de valpartij opzettelijk veroorzaakt wordt door een tegenstrever wordt deze gedeklasseerd of uitgesloten van de competitie, naargelang de ernst van het feit en de andere renner wordt tot winnaar uitgeroepen. In de reeksen met twee renners zal de gevallen renner tot winnaar worden uitgeroepen, zelfs al overschrijdt hij de aankomstlijn niet. In de reeksen met drie/vier renners zal de wedstrijd opnieuw gereden worden met twee/drie renners.

Indien de valpartij veroorzaakt wordt door een tegenstrever welke te traag rijdt in een bocht of door een andere niet-opzettelijke fout van een tegenstrever, zal de wedstrijd herreden worden en de renner die in de fout ging zal vertrekken aan de binnenkant van de piste.

Indien de valpartij niet veroorzaakt wordt door een fout van een tegenstrever, zal het college van commissarissen beslissen of de wedstrijd al dan niet dient herreden te worden met dezelfde startorde van de renners, of dat de ingenomen posities op het ogenblik van het voorval als definitief verworven kunnen aanzien worden.

- 2) in geval van bandbreuk, of in geval van breuk van één van de voornaamste onderdelen van de fiets, kan de starter de wedstrijd stoppen. Zelfs als de wedstrijd niet gestopt werd, zal het college van commissarissen beslissen of de wedstrijd hernomen moet worden met dezelfde startorde van de renners of dat de ingenomen posities op het ogenblik van het voorval als definitief verworven kunnen aanzien worden.
- 3) Wanneer een renner zijn evenwicht verliest, de afsluiting of zijn tegenstander raakt voor de start van de sprint, kan de starter de wedstrijd stoppen. De wedstrijd zal hernomen worden en de renner die niet in fout is zal zijn positie bepalen bij de start.
- 4) In het geval dat een renner een flagrante inbreuk begaat alvorens de bel de laatste ronde aankondigt of voor de start van de sprint, indien dit zich eerder voordoet, zal de starter de wedstrijd stoppen en het college van commissarissen kan de renner die de fout begin renner deklasseren of diskwalificeren. Wanneer dit gebeurt in een wedstrijd met drie/vier renners zal de wedstrijd herreden worden met twee/drie renners.

Wanneer de renner die de fout begin niet gedeklasseerd of gediskwalificeerd wordt, zal de wedstrijd herreden worden en de opponent zal zijn startpositie bepalen.  
(gewijzigd per 1.01.02; 01.08.23)

## 3.2.050

Tabel van het sprinttoernooi :

**WERELDBEKERMANCHES EN WERELDKAMPIOENSCHAPPEN**

STARTERS	FORMULE	MANCHE	SAMENSTELLING	1 <sup>ER</sup>	Andere
28	4 beste renners gaan door 1/16 Finales 12 X 2 -> 1 = 12	1	N1 -	1A	geklasseerd 17 tot 28 volgens de kwalificaties 200 m TT
		2	N2 -	2A	
		3	N3 -	3A	
		4	N4 -	4A	
		5	N5 – N28	5A	
		6	N6 – N27	6A	
		7	N7 – N26	7A	
		8	N8 – N25	8A	
		9	N9 – N24	9A	
		10	N10 – N23	10A	
		11	N11 - N22	11A	
		12	N12 – N21	12A	
		13	N13 – N20	13A	
		14	N14 – N19	14A	
		15	N15 – N18	15A	
		16	N16 – N17	16A	
16	1/8 Finales 8 X 2 → 1 = 8	1	1A – 16A	1B	geklasseerd 9 tot 16 volgens de kwalificaties 200 m TT
		2	2A – 15A	2B	
		3	3A- 14A	3B	
		4	4A – 13A	4B	
		5	5A – 12A	5B	
		6	6A – 11A	6B	
		7	7A – 10A	7B	
		8	8A – 9A	8B	
8	1/4 Finales 4 X 2 -> 1 = 4 (in 2 reeksen, 3 indien nodig)	1	1B – 8B	1C	geklasseerd 5 tot 8 volgens de kwalificaties 200 m TT
		2	2B – 7B	2C	
		3	3B – 6B	3C	
		4	4B – 5B	4C	
4	1/2 Finales 2 X 2 -> 1 = 2 (in 2 reeksen, 3 indien nodig)	1	1C- 4C	1D1	1 <sup>E</sup> 2
		2	2C – 3C	2D1	2 <sup>E</sup> 2
4	Finales 2 X 2 -> 1 = 2 (in 2 reeksen, 3 indien nodig)	1	1D2 -2D2	1 <sup>er</sup> (goud)	2 <sup>e</sup> (zilver)
		2	1D2 – 2D2	3 <sup>e</sup> (brons)	4 <sup>e</sup>

OLYMPISCHE SPELEN

PARTANTS	FORMULE	MANCHE	COMPOSITION	1er	Autres(s)
24	1/32 Finales 12 x 2 -> 1 = 12	1	N1 - N24	1A1	1A2
		2	N2 - N23	2A1	2A2
		3	N3 - N22	3A1	3A2
		4	N4 - N21	4A1	4A2
		5	N5 - N20	5A1	5A2
		6	N6 - N19	6A1	6A2
		7	N7 - N18	7A1	7A2
		8	N8 - N17	8A1	8A2
		9	N9 - N16	9A1	9A2
		10	N10 - N15	10A1	10A2
		11	N11 - N14	11A1	11A2
		12	N12 - N13	12A1	12A2
12	Repechages 4 x 3 -> 1 = 4	1	1A2 - 8A2 - 9A2	1B	Classés selon les 200 m CLM
		2	2A2 - 7A2 - 10A2	2B	
		3	3A2 - 6A2 - 11A2	3B	
		4	4A2 - 5A2 - 12A2	4B	
16	1/16 Finales 8 x 2 -> 1 = 8	1	1A1 - 4B	1C1	1C2
		2	2A1 - 3B	2C1	2C2
		3	3A1 - 2B	3C1	3C2
		4	4A1 - 1B	4C1	4C2
		5	5A1 - 12A1	5C1	5C2
		6	6A1 - 11A1	6C1	6C2
		7	7A1 - 10A1	7C1	7C2
		8	8A1 - 9A1	8C1	8C2
8	Repêchages 4 x 2 -> 1 = 4	1	1C2 - 8C2	1D1	Classés selon les 200 m CLM
		2	2C2 - 7C2	2D1	
		3	3C2 - 6C2	3D1	
		4	4C2 - 5C2	4D1	
12	1/8 Finales 6 x 2 -> 1 = 6	1	1C1 - 4D1	1E1	1E2
		2	2C1 - 3D1	2E1	2E2
		3	3C1 - 2D1	3E1	3E2
		4	4C1 - 1D1	4E1	4E2
		5	5C1 - 8C1	5E1	5E2
		6	6C1 - 7C1	6E1	6E2
6	Repêchages 2 x 3 -> 1 = 2	1	1E2 - 4E2 - 5E2	1F1	Classés selon les 200 m CLM
		2	2E2 - 3E2 - 6E2	2F1	
8	1/4 Finales 4 x 2 -> 1 = 4 (en 2 manches, 3 si nécessaire)	1	1E1 - 2F1	1G1	Pour places 5 à 8
		2	2E1 - 1F1	2G1	
		3	3E1 - 6E1	3G1	
		4	4E1 - 5E1	4G1	
4	1/2 Finales 2 x 2 -> 1 = 2 (en 2 manches, 3 si nécessaire)	1	1G1 - 4G1	1H1	1H2
		2	2G1 - 3G1	2H1	2H2
4	Finales 2 x 2 -> 1 = 2 (en 2 manches, 3 si nécessaire)	1	1H1 - 2H1	1 <sup>er</sup> (or)	2 <sup>e</sup> (argent)
		2	1H2 - 2H2	3 <sup>e</sup> (bronze)	4 <sup>e</sup>

(texte modifié au 04.03.19, 01.08.23)

#### **§4 Individuele achtervolging**

##### **Definitie**

**3.2.051** Twee renners betwisten een wedstrijd over een bepaalde afstand. Ze nemen de start op twee diametraal tegenover elkaar gelegen plaatsen van de piste. Tot winnaar wordt de renner uitgeroepen die de andere heeft ingehaald of de beste tijd heeft gerealiseerd.

##### **Organisatie van de competitie**

**3.2.052 (N)** De wedstrijden worden betwist over een afstand van :

- 4 km voor Heren
- 3 km voor Dames
- 3 km voor Heren Juniores
- 2 km voor Dames Juniores

**3.2.053** De competitie wordt in 2 fases georganiseerd:

- 1) De kwalificatiereeksen welke de vier beste renners aanduiden op basis van hun gerealiseerde tijden.
- 2) De finales  
De renners welke de twee beste tijden gerealiseerd hebben rijden de finale voor de eerste en de tweede plaats, de twee anderen rijden de finale voor de derde en vierde plaats.

**3.2.054** [geschrapt op 04.03.19]

**3.2.055** Voor de kwalificatiereeksen zullen de commissarissen telkens twee gelijkwaardig geachte renners tegenover elkaar plaatsen, uitgezonderd de beste twee.

**3.2.056** Voor de kwalificatiereeksen wordt er enkel rekening gehouden met de tijd.

Indien een renner ingelopen wordt, moet hij de volledig afstand afleggen om zijn tijd te laten registreren. De ingelopen renner mag niet in het zog rijden van zijn tegenstrever, noch hem voorbijsteken, op straffe van diskwalificatie. Dit geldt ook voor de renner die de andere inloopt, deze renner mag niet in het zog blijven rijden van zijn tegenstrever, op straffe van diskwalificatie.

(tekst gewijzigd op 01.10.19)

**3.2.057** Indien tijdens een wedstrijd, waar twee van de beste vier beste renners tegenover mekaar staan (finale of have finale), een renner de andere inhaalt, is de wedstrijd beëindigd.

De verwezenlijkte tijden in de eerste ronde van de competitie bepalen de startpositie van de renners in de finale.

**3.2.058** Een renner wordt als ingelopen beschouwd op het ogenblik dat de trapas van de fiets van zijn tegenstander op dezelfde hoogte komt als de trapas van zijn eigen fiets.

**3.2.059** [geschrapt op 01.10.19]

**3.2.060** Wanneer een renner forfait geeft voor de finale, wordt zijn tegenstander tot winnaar uitgeroepen.

De renner, afwezig in de finale voor de 1<sup>e</sup> en 2<sup>e</sup> plaats, zal als tweede geklasseerd worden; deze welke afwezig blijft in de finale voor de 3<sup>e</sup> en 4<sup>e</sup> plaats zal als vierde geklasseerd worden. Indien de onmogelijkheid tot rijden niet wordt aangenomen, zal de renner gediskwalificeerd worden en zijn plaats zal vacant blijven.

**3.2.061** In geval van gelijkheid van tijd, zal de renner die tijdens de laatste ronde de beste tijd realiseerde tot winnaar worden uitgeroepen.

### **Installaties**

- 3.2.062** [geschrapd op 21.06.18]
- 3.2.063** De twee renners zullen, op twee diametraal tegenover elkaar gelegen punten van de piste, de start nemen.
- 3.2.064** [geschrapd op 01.08.23]
- 3.2.065** (N) Aan elke aankomstplaats zal een opnametoestel geplaatst worden, dat de tijden van elke renner zal registreren en tevens een groene en rode lamp zal doen branden telkens op het ogenblik dat de respectievelijke renner voorbijrijdt.
- 3.2.066** Een rondeteller en een bel zullen geïnstalleerd worden aan de aankomstlijn van elke renner.
- 3.2.067** (N) De volgorde van doortocht, het aantal afgelegde ronden, de tijd van elke renner, het tijdsverschil tussen de twee renners bij elke halve ronde en de eindtijd van elke renner, zullen aangeduid worden op het elektronisch scorebord.
- 3.2.068** [geschrapd op 01.08.23]
- 3.2.069** Bij de start wordt iedere renner in evenwicht gehouden door een startblok.

### **Verloop van de wedstrijden**

- 3.2.070** De start wordt genomen aan de binnenpiste.
- 3.2.071** Startplaats van de renners:  
a) voor de kwalificatiereeksen wordt de startplaats van elke renner door de commissarissen bepaald.  
b) in finale zal de renner die in de de beste tijd realiseerde vóór de hoofdtribune aankomen.
- 3.2.072** In geval van een foute start of een **erkend** ongeval, zal de starter de wedstrijd stilleggen door middel van een dubbel pistoolschot. De wedstrijd wordt daarna hernomen conform de artikelen 3.2.074 en 3.2.075.
- 3.2.073** Tijdens de finales, Een pistoolschot zal het einde van de wedstrijd aankondigen als elke renner zijn aankomstlijn heeft overschreden, de afstand heeft afgelegd, of – bij de wedstrijden vermeld in artikel 3.2.057. - eventueel op het ogenblik dat een renner zijn tegenstrever inhaalt.

### **Ongevallen**

- (sectie onder voorbehoud van artikel 3.3.021 ter)
- 3.2.074** Kwalificatiereeksen:  
In de eerste halve ronde, bij een **erkend** incident, wordt de wedstrijd stilgelegd en onmiddellijk hernomen.  
  
Na de eerste halve ronde wordt de wedstrijd niet stilgelegd. Enkel een renner, slachtoffer van een **erkend** incident, zal een nieuwe start mogen nemen op het einde van de kwalificatiereeksen (alleen tegen het uurwerk of tegenover een renner die zich in hetzelfde geval bevindt).
- 3.2.075** **Finales:**  
Bij een **erkend** incident in de eerste halve ronde wordt de wedstrijd stilgelegd. Ze wordt onmiddellijk hervat door de 2 renners.  
  
Na de eerste halve ronde wordt geen enkel incident meer in overweging genomen. De renner slachtoffer van een incident zal als verslagen worden beschouwd in de finale.

*(tekst aangepast op 1.01.05; 1.01.04; 26.08.04; 26.06.07; 05.03.18; 4.03.19; 01.08.23)*

**3.2.076** [geschrappt op 04.03.19]  
**§5 Ploegenachtervolging**

**Definitie**

**3.2.077** De ploegenachtervolging is een wedstrijd met twee tegenover elkaar staande teams, die elk starten aan een zijde van de piste. Tot winnaar wordt de ploeg uitgeroepen die de andere heeft ingehaald of de beste tijd heeft gerealiseerd.

De wedstrijd wordt verreden over een afstand van 4 km met teams van 4 renners.

*(gewijzigd per 1.01.02; 25.02.13; 12.06.20)*

**Organisatie van de competitie**

**3.2.078** [geschrappt op 21.06.18]

**3.2.079** De ploegen zijn samengesteld uit renners ingeschreven voor deze proef. De samenstelling van de ploeg kan verschillen van reeks tot reeks. Een onvolledige ploeg in de zin van artikel 3.2.077 kan de start niet nemen.

De ploegleiders moeten minstens één uur voor de relevante start van de desbetreffende wedstrijd, de wijzigingen aan de samenstelling van de ploeg melden aan de commissarissen.

*(tekst aangepast op 1.01.02; 30.09.10; 21.06.18)*

**3.2.080** De derde renner van elke ploeg bepaalt de tijd en het klassement van de ploeg. De tijdsregistratie gebeurt op het voorwiel van de derde renner van elke ploeg.

**3.2.081** Een ploeg wordt ingelopen wanneer de tegenovergestelde ploeg (minstens 3 renners die samen rijden) op gelijke hoogte staat of binnen de 1 meter nadert.

**3.2.082** Er worden kwalificatiereeksen gereden om de 4 beste ploegen te klasseren, 8 tijdens de wereldbikers, **de continentale kampioenschappen**, de wereldkampioenschappen en de olympische spelen.

*(tekst aangepast op 1.01.02; 26.08.04; 26.06.07; 21.06.18; 01.01.23)*

**3.2.083** Tijdens de kwalificatiewedstrijden, zal elke ploeg een tijdrif rijden.

Afhankelijk van het aantal ingeschreven ploegen, kan het college van commissarissen beslissen om de kwalificatiereeksen te laten doorgaan met 2 ploegen in iedere reeks.

*(tekst aangepast op 14.10.16; 01.07.17)*

**3.2.085** Het wordt georganiseerd in 2 fasen:  
1) **De fase van kwalificatie** die de 4 beste ploegen aanduiden op basis van hun gerealiseerde tijd.  
2) De Finales.

De ploegen die de twee beste tijden gerealiseerd hebben rijden de finale voor de 1<sup>ste</sup> en 2<sup>de</sup> plaats. De twee anderen de finale voor de 3<sup>de</sup> en 4<sup>de</sup> plaats.

**Eerste ronde:**

Tijdens de wereldbikers, **de continentale kampioenschappen**, de wereldkampioenschappen en de Olympische spelen zullen de 8 teams die de beste tijden realiseerden in de Kwalificatieronde als volgt tegen elkaar uitkomen in de 1<sup>ste</sup> ronde:



Het team met de 6<sup>de</sup> snelste tijd in de kwalificaties tegen het team met de 7<sup>de</sup> snelste tijd.  
Het team met de 5<sup>de</sup> snelste tijd in de kwalificaties tegen het team met de 8<sup>ste</sup> snelste tijd.

Het team met de 2<sup>de</sup> snelste tijd in de kwalificaties tegen het team met de 3<sup>de</sup> snelste tijd.  
Het team met de snelste tijd in de kwalificaties tegen het team met de 4<sup>de</sup> snelste tijd.

De manches worden gereden in omgekeerde volgorde van de hieronder beschreven opsomming. **Als een onpaar aantal teams zich kwalificeert voor de eerste ronde (5 of 7 ploegen), de ploeg die alleen de piste neemt, moet de ploeg zijn die de traagste tijd heeft geregistreerd.**

#### **Finales:**

De winnaars van de twee laatste manches van de eerste ronde betwisten de finale voor de 1<sup>e</sup> en 2<sup>de</sup> plaats.

De zes overgebleven ploegen worden geklasseerd volgens hun gerealiseerde tijd in de eerste ronde van de competitie en betwisten de finale als volgt.

De twee beste tijden rijden voor de 3<sup>de</sup> en 4<sup>de</sup> plaats

Enkel tijdens de Olympische Spelen:

De twee volgende tijden rijden voor plaatsen 5 en 6

De twee slechtste tijden betwisten de finale voor plaatsen 7 en 8

#### **3.2.086**

In de laatste twee series van de eerste wedstrijdronde, als het ene team de andere inhaalt, wordt het team die inhaalt uitgeroepen tot winnaar en zal zo snel mogelijk stoppen om het andere team de afstand te laten eindigen en zo een tijd op te nemen. In voorkomend geval zullen, wanneer één of beide teams hun tegenstanders inhalen, de tijden uit de kwalificaties aangewend worden om te bepalen welke van beide teams aan de kant van de aankomstlijn zal eindigen.

Tijdens de finales, als het ene team door het andere wordt ingehaald, is de wedstrijd voorbij en wordt het team die inhaalt uitgeroepen tot winnaar.

In beide bovenstaande situaties markeert een pistoolschot het einde van de wedstrijd op het moment dat het team de finishlijn oversteekt op de volledige afstand of op het moment waarop het ene team de andere inhaalt.

(tekst gewijzigd op 20.06.19; 01.10.19)

#### **3.2.087**

De onvolledige ploegen mogen de start niet nemen, te meer de onvolledige ploegen zullen gediskwalificeerd dienen te worden.

Wanneer een team niet aan de start verschijnt in de eerste ronde van de competitie, wordt het team niet vervangen en zal het als 8<sup>ste</sup> geklasseerd worden.

Wanneer meerdere teams niet aan de start verschijnen, zullen ze op de 8<sup>ste</sup> plaats en hoger geklasseerd worden op basis van hun tijden in de kwalificaties. Als de onmogelijkheid tot rijden niet erkend wordt door het college der commissarissen, zal de afwezige ploeg gediskwalificeerd worden en zal haar plaats vacant blijven. Het team dat wel de start moet nemen zal alleen de afstand vervolmaken en een tijd realiseren om de samenstelling van de finales mogelijk te kunnen maken.

#### **3.2.088**

Als een ploeg forfait geeft voor de finale wordt de tegenstrever als overwinnaar uitgeroepen.

De ploeg afwezig in de finale voor de 1<sup>e</sup> & 2<sup>e</sup> plaats, zal tweede geklasseerd worden, deze welke afwezig blijft in de finale voor de 3<sup>e</sup> en 4<sup>e</sup> plaats zal vierde geklasseerd worden. Indien de onmogelijkheid om te rijden niet erkend wordt, zal de afwezige ploeg gediskwalificeerd worden en zal de plaats in het klassement onbezet blijven.

**3.2.089** Voor alle gevallen van forfait en gelijkheid van tijd zijn de reglementen van de individuele achtervolging van toepassing en met inachtneming van artikel 3.3.012.

(gewijzigd per 1.01.02; 12.06.20)

#### **Installaties**

**3.2.090** (N) Een band van elektronische tijdopname wordt geïnstalleerd op de achtervolgingslijnen om de aankomst op het voorwiel van de derde renner van elke ploeg te kunnen beoordelen.

**3.2.091** De tijdopname en het registreren van de tussentijden bij elke halve-ronde, gebeuren op het voorwiel van de derde renner.

#### **Verloop van de wedstrijden**

**3.2.092** De renners van iedere ploeg worden aan de startlijn geplaatst de één naast de ander ofwel. De zijdelingse afstand tussen de renners moet één meter bedragen.

(N) De renner aan de binnenpiste geplaatst, zal in evenwicht gehouden worden door een startblok. Deze renner moet verplichtend de leiding nemen tot bij de eerste aflossing.

**3.2.093** [artikel geschrapt op 3.03.14].

**3.2.094** In geval van valse start of een incident zal de starter door middel van een dubbel pistoolschot de wedstrijd stopzetten, bij voorbeeld indien een renner te vroeg vertrekt of wanneer de renner geplaatst aan de binnenpiste de leiding niet neemt.

**3.2.095** [artikel verplaatst naar artikel 3.2.021ter op 04.03.19]

**3.2.096** Afduwen onder ploegmaats is ten strengste verboden en dit op straf van diskwalificatie in de kwalificatierreeksen en deklassering in de eerste ronde van de competitie. Tijdens de finale verliest de ploeg in kwestie zijn finale.

**3.2.097** Wanneer de commissarissen vaststellen dat een ploeg gaat ingelopen worden, zullen zij, om collisie met de andere ploeg te vermijden of om de andere ploeg niet te hinderen, haar signaleren door middel van een rode vlag en een fluitsignaal dat ze geen aflossingen meer mogen doen en aan de binnenpiste dienen te blijven tot de andere ploeg voorbij is.

Elke nalatigheid tot reageren op dit teken betekent de onmiddellijke diskwalificatie van de ploeg.

**3.2.098** De wedstrijd is beëindigd hetzij wanneer de derde renner van iedere ploeg de volledige afstand aflegde en de eindstreep voorbijrijdt; hetzij in de finale, op het ogenblik dat een ploeg (minstens 3 renners tezamen rijdende) de andere ploeg inloopt.

#### **Incidenten**

(sectie onder voorbehoud van artikel 3.2.021ter)

**3.2.099** **Fase van de kwalificatie:**

Indien tijdens de eerste halve ronde een ploeg slachtoffer wordt van een incident wordt de wedstrijd gestopt en onmiddellijk daarna hernomen.

Indien een **erkend** incident zich voordoet na de eerste halve ronde en er is slechts één renner slachtoffer, dan mag de ploeg ofwel verder rijden met drie renners, ofwel stoppen. Indien de ploeg kiest om te stoppen, moet dit gebeuren in de ronde waarin het incident heeft plaatsgevonden op straffe van diskwalificatie. Desgevallend moet de andere ploeg de wedstrijd verder rijden indien mogelijk.

De ploeg van de renner die gestopt is na een incident, zal op het einde van de kwalificatieproeven een nieuwe start nemen, of op een door het college van

commissarissen vastgelegd moment om de voorbereiding van de andere ploegen niet te verstoren, desgevallend tegen een ander team dat zich in dezelfde situatie bevindt.

Indien een ploeg slachtoffer is van een incident tijdens zijn nieuwe poging, moet ze verder rijden met drie renners. Anders zal ze worden gediskwalificeerd.

In elke reeks, inbegrepen de finale, zal slechts 1 nieuwe start worden toegelaten als gevolg van een incident.

*(tekst aangepast op 1.01.05; 1.02.03; 1.01.04; 26.08.04; 26.06.07; 25.02.13; 21.06.18; 04.03.19; 01.10.19; 01.08.23)*

**3.2.100** Eerste ronde van de competitie en finales:  
Indien het **erkend** incident zich voordoet in de eerste halve ronde, zal de wedstrijd gestopt worden en onmiddellijk hernomen.

Na de eerste halve ronde, zal geen enkel incident in acht genomen worden. De wedstrijd gaat verder indien de geaccidenteerde ploeg 3 renners in wedstrijd overhoudt.

Indien de ploeg minder als 3 renners overhoudt moet ze stoppen en zal ze:  
- Teruggezet en geplaatst worden volgens artikel 3.3.012 in de eerste ronde;  
- als verslagen beschouwd worden in de finales

*(texte modifié aux 01.01.02; 26.08.04; 26.06.07 ; 04.03.19 ; 01.10.19 ; 01.08.23)*

## **§6 Kilometer en 500 meter**

### **Definitie**

**3.2.101** De wedstrijd genaamd "Kilometer", respectievelijk "500m" is een individuele wedstrijd tegen het uurwerk, met stilstaande start.

**3.2.102 (N)** Bij wereldbekerwedstrijden en wereldkampioenschappen, bedragen de afstanden 1000m voor de heren en 500m voor de dames.

### **Organisatie van de competitie**

**3.2.103** [geschrapt op 01.10.16]

**3.2.104** De startorde wordt bepaald door de commissarissen.

**3.2.105** [geschrapt op 1.02.11]

**3.2.106** De kwalificatiewedstrijden zullen gereden worden per 2 renners om de 8 beste renners aan te duiden. De finales worden door elke renner individueel gereden.

**3.2.106 bis** **Deze wedstrijd wordt georganiseerd in 2 fases:**

1. de kwalificatiereeksen om de 8 beste renners aan te duiden op basis van hun tijd.
2. De finales.

Voor de wedstrijden van de internationale kalender klasse 1 en 2, kunnen de wedstrijden onmiddellijk worden verreden als een finale.

**3.2.107** In geval van ex aequo wordt de renner welke de beste tijd in de laatste ronde heeft gereden uitgeroepen tot winnaar.

*(gewijzigd per 12.06.20)*

**3.2.108** Alle deelnemers moeten hun **wedstrijd** ondernemen tijdens één en dezelfde **sessie**. Indien deze proef moet onderbroken worden, b.v. tengevolge van slechte

weersomstandigheden, dan zullen alle deelnemers hun wedstrijd opnieuw rijden en wordt er geen rekening gehouden met de vorige gerealiseerde tijden.

(tekst gewijzigd op 01.08.23)

**3.2.109 Verloop van de wedstrijd**  
[geschrapt op 21.06.18]

**3.2.110** (N) Bij de start zal de renner in evenwicht gehouden worden worden door middel van het startblok.

**3.2.111** De start wordt genomen aan de binnenpiste.

### **Ongevallen**

(sectie onder voorbehoud van artikel 3.2.021 ter)

**3.2.112** Kwalificatiereeksen :

In geval van een **erkend** incident, moet de andere renner, indien mogelijk, doorrijden. De starter moet de wedstrijd niet stoppen tenzij de piste niet vrij is.

De betrokken renner(s) zal/zullen indien toegestaan een nieuwe start nemen aan het einde van kwalificatiereeksen of op een geschikt moment op beslissing van het college van commissarissen.

Een renner die tijdens een volgende rit een tweede incident heeft, zal uitgesloten (DNF) worden.

(tekst gewijzigd op 01.01.02; 01.01.04 ; 04.03.19 ; 01.10.19)

**3.2.112 bis**

Finales

In geval van een **erkend** incident, wordt de wedstrijd gestopt en onmiddellijk hernomen. Een renner die tijdens de volgende rit een tweede incident veroorzaakt, wordt als verslagen beschouwd.

(tekst ingevoerd op 01.10.19; 12.06.20; **01.08.23**)

### **§7 Puntenkoers**

#### **Definitie**

**3.2.114** Puntenkoers is een specialiteit waarbij het eindklassement opgemaakt wordt volgens de door de renners gewonnen punten tijdens de sprints en de gewonnen ronden.

(wijziging vanaf 1.01.03)

#### **Organisatie van de wedstrijd**

**3.2.115** Als het aantal ingeschreven renners de limiet van de piste overschrijdt, zullen de kwalificatierondes plaatsvinden in overeenstemming met de tabel in artikel 3.2.117. De manches moeten zodanig worden verreden dat een aantal renners zich kwalificeert tot aan het maximum aantal renners op de piste, zonder noodzakelijk het maximum aantal toegelaten renners op de piste te kwalificeren. Een aantal renners wordt geëlimineerd in elke reeks, minstens 2 renners per reeks, uit de renners die aan de wedstrijd begonnen zijn.

(tekst gewijzigd op 01.08.23)

**3.2.116** Op banen van **333,33m** of minder worden de tussensprints alle 10 ronden betwist.

Op de pistes van **333,33m** of meer, de tussensprints worden elke 5 ronden betwist.

(tekst gewijzigd op 01.08.23)

### 3.2.117

De **wedstrijd** zal verreden worden met minstens de afstanden, het aantal ronden en het aantal sprints zoals beschreven in onderstaande tabel.

LONG. DE LA PISTE (en m)	Event	HOMMES ELITE			FEMMES ELITE			HOMMES JUNIORS			FEMMES JUNIORS		
		Distance (km)	Tours	Sprints	Distance (km)	Tours	Sprints	Distance (km)	Tours	Sprints	Distance (km)	Tours	Sprints
166	Qualif.	15	90	9	10	60	6	10	60	6	10	60	6
	Final	30	180	18	20	120	12	20	120	12	15	90	9
200	Qualif.	14	70	7	10	50	5	10	50	5	8	40	4
	Final	30	150	15	20	100	10	20	100	10	16	80	8
250	Qualif.	15	60	6	10	40	4	10	40	4	10	40	4
	Final	30	120	12	20	80	8	20	80	8	15	60	6
285.714	Qualif.	16	56	5	12	42	4	12	42	4	10	35	3
	Final	30	105	10	20	70	7	20	70	7	16	56	5
333.33	Qualif.	14	42	8	10	30	6	10	30	6	10	30	6
	Final	30	90	18	20	60	12	20	60	12	16	48	9
400	Qualif.	14	35	7	10	25	5	10	25	5	8	20	4
	Final	30	75	15	20	50	10	20	50	10	16	40	8

Bij de Wereldbeker, de **continentale kampioenschappen** en de Wereldkampioenschappen zijn de afstanden, het aantal ronden en sprints de eindsprint (inbegrepen) de volgende:

LONG. DE LA PISTE (en m)	Event	HOMMES ELITE			FEMMES ELITE			HOMMES JUNIORS			FEMMES JUNIORS		
		Distance (km)	Tours	Sprints	Distance (km)	Laps	Sprints	Distance (km)	Tours	Sprints	Distance (km)	Laps	Sprints
200	Qualif.	20	100	10	15	75	7	15	75	7	10	50	5
	Final	40	200	20	25	125	12	25	125	12	20	100	10
250	Qualif.	20	80	8	15	60	6	15	60	6	10	40	4
	Final	40	160	16	25	100	10	25	100	10	20	80	8
285.714	Qualif.	20	70	7	16	56	5	16	56	5	10	35	3
	Final	40	140	14	25	84	8	25	84	8	20	70	7
333.33	Qualif.	20	60	12	16	48	9	16	48	9	10	30	6
	Final	40	120	24	25	75	15	25	75	15	20	60	12
400	Qualif.	20	50	10	16	40	8	16	40	8	10	25	5
	Final	40	100	20	25	65	13	25	60	12	20	50	10

Wanneer het totaal aantal ronden niet deelbaar is door het aangegeven aantal ronden tussen de sprints, worden de "bijkomende" ronden vóór de eerste sprint gereden. (bvb. op een piste van 285,7m worden alle 10 ronden sprints verreden. Als de wedstrijd over 56 ronden word verreden, vindt de eerste sprint na 16 ronden plaats en vervolgens elke 10 ronden).

(tekst gewijzigd op 01.01.02; 01.01.03; 30.03.09 ; 04.03.19 ; 01.10.19; 17.10.22; **01.08.23**)

### 3.2.118

Bij elke tussensprint worden 5 punten toegekend aan de eerste renner, 3 punten aan de tweede, 2 punten aan de derde en één punt aan de vierde renner. De punten toegekend in de laatste sprint, na het afleggen van de totale afstand, zullen verdubbeld worden. (10, 6, 4 en 2 punten).

Bij een gelijke stand in de sprint krijgen de renners dezelfde positie toegewezen, met de corresponderende punten voor die positie (Bijvoorbeeld: als twee renners gelijk eindigen voor een punten sprint, scoren ze beiden 5 punten; er is dan in dit geval geen tweede plaats).

Een renner die een winstronde neemt op de hoofdgroep krijgt 20 punten.

Een renner die een verliesronde krijgt op de hoofdgroep wordt 20 punten afgetrokken.

(gewijzigd per 1.01.02; 1.01.03; 14.10.16; 12.06.20)

- 3.2.119 In geval van gelijkheid van punten zal de behaalde plaats bij de eindspurt bepalend zijn.
- Verloop van de wedstrijd**
- 3.2.120 Voor de start zullen de helft van de renners zich opstellen langs de leuning en de andere helft zal zich achter elkaar opstellen in de sprintersgang.
- 3.2.121 Er wordt een vliegende start gegeven na een geneutraliseerde ronde.
- 3.2.122 De sprints zullen betwist worden volgens de bestaande reglementen van de snelheidswedstrijden.
- 3.2.123 (tekst gewijzigd op 01.01.02, 01.01.03, 01.02.03 ; 01.10.19; geschrapt per 12.06.20)
- 3.2.124 [geschrapt op 01.10.19]
- 3.2.125 **Wanneer de bel wordt geluid door de commissaris, wordt de kop van de wedstrijd bepaald en deze is bepalend voor het toekennen van de punten voor de sprint. Op het moment van een sprint beschouwd voor het klassement, als één of meerdere renners een ronde wordt toegekend, wordt aan die of deze renner(s) 20 punten toegekend en de punten toegekend voor de sprint.**
- (gewijzigd per 1.01.02; 1.01.03; 1.10.19; 12.06.20; 01.08.23)*
- 3.2.126 Eén of meerdere uit het peloton geloste renners en die worden ingelopen door één of meerdere renners die voor het peloton uit rijden, mogen deze laatsten niet aanvoeren op straffe van uitsluiting uit de wedstrijd.
- (tekst gewijzigd op 01.01.03 ; 01.10.19)
- 3.2.127 Renners die één of meer ronden achterstand op het hoofdpeloton tellen, kunnen worden uitgesloten door het college van commissarissen.
- 3.2.128 [geschrapt op 04.03.19]
- 3.2.129 [artikel verplaatst naar artikel 3.2.020bis op 04.03.19]
- 3.2.130 [artikel verplaatst naar artikel 3.2.020bis op 04.03.19]
- 3.2.131 **[artikel verplaatst naar artikel 3.2.133 op 01.08.23]**
- 3.2.132 (artikel verplaatst naar artikel 3.2.020 bis per 12.06.20)

### 3.2.133

Als de wedstrijd wordt onderbroken om welke reden dan ook, inclusief in het geval van een valpartij met de helft van de renners, zal het college van de commissarissen de duur van de onderbreking bepalen. Als de wedstrijd wordt herstart in dezelfde sessie wordt herstart, gebeurt dit als volgt:

- De renners starten opnieuw met de punten die ze al hadden;
- Het aantal resterende ronden in de wedstrijd wordt aangepast om het aantal aan te geven dat volgt op de vorige sprint (bijvoorbeeld, als de vorige sprint 40 ronden en de wedstrijd werd gestopt met nog 33 ronden te gaan, wordt de wedstrijd hervat met met nog 39 ronden te gaan);
- Alle renners starten samen in één groep. In uitzonderlijke gevallen kan het college van commissarissen beslissen om renners met meer dan een halve ronde voorsprong op het hoofdpeloton opnieuw te laten starten met een halve ronde voorsprong op de renners die op de piste bleven.

Als het niet mogelijk is om de wedstrijd in dezelfde sessie te hervatten, zal het college van commissarissen beslissen volgens onderstaande tabel:

AFSTAND	BESLISSINGEN		
	Volledig herrijden dezelfde dag	De wedstrijd hernemen behoud van punten met van	Uitslag behouden blijft
	Stopgezet voor	Stopgezet tussen	Stopgezet na
10 km	8 km	/	8 km
15/16 km	10 km	/	10 km
20 km	10 km	10-15 km	15 km
24/25 km	10 km	10-20 km	20 km
30 km	15 km	15-25 km	25 km
40 km	15 km	15-30 km	30 km

### §8 Keirin

#### Definitie

### 3.2.134

De renners betwisten een sprint na een bepaald aantal ronden te hebben afgelegd achter een dery die de piste verlaat op 3 ronden van het einde (piste van 250 meter). Voor de pistes met een andere lengte, zal de dery de piste verlaten zo dicht mogelijk bij 750 meter van het einde.

De wedstrijd wordt verreden over een totale afstand of het aantal ronden achter de gangmaker moet gelijk zijn aan het aantal ronden zonder gangmaker.

#### Organisatie van de competitie

### 3.2.135

De competitie zal minstens omvatten

- 10 renners
- een kwalificatieronde, 2 heats van 5 renners
- een finale voor de plaatsen 7 t/m 10
- een finale voor de plaatsen 1 t/m 6

De wedstrijden worden georganiseerd zoals in navolgende tabellen weergegeven:

1e Ronde			
Aantal Renners	Aantal series	Aantal renners per serie	
10 tot 14	2	5-7	Top 3 naar finale 1-6 4e tot 6e naar finale 7-12

1e ronde				Herkansingen			1/2 finale		
Aantal Renners	Aantal Series	Aantal renners per serie	Renners gekwalificeerd per serie voor de 1/2 finales	Aantal series	Aantal renners per serie	Renners gekwalificeerd per serie voor de 1/2 finales	Aantal Series	Aantal renners per serie	
15 tot 21	3	5-7	2	2-3	5-7	2-3			Top 3 naar finale 1-6 overige naar finale 7-12
22 tot 28	4	5-7	2	4	3-5	1	2	6	
29 tot 42	6	4-7	1	6	3-6	1			

1e ronde				Herkansingen			1/4 finales			Herkansingen			1/2 finales		
Aantal renners	Aantal series	Aantal renners per serie	Renners gekwalificeerd per serie voor de 1/4 finales	Aantal series	Aantal renners per serie	Renners gekwalificeerd per serie voor de 1/4 finales	Aantal series	Aantal renners per serie	Renners gekwalificeerd per serie voor de 1/2 finales	Aantal series	Aantal renners per serie	Renners gekwalificeerd per serie Voor de 1/2 finales	Aantal series	Aantal renners per serie	
43 tot 49	7	6-7	1	6	6-7	2	3	6-7	2	2	6-7	3	2	6	Top 3 naar finale 1-6 overige naar finale 7-12
50 tot 56	8	6-7	1	7	6-7	2	4	5-6	2	2	7	2			
57 tot 63	9	6-7	1	8	6-7	2	4	6-7	2	4	4-5	1			
64 tot 70	10	6-7	1	9	6-7	2	4	7	2	4	5	1			

Lengte van de piste	Aantal ronden	Gangmaker (aantal ronden tot aankomst)
250	6	3



VOORBEELD VAN SAMENSTELLING VAN DE REEKSEN KEIRIN MET 28 RENNERS

1<sup>e</sup> ronde :

Samenstelling : 4 REEKSEN VAN 7 RENNERS

A	B	C	D
R1	R2	R3	R4
R8	R7	R6	R5
R9	R10	R11	R12
R16	R15	R14	R13
R17	R18	R19	R20
R24	R23	R22	R21
R25	R26	R27	R28

Afkortingen : "R" Ranking op de laatste UCI Individuele Keirin Klassering  
In afwezigheid van een ranking worden de reeksen samengesteld door lottrekking

Resultaten :

* QA1	* QB1	* QC1	* QD1
* QA2	* QB2	* QC2	* QD2
QA3	QB3	QC3	QD3
QA4	QB4	QC4	QD4
QA5	QB5	QC5	QD5
QA6	QB6	QC6	QD6
QA7	QB7	QC7	QD7

\* Gekwalificeerd voor de 2<sup>e</sup> ronde (Halve finales) – de anderen gaan naar de herkansingen

HERKANSINGEN:

Samenstelling : 4 REEKSEN VAN 5 RENNERS

QA3	QB3	QC3	QD3
QD4	QC4	QB4	QA4
QC5	QB5	QA5	QD5
QB6	QA6	QD6	QC6
QA7	QD7	QC7	QB7

Resultaten

Rang 13

Rang 17

Rang 21

Rang 25

* RA1	* RB1	* RC1	* RD1
RA2	RB2	RC2	RD2
RA3	RB3	RC3	RD3
RA4	RB4	RC4	RD4
RA5	RB5	RC5	RD5

\* Renners gekwalificeerd voor de 2<sup>e</sup> ronde (halve finales) – de anderen worden geklasseerd volgens hun plaats aan de aankomst in iedere reeks volgens het aantal reeksen)

## 2° RONDE

Samenstelling :

2 REEKSEN VAN 6 RENNERS

FA	FB
QA1	QB1
QD1	QC1
QB2	QA2
QC2	QD2
RA1	RB1
RD1	RC1

Resultaten :

*	FA1	*	FB1
*	FA2	*	FB2
*	FA3	*	FB3
**	FA4	**	FB4
**	FA5	**	FB5
**	FA6	**	FB6

\* Renners geplaatst voor de FINALE 1-6

\*\* **Renners geplaatst voor de FINALE 7-12**

VOORBEELD VAN SAMENSTELLING VAN DE REEKSEN KEIRIN OP OLYMPISCHE SPELEN  
REKENING HOUDEND MET 30 RENNERS

1<sup>e</sup> ronde :

Samenstelling :

5 REEKSEN VAN 6 RENNERS

A	B	C	D	E
R1	R2	R3	R4	R5
R10	R9	R8	R7	R6
R11	R12	R13	R14	R15
R20	R19	R18	R17	R16
R21	R22	R23	R24	R25
R30	R29	R28	R27	R26

Afkortingen : "R" Ranking op de laatste UCI Individuele Keirin Klassering  
In afwezigheid van een ranking worden de reeksen samengesteld door lottrekking

Resultaten :

* QA1	* QB1	* QC1	* QD1	* QE1
* QA2	* QB2	* QC2	* QD2	* QE2
QA3	QB3	QC3	<b>QD3</b>	<b>QE3</b>
QA4	QB4	QC4	<b>QD4</b>	<b>QE4</b>
QA5	QB5	QC5	<b>QD5</b>	<b>QE5</b>
QA6	QB6	QC6	<b>QD6</b>	<b>QE6</b>
QA7	QB7	QC7	<b>QD7</b>	<b>QE7</b>

\* Gekwalificeerd voor de 2<sup>e</sup> ronde (kwart finales) – De andere gaan naar de herkansingen

HERKANSINGEN:

Samenstelling :

4 REEKSEN VAN 5 RENNERS

QA3	QB3	QC3	QD3
QD4	QC4	QB4	QE3
QE4	QA4	QA5	QB5
QB6	QE5	QD5	QC5
QC6	QD6	QE6	QA6

Resultaten :

	*RA1	*RB1	*RC1	*RD1
	*RA2	*RB2	*RC2	*RD2
Rang 19	RA3	RB3	RC3	RD3
Rang 23	RA4	RB4	RC4	RD4
Rang 27	RA5	RB5	RC5	RD5

\* Renners gekwalificeerd voor de 2<sup>e</sup> ronde (1/4 finales) – de anderen worden geklasseerd volgens hun plaats aan de aankomst in iedere reeks.

## 2<sup>e</sup> RONDE ¼ FINALE

Samenstelling :

3 REEKSEN VAN 6 RENNERS

A	B	C
QA1	QB1	QC1
QD1	QE1	QA2
QB2	QC2	QD2
RB1	RA1	QE2
RC1	RD1	RA2
RD2	RC2	RB2

Resultaten :

	*	SA1	*	SB1	*	SC1
	*	SA2	*	SB2	*	SC2
	*	SA3	*	SB3	*	SC3
	*	SA4	*	SB4	*	SC4
Rang 13		SA5		SB5		SC5
Rang 16		SA6		SB6		SC6

\* Renners gekwalificeerd voor de 2<sup>e</sup> ronde (halve finales) - de anderen worden geklasseerd volgens hun plaats aan de aankomst in iedere reeks.

## 3<sup>e</sup> RONDE 1/2 FINALE

Samenstelling :

2 REEKSEN VAN 6 RENNERS

SA	SB
SA1	SB1
SA2	SC1
SB2	SC2
SB3	SA3
SC3	SA4
SC4	SB4

Resultaten :

*	FA1	*	FB1
*	FA2	*	FB2
*	FA3	*	FB3
**	FA4	**	FB4
**	FA5	**	FB5
**	FA6	**	FB6

\* Renners geplaatst voor de FINALE 1-6  
\*\* Renners geplaatst voor de FINALE 7-12

*(tekst aangepast op 1.01.02; 30.03.09; 19.06.09; 21.06.18; 04.03.19)*

- 3.2.136** [geschrapt op 1 januari 2002]
- 3.2.137** De gangmaker rijdt aan de binnenzijde van de sprinterslijn, vertrekkend aan een snelheid van 30 km/u. Hij verhoogt deze geleidelijk tot 50 km/u, en bereikt deze snelheid uiterlijk wanneer hij de piste verlaat ter hoogte van de achtervolgingslijn in de rechte lijn van de finish op 3 ronden van het einde (voor 250 meter pistes).
- Verloop van de wedstrijd**
- 3.2.138** De startorde der renners zal bepaald worden door lottrekking. De renners plaatsen zich in deze orde op de achtervolgingslijn, de één naast de andere ; de sprintersgang moet vrijblijven. De renners worden door de begeleiders vastgehouden, maar niet afgeduwd.
- 3.2.139** De start wordt gegeven wanneer de gangmaker de achtervolgingslijn nadert in de sprintersgang. Aan de start moeten de renners hun positie innemen onmiddellijk achter de gangmaker, plaats die bij lottrekking bepaald werd, en dit voor minimum 1 ronde. Indien dit niet gebeurt zal de wedstrijd gestopt worden en de renners die niet aan deze voorwaarde voldeden zullen worden uitgesloten. Bij de herstart, behouden de renners hun zelfde relatieve posities in het zog van de gangmaker.
- 3.2.139 Bis** De renners dienen onmiddellijk achter de gangmaker te blijven totdat laatstgenoemde de piste verlaat.
- 3.2.140** Wanneer één of meerdere renners de voorzijde van het voorwiel van de gangmaker passeren voor de achtervolgingslijn wanneer gangmaker de piste verlaat, zal de wedstrijd stopgezet en herreden worden zonder de renner(s) die de fout veroorzaakten en die gediskwalificeerd werden.

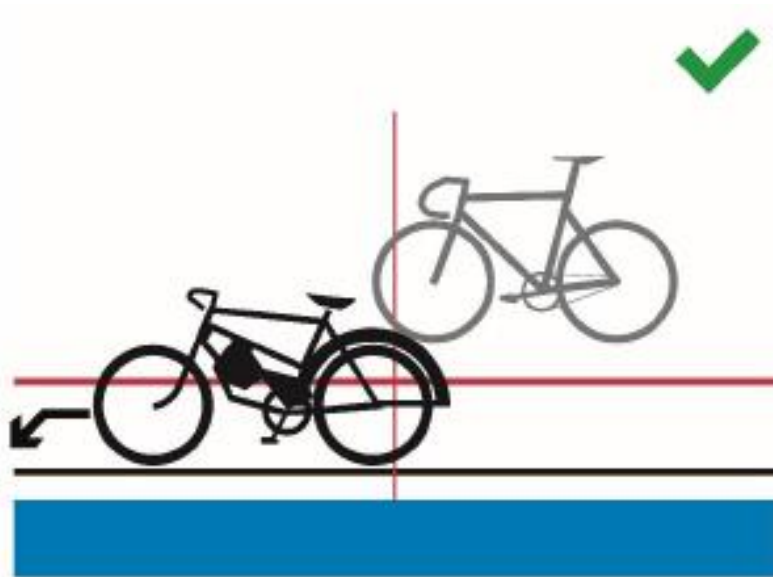

Figure 1

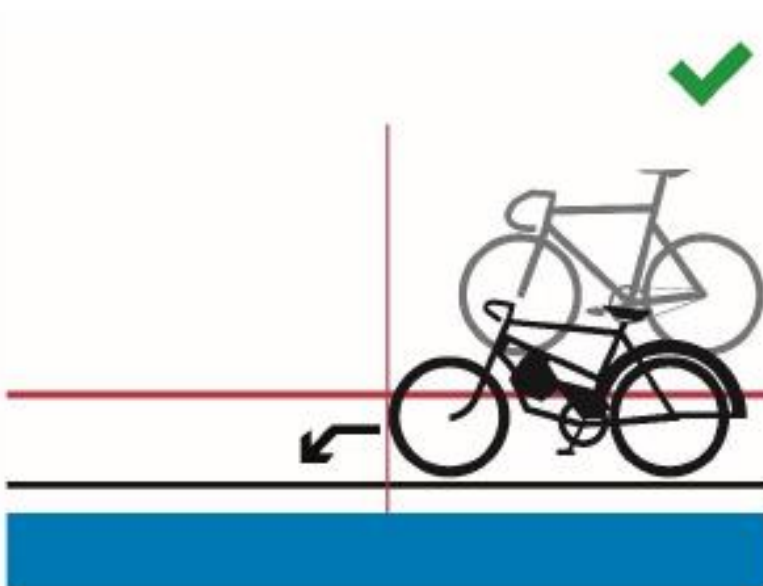

Figure 2

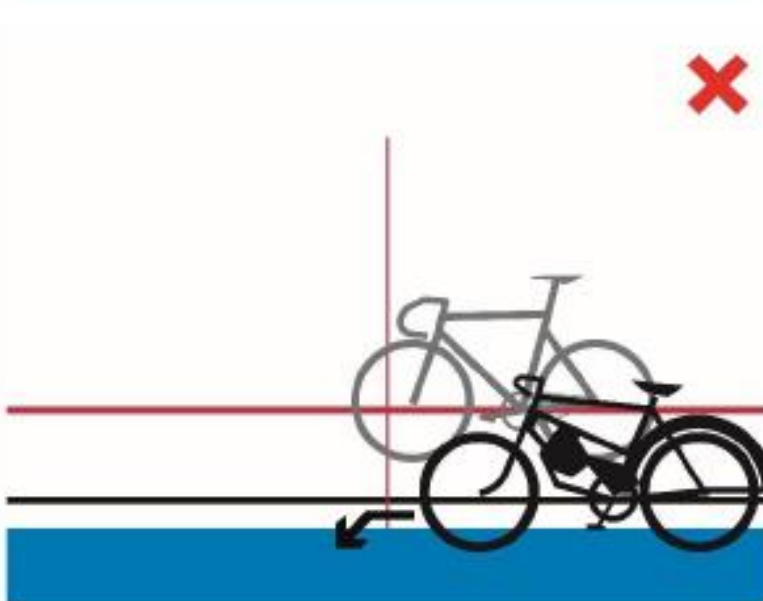

Figure 3

- 3.2.141** De wedstrijd verloopt volgens de reglementen van de snelheid.
- 3.2.142** De wedstrijd wordt stopgezet wanneer een of meerdere renners een fout maken of op een onsportieve manier handelen terwijl ze zich achter de gangmaker bevinden. De wedstrijd zal herreden worden zonder de renner(s) die de fout veroorzaakten en die bestraft worden afhankelijk van de zwaarte van de overtreding (deklassering met een waarschuwing of diskwalificatie).
- (gewijzigd per 20.09.05; 10.06.09; 12.06.20)*

- 3.2.143** Er zal onmiddellijk een nieuwe start worden gegeven indien er zich een incident voordoet in de eerste halve ronde. Na de eerste halve ronde zal geen enkel incident in overweging genomen worden.

### **§9 Team Sprint**

#### **Definitie**

- 3.2.144** De Team Sprint is een wedstrijd met een aantal reeksen over drie pisteronden, met twee tegenover elkaar geplaatste ploegen van drie renners, waarvan elke renner één ronde moet leiden.

De wedstrijd wordt gereden over drie ronden door ploegen van 3 renners.

*(gewijzigd per 1.01.02; 19.09.06; 12.06.20)*

- 3.2.144 bis** In de kwalificatiereeksen rijdt elk team tegen de klok. Afhankelijk van het aantal ingeschreven teams, kan het college van commissarissen besluiten om de kwalificatiereeksen af te werken met twee teams in iedere reeks.

*(tekst toegevoegd op 21.06.18)*

#### **Organisatie van de competitie**

- 3.2.145** Er worden drie fases verreden tijdens de Wereldbikers, **de continentale kampioenschappen**, de Wereldkampioenschappen en op de Olympische Spelen:

- 1) kwalificatieproeven om de 8 beste ploegen op basis van hun gerealiseerde tijd aan te duiden.
- 2) 1<sup>ste</sup> ronde:  
De 8 beste teams zullen als volgt tegen elkaar uitkomen :  
Het team met de 4<sup>de</sup> snelste tijd in de kwalificaties tegen het team met de 5<sup>de</sup> snelste tijd.  
Het team met de 3<sup>de</sup> snelste tijd in de kwalificaties tegen het team met de 6<sup>de</sup> snelste tijd.  
Het team met de 2<sup>de</sup> snelste tijd in de kwalificaties tegen het team met de 7<sup>de</sup> snelste tijd.  
Het team met de snelste tijd in de kwalificaties tegen het team met de 8<sup>ste</sup> snelste tijd.
- 3) Finales  
De vier winnende teams uit de eerste ronde zullen de finales rijden. De teams met de twee beste tijden zullen de finale rijden voor de 1<sup>ste</sup> en 2<sup>de</sup> plaats en de andere twee teams rijden de finale voor de 3<sup>de</sup> en 4<sup>de</sup> plaats.

De ploegen die in de eerste ronde worden verslagen, worden gerangschikt van vijfde tot achtste plaats op basis van hun tijd in de eerste ronde.

- 3.2.146.1** Enkel tijdens de Olympische spelen:  
De 4 teams die verslagen werden in de eerste ronde van de competitie zullen de finales rijden voor de plaatsen 5 t/m 8.  
De teams die de 5<sup>e</sup> en de 6<sup>e</sup> snelste tijd registreerden rijden de finale voor de 5<sup>e</sup> en 6<sup>e</sup> plaats en de 2 andere teams rijden de finale voor de plaatsen 7 en 8.

- 3.2.147** In geval van gelijkheid zal de best gerealiseerde tijd tijdens de laatste pisteronde de doorslag geven.
- 3.2.148** Een ploeg die forfait geeft voor de finale zal niet meer vervangen worden. De andere ploeg wordt tot winnaar uitgeroepen.
- Indien de onmogelijkheid tot rijden niet wordt aanvaard, zal de afwezige ploeg gediskwalificeerd worden en haar plaats blijft vacant.
- 3.2.148 Bis** Indien een ploeg niet aan de start verschijnt van de eerste ronde van de competitie, zal er geen enkele vervanging plaatshebben. De teruggetrokken ploeg zal op de achtste plaats geklasseerd worden.
- Indien meerdere ploegen niet aan de start verschijnen, zullen zij vanaf de achtste plaats geklasseerd worden, in dalende volgorde volgens hun opgemeten tijd tijdens de kwalificatieseries. Als de onmogelijkheid tot rijden niet erkend wordt door het college der commissarissen, zal de afwezige ploeg gediskwalificeerd worden en zal haar plaats vacant blijven. De aanwezige ploeg aan de start zal alleen dienen te rijden, teneinde een tijd te verkrijgen om de samenstelling van de finales toe te laten.
- 3.2.149** De ploegen zijn samengesteld met renners ingeschreven voor deze discipline. De samenstelling van de ploeg kan van ronde tot ronde wijzigen. Een onvolledige ploeg mag niet starten.
- De technische directeurs moeten de commissarissen verwittigen van elke verandering minstens 30 minuten voor de start van de desbetreffende competitieronde.
- 3.2.149 bis** **Installatie van de piste**  
[artikel geschrapt op 01.08.23]
- 3.2.150** **Verloop van de wedstrijden**  
De start wordt genomen in het midden van elke rechte lijn. Tijdens de kwalificatiereeksen zal deze plaats aangeduid worden door de commissarissen. Vervolgens zal de ploeg die in een vorige fase de beste tijd had, steeds tegenover de hoofdtribune starten.
- (tekst gewijzigd op 01.08.23)
- 3.2.151** De renners van elke ploeg worden geplaatst de een naast de ander op de startlijn. De afstand in de breedte tussen elke renner moet 1,5 meter bedragen.
- (N) De renner die aan de binnenpiste is geplaatst, wordt in evenwicht gehouden door het startblok en moet als eerste van start gaan.
- 3.2.152** De renner die de eerste ronde aan de leiding reed, moet zich verwijderen langs de buitenkant en vervolgens naar beneden komen om de piste te verlaten, evenwel zonder de andere ploeg te hinderen.
- De renner welke in tweede stelling reed, zal de volgende ronde de leiding nemen en zich op dezelfde wijze verwijderen.
- De derde renner beëindigt de laatste ronde alleen.
- Een ploeg die de bovenstaande volgorde niet respecteert, wordt uitgesloten
- (gewijzigd: 19.09.06; 4.03.19; 12.06.20)
- 3.2.153** Na voltooiing van zijn ronde, moet het voorste gedeelte van het voorwiel van de eerste renner bij het passeren van de achtervolgingslijn voor het voorste gedeelte van het



voorwiel van de volgende renner zijn. Daarna moet de leidende renner onmiddellijk binnen de 15 meter na de achtervolgingslijn opzij gaan.

Onderling duwen tussen renners van dezelfde ploeg is ten strengste verboden.

In geval van twijfel over de naleving van bovenstaande regels, zal een herziening van de beschikbare informatie moeten gebeuren. Indien de inbreuk is bevestigd, zal de ploeg worden gedeklasseerd naar de laatste plaats van de competitieronde.

Figuur 1

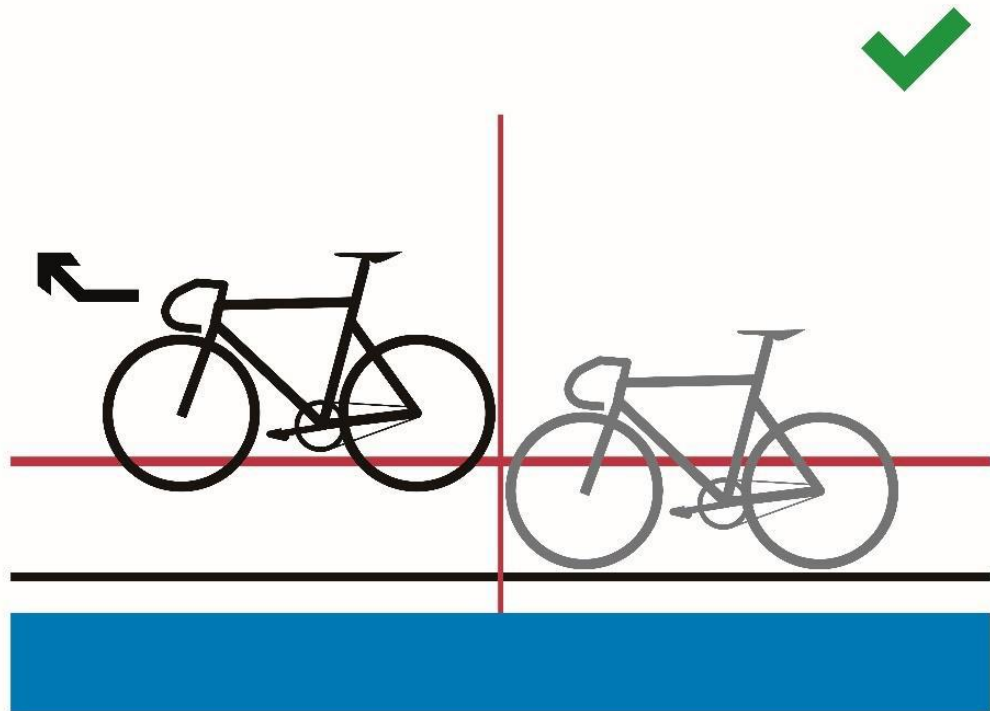

Figuur 2

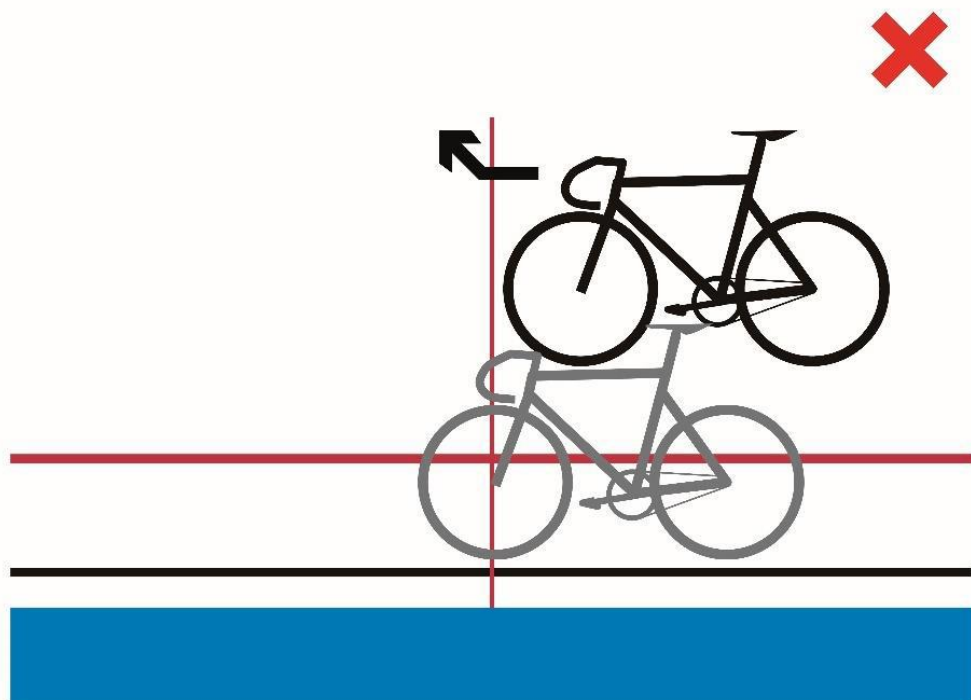

Figuur 3

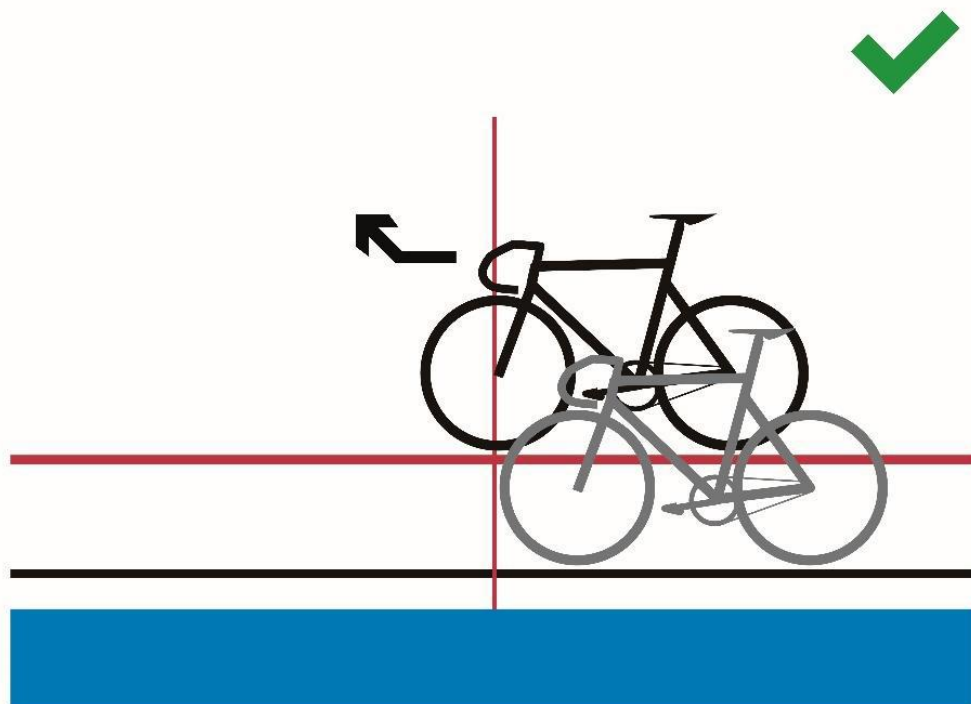

Figuur 4

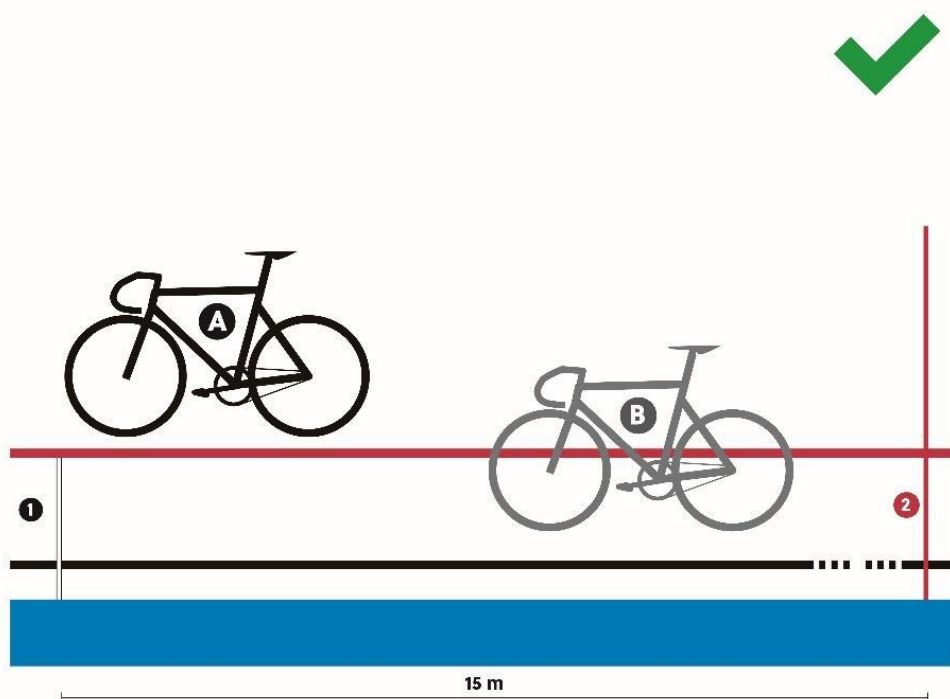

Figuur 5

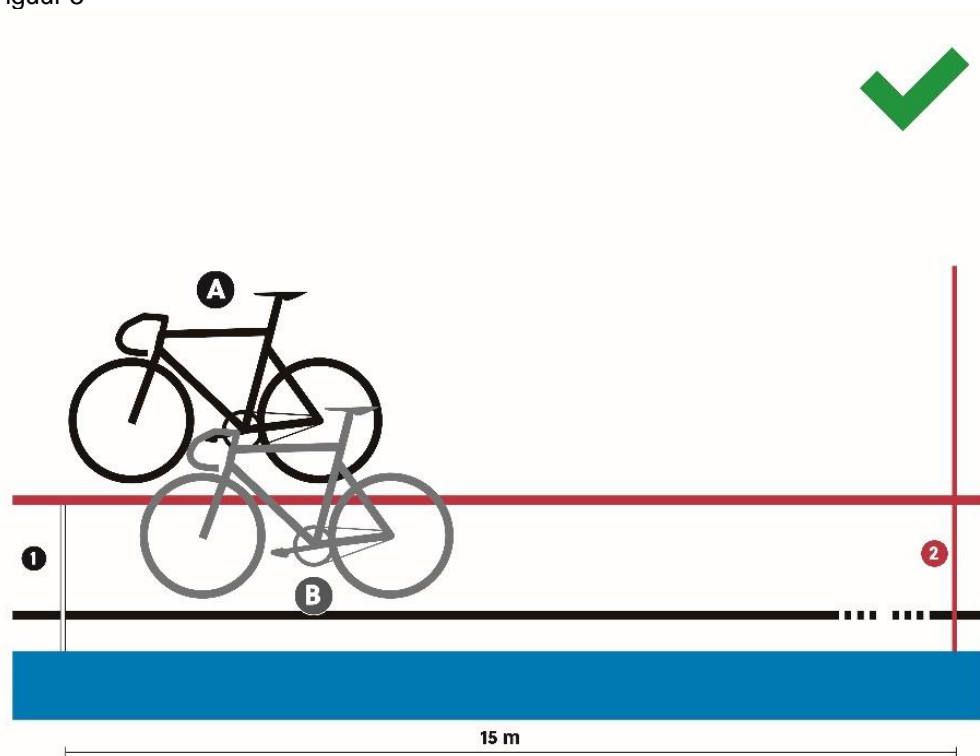

Figuur 6

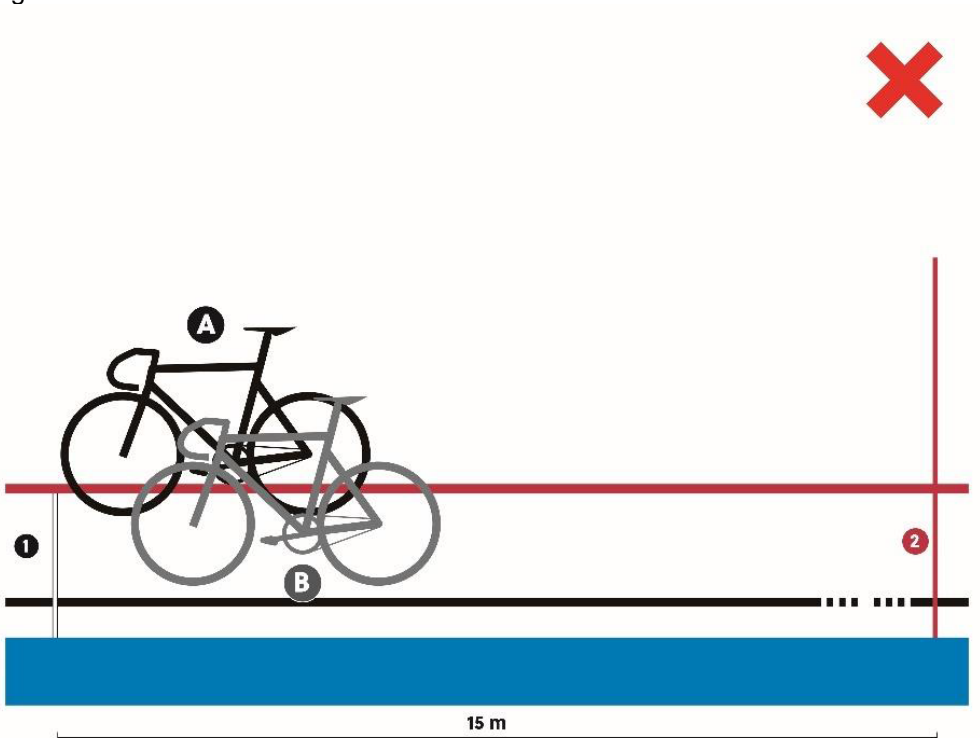

Figuur 7

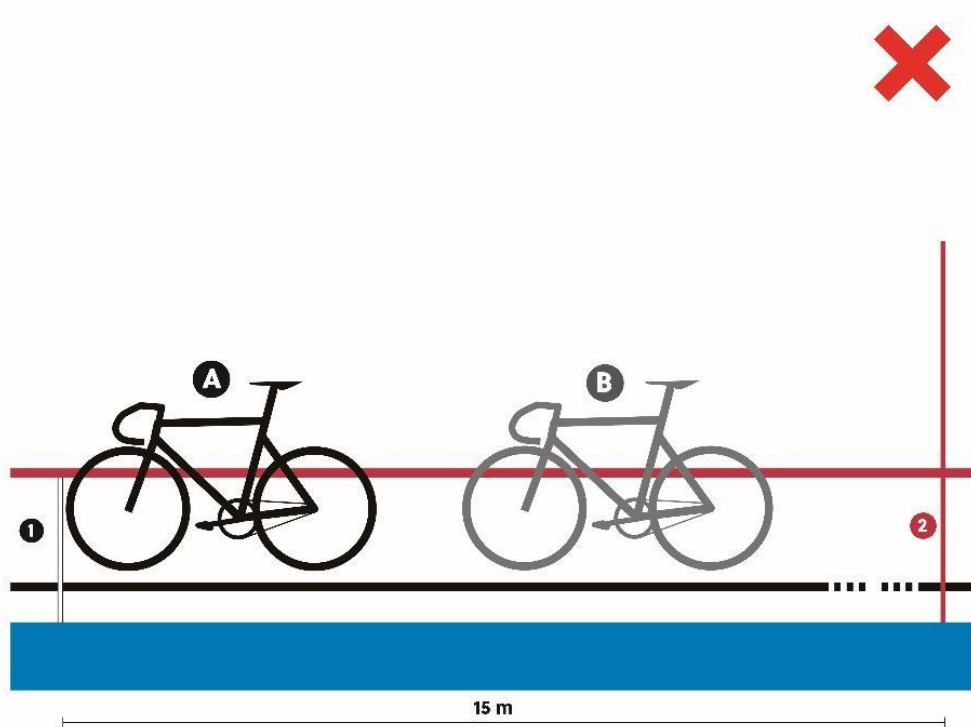

### Incidenten

(sectie onder voorbehoud van artikel 3.2.021ter)

#### 3.2.154

##### Kwalificatiereeksen

In geval van **een erkend** incident, moet de ploeg een nieuwe poging ondernemen (één enkele) op het einde van de kwalificatiereeksen. Iedere ploeg die zou gehinderd geweest zijn door het incident van haar tegenstander krijgt - op beslissing van het college van commissarissen - de toelating een nieuwe poging te ondernemen op het einde van de kwalificatiereeksen.

(tekst gewijzigd op 01.01.02; 04.03.19; **01.08.23**)

#### 3.2.155

##### Incidenten

Eerste ronde van de competitie en Finales.

In geval van **een erkend** incident wordt de wedstrijd stopgezet en onmiddellijk hernomen.

Na de eerste halve ronde, wordt er geen rekening meer gehouden met een incident. In dat geval, moet het team stoppen en zal:

- Worden teruggezet en als laatste geplaatst zoals vermeld in artikel 3.3.012 in de eerste competitieronde
- Beschouwd worden als verslagen in de finale

(tekst gewijzigd op 01.01.02; 26.08.04; 26.06.07 ; 04.03.19; 12.06.20; **01.08.23**)

### §10 Madison

#### Definitie

#### 3.2.156

De madison is een specialiteit met ploegen van 2 renners, waarbij het endklassement bepaald wordt op basis van de door de ploegen behaalde punten tijdens de sprints en door het behalen van winstronden.

(tekst gewijzigd op 01.01.02; 14.10.16; 04.03.19)

#### Organisatie van de wedstrijd

#### 3.2.157

De wedstrijd wordt verreden met minstens de afstanden, volgens het aantal ronden en het aantal sprints zoals beschreven in onderstaande tabel :

LONG. DE LA PISTE (en m)	Phase	HOMMES ELITE			FEMMES ELITE			HOMMES JUNIORS			FEMMES JUNIORS		
		Distance (km)	Tours	Sprints	Distance (km)	Tours	Sprints	Distance (km)	Tours	Sprints	Distance (km)	Tours	Sprints
166	Qualif.	15	90	9	10	60	6	10	60	6	10	60	6
	Final	30	180	18	20	120	12	20	120	12	15	90	9
200	Qualif.	14	70	7	10	50	5	10	50	5	8	40	4
	Finale	30	150	15	20	100	10	20	100	10	16	80	8
250	Qualif.	15	60	6	10	40	4	10	40	4	10	40	4
	Finale	30	120	12	20	80	8	20	80	8	15	60	6
285.714	Qualif.	16	56	5	12	42	4	12	42	4	10	35	3
	Finale	30	105	10	20	70	7	20	70	7	16	56	5
333.33	Qualif.	14	42	8	10	30	6	10	30	6	10	30	6
	Finale	30	90	18	20	60	12	20	60	12	16	48	9
400	Qualif.	14	35	7	10	25	5	10	25	5	8	20	4
	Finale	30	75	15	20	50	10	20	50	10	16	40	8

Tijdens de Wereldbikers, **de continentale kampioenschappen**, de Wereldkampioenschappen, en de Olympische Spelen, worden de afstanden, het aantal ronden en het aantal tussensprints bepaald volgens onderstaande tabel:

LONG. DE LA PISTE (en m)	Phase	HOMMES ELITE			FEMMES ELITE			HOMMES JUNIORS			FEMMES JUNIORS		
		Distance (km)	Tours	Sprints	Distance (km)	Tours	Sprints	Distance (km)	Tours	Sprints	Distance (km)	Tours	Sprints
200	Qualif.	25	125	12	15	75	7	15	75	7	10	50	5
	Finale	50	250	25	30	150	15	30	150	15	20	100	10
250	Qualif.	25	100	10	15	60	6	15	60	6	10	40	4
	Finale	50	200	20	30	120	12	30	120	12	20	80	8
285.714	Qualif.	25.1	88	8	15.1	53	5	15.1	53	5	10	35	3
	Finale	50	175	17	30	105	10	30	105	10	20	70	7
333.33	Qualif.	25	75	15	14	42	8	14	42	8	10	30	6
	Finale	50	150	30	30	90	18	30	90	18	20	60	12
400	Qualif.	26	65	12	14	35	7	14	35	7	10	25	5
	Finale	50	125	25	30	75	15	30	75	15	20	50	10

Vanaf de eindsprint moet er tussen alle sprints een gelijk aantal ronden zijn, volgens de volgende aanwijzingen :

Banen korter dan 333,3m – 10 ronden

Banen van 333,3m **of meer – 5 ronden**

Wanneer het totaal aantal ronden niet deelbaar is door het aangegeven aantal ronden tussen de sprints, worden de “bijkomende” ronden vóór de eerste sprint gereden. (bvb. op een piste van 285,7m worden elke 10 ronden sprints verreden. Als de wedstrijd over 56 ronden word verreden, vindt de eerste sprint na 16 ronden plaats en vervolgens elke 10 ronden).

(tekst gewijzigd op 01.01.02; 30.03.09; 01.07.17 ; 04.03.19; 1.10.19; **1.08.23**)

**3.2.158** De beide renners van iedere ploeg dragen hetzelfde rugnummer, doch de cijfers zijn van een verschillende kleur.

**3.2.159** **[artikel geschrapt op 01.08.23]**

**3.2.160** [artikel verplaatst naar artikel 3.2.157 op 01.10.19]

**3.2.161** Bij elke tussensprint worden 5 punten toegekend aan de eerste ploeg, 3 punten aan de tweede, 2 punten aan de derde en 1 punt aan de vierde ploeg. De punten toegekend in de laatste sprint, aan het einde van de totale afstand, zullen verdubbeld worden (10 punten, 6 punten, 4 punten, 2 punten).

Bij een gelijke stand in de sprint krijgen de renners dezelfde plaats toegewezen, met de corresponderende punten voor die positie (Bijvoorbeeld: als twee renners gelijk eindigen voor een punten sprint, scoren ze beiden 5 punten; er is dan in dit geval geen tweede plaats).

**Als een aflossing tussen twee ploeggenoten plaatsvindt op de streep tijdens een sprint**, telt het voorwiel van de tweede renner. De aflossing wordt als voltooid beschouwd zodra de twee renners geen contact meer hebben.

(gewijzigd per 1.01.02; 14.10.16; 12.06.20; **01.08.23**)

**3.2.162** In geval van gelijkheid van punten zal de behaalde plaats in de eindsprint bepalend zijn.

Een ploeg die een ronde wint behaalt 20 punten.

Een ploeg die een ronde verliest verliest 20 punten.

(tekst gewijzigd op 01.01.02; 26.08.04 ; 14.10.16 ; 01.10.19)

### **Verloop van de wedstrijd**

**3.2.163** Een eerste groep renners, bestaande uit een renner van elk team neemt plaats aan de start in de volgorde zoals bepaald door de startlijst. De helft van deze groep zal opgelijnd worden aan de ballustrade en de andere helft zal opgelijnd worden in de sprintersgang en vastgehouden door vasthouders.

Een tweede groep renners, bestaande uit de andere renners van elk team, zal opgelijnd worden langs de ballustrade aan de overzijde.

De eerste groep renners neemt de vliegende start na een geneutraliseerde ronde. Gedurende deze geneutraliseerde ronde moet de tweede groep van renners aan de ballustrade blijven staan.

(tekst gewijzigd op 19.06.09 ; 04.03.19 ; 01.10.19)

**3.2.164** De renners van eenzelfde ploeg mogen elkaar naar willekeur aflossen, hetzij aan de hand hetzij aan de broek.

**3.2.165** De sprinten verlopen volgens de geldende reglementen van de snelheidswedstrijden.

**3.2.166** Een geloste renner uit het peloton en gedubbeld, mag niet aan de leiding rijden, en dit op straf van uitsluiting van de ploeg.

(tekst gewijzigd op 01.01.02 ; 01.10.19)

**3.2.167** Wanneer de bel wordt geluid door de commissaris, wordt de kop van de wedstrijd bepaald en deze is bepalend voor het toekennen van de punten voor de sprint. Indien in een ronde tellende voor het klassement één of meerdere renners, een winstronde nemen, zal hij/zullen zij 20 punten behalen en de punten voor de sprint.

(tekst gewijzigd op 01.01.02 ; 01.10.19; 17.10.22; 01.08.23)

**3.2.168** Ploegen die één of meerdere keren gedubbeld zijn mogen uitgesloten worden door de commissarissen.

(tekst gewijzigd op 01.01.02 ; 01.10.19)

**3.2.169** In geval van een erkend incident van één van beide renners moet de ploegmaat onmiddellijk zijn plaats in de wedstrijd innemen. Er is geen neutralisatie.

(tekst gewijzigd op 01.10.19)

**3.2.170** [artikel verplaatst naar artikel 3.2.020bis op 04.03.19]

**3.2.171** [artikel verplaatst naar artikel 3.2.172 op 01.08.23]

**3.2.172** Indien de piste ten gevolge van slecht weer onbruikbaar wordt, nemen de commissarissen volgende beslissingen :

Als de wedstrijd wordt onderbroken om welke reden dan ook , inclusief in het geval van een valpartij met de helft van de renners (berekend op basis van een renner per ploeg), zal het college van de commissarissen de duur van de onderbreking bepalen. Als de wedstrijd wordt herstart in dezelfde sessie wordt herstart, gebeurt dit als volgt:

- De ploegen starten opnieuw met hun punten die ze al hadden (of ronden volgens het type wedstrijd);
- Het aantal resterende ronden in de wedstrijd wordt aangepast om het aantal aan te geven dat volgt op de vorige sprint (bijvoorbeeld, als de vorige sprint 40 ronden en de wedstrijd werd gestopt met nog 33 ronden te gaan, wordt de wedstrijd hervat met met nog 39 ronden te gaan);

- De nieuwe start zal gegeven worden als voor een normale start van de ploegkoers. Er zal geen rekening gehouden worden met de ploegen die zich voor of achter het hoofdpeleton bevonden op het ogenblik van het stoppen van de wedstrijd. De renners zullen de start nemen in één groep.

Als het niet mogelijk is om de wedstrijd in dezelfde sessie te hervatten, zal het college van commissarissen beslissen volgens onderstaande tabel:

Categorie	Beslissingen		
	Volledige hervatting	De wedstrijd hervatten met de gewonnen punten (of gewonnen of verloren ronden)	De resultaten laten zoals ze zijn
	Stop voor	Stop tussen	Stop na
Mannen en Vrouwen elite	20 km	20-40 km	40 km
Mannen en vrouwen junioren	10 km	10-25 km	25 km

## §11 Scratch wedstrijd

### Definitie

**3.2.173** De scratch is een individuele wedstrijd over een welbepaalde afstand.

### Organisatie van de competitie

**3.2.174 (N)** De wedstrijd zal verreden worden over volgende afstanden:

Dames Juniores	7,5 km
Heren Juniores	10 Km
Dames Elite	10 Km
Heren Elite	15 Km

**3.2.175 (N)** Als het aantal ingeschreven renners de limiet van de piste overschrijdt, zullen de kwalificatierondes plaatsvinden in overeenstemming met de tabel in artikel 3.2.117. De reeksen moeten zodanig worden verreden dat een aantal renners zich kwalificeert tot aan het maximum aantal renners op de piste, zonder noodzakelijk het maximum aantal toegelaten renners op de piste te kwalificeren. Een aantal renners wordt geëlimineerd in elke reeks, minstens 2 renners per reeks, uit de renners die aan de wedstrijd begonnen zijn.

CATEGORIE	AFSTAND
Heren	7,5 km
Dames	5 km
Heren Juniores	5 km
Dames Juniores	3,5 km

(gewijzigd per 1.01.02; 1.01.03; 12.06.20; 01.08.23)

### Verloop van de wedstrijd

**3.2.176** Voor het vertrek wordt de helft van de renners opgesteld langs de ballustrade. De andere helft wordt vastgehouden op één lijn in de sprintersgang. De start wordt vliegend gegeven na een geneutraliseerde pisteronde.

**3.2.177** Renners die door het hoofdpeleton worden gedubbeld moeten onmiddellijk de piste verlaten.

**3.2.178** Het klassement wordt gemaakt op basis van de eindsprint rekening houdend met het aantal gewonnen ronden.



3.2.180 [geschrapt op 04.03.19]

3.2.181 [geschrapt op 04.03.19]

### **Incidenten**

3.2.182 Renners die de wedstrijd niet beëindigen zullen niet geklasseerd worden.

(tekst gewijzigd op 26.08.04; 20.09.05; 30.09.10; 04.03.19)

3.2.183 Als de wedstrijd wordt onderbroken om welke reden dan ook, bepaald het college van de commissarissen de duur van de onderbreking. Als de wedstrijd wordt herstart in dezelfde sessie wordt herstart, gebeurt dit als volgt:

- De renners starten opnieuw met de reeds gewonnen of verloren ronden;
- Het aantal resterende ronden in de wedstrijd is het aantal resterende ronden op het moment dat de wedstrijd werd gestopt. (bijvoorbeeld, als de wedstrijd werd gestopt met nog 15 resterende ronden te gaan, wordt de wedstrijd hervat met nog 15 ronden te gaan). Als er minder dan 10 ronden over zijn wanneer de wedstrijd wordt gestopt, zal het aantal resterende ronden in de wedstrijd aangepast worden, om 10 resterende ronden aan te geven (bijvoorbeeld, als de wedstrijd werd gestopt met nog 4 ronden te gaan, zal de wedstrijd worden herstart met nog 10 ronden te gaan);
- Alle renners starten samen in één groep. In uitzonderlijke gevallen kan het college van commissarissen beslissen om renners met meer dan een halve ronde voorsprong op het hoofdpeloton opnieuw te laten starten met een halve ronde voorsprong op de renners die op de piste bleven.

Als het niet mogelijk is om de wedstrijd in dezelfde sessie te herstarten, wordt de wedstrijd in zijn geheel herstart.

(tekst gewijzigd op 01.08.23)

### **§12 Tandem**

#### **Definitie**

3.2.184 De discipline "tandem" is een "snelheidstornooi" voor tandems. Deze wedstrijd is gebaseerd op de reglementen van de specialiteit "snelheid", behalve voor onderstaande beschikkingen.

3.2.184 bis De start vindt plaats op de achtervolgingslijn naast de aankomstlijn.

(artikel toegevoegd op 01.08.23)

#### **Organisatie van de competitie**

3.2.185 Ieder rennerskoppel is te beschouwen als één enkele deelnemer.

3.2.186 Deze wedstrijden worden georganiseerd volgens de tabel van artikel 3.2.050 en volgens het aantal deelnemers berekend vanaf de finale.

Op een wielerpiste van 333,33 m of minder, zullen echter maximum drie tandems per reeks deelnemen.

3.2.187 De kwalificatieproef wordt gereden over een pisteronde met vliegende start.

3.2.188 De wedstrijd zal verreden worden over de afstand van 3 ronden.

(tekst gewijzigd op 01.08.23)

## §13 Halve-fond

### Definitie

**3.2.189** Halve-fond is een wedstrijd waarin iedere renner rijdt achter een motorfiets met gangmaker.

### Motorfietsen en gangmakers

**3.2.190** De federatie van de organisator moet 10 motorfietsen (waarvan twee reserve-motorfietsen) leveren welke gelijkvormig zijn aan de reglementering uit artikels 3.6.007 tot 3.6.028. De reserve-motorfietsen staan ter beschikking van de gangmakers in geval van defect van hun motorfiets.

**3.2.191** De commissarissen zien de motorfietsen na, indien nodig met de hulp van een techniker, vertrouwd met dit werk.

**3.2.192** Vóór elke wedstrijd, en op een ogenblik bepaald door het college van commissarissen, zal het nazicht van de motorfietsen plaatshebben.

**3.2.193** Na het nazicht zullen de motorfietsen in een afgesloten ruimte geplaatst worden, waarvan de sleutels bewaard worden door één van de commissarissen. De motorfietsen worden slechts ter beschikking gesteld van de gangmakers op het ogenblik dat zij zich naar de piste zullen begeven.

**3.2.194** Tussen twee nazichten in zal iedere gangmaker steeds dezelfde motorfiets gebruiken.

**3.2.195** De gangmakers moeten houder zijn van een vergunning. Een gangmaker moet een medisch attest voorleggen om deel te nemen aan internationale competities en mag niet ouder zijn dan 65 jaar.

(tekst gewijzigd op 04.03.19)

**3.2.196** De voorzitter van het college der commissarissen zal twee reserve-gangmakers aanduiden. Deze gangmakers moeten zich gedurende de volledige tijd van de proeven klaar houden om de reserve-motorfietsen op te starten in geval van defect van één der motorfietsen in de wedstrijd.

### Organisatie van de competitie

**3.2.197** De wedstrijden halve-fond mogen verreden worden hetzij over een bepaalde duur (1uur), hetzij over een bepaalde afstand.

(tekst gewijzigd op 04.03.19)

**3.2.198** De reeksen worden dezelfde dag verreden.

**3.2.199** De commissarissen zullen naargelang het aantal aangeworven renners voor deze discipline het aantal reeksen bepalen.

Er zijn minstens twee reeksen met maximum acht renners per reeks.

Indien er twee reeksen zijn, zullen de eerste drie renners van iedere reeks, alsmede de vierde renner van de snelste reeks, geplaatst zijn voor de finale.

Indien er drie reeksen zijn, zullen de eerste twee renners van iedere reeks, alsmede de derde renner van de snelste reeks, geplaatst zijn voor de finale.

Indien er vier reeksen zijn of meer, dan zal de winnaar van iedere reeks deelnemen aan de finale, alsmede de tweede renner van de snelste reeksen, met dien verstande dat de finale verreden wordt met maximum zeven renners.

**3.2.200** [geschrapt op 04.03.19]

**3.2.201** Indien een finale in een serie plaatsvindt, moet de organisator een regel bepalen op welke manier het algemeen klassement zal worden vastgesteld. Indien een dergelijke regel ontbreekt, is het de verantwoordelijkheid van het college van commissarissen om de regel voor de start van de wedstrijden vast te leggen.

(tekst gewijzigd op 04.03.19)

**3.2.202** [geschrapt op 04.03.19]

#### **Verloop van de wedstrijden**

**3.2.203** [geschrapt op 04.03.19]

**3.2.204** Het is verboden langs de buitenkant van de stayerslijn te rijden terwijl men in de aanval is. Indien een deelnemer dit toch doet, dan mogen de tegenstrevers niet onderaan passeren en dit op straf van uitsluiting. (tekst gewijzigd op 04.03.19)

**3.2.205** Een aanvaller mag slechts langs de buitenkant van de stayerslijn rijden wanneer hij langs de rechterkant een aanval plaatst op een renner, doch hij moet steeds voldoende ruimte laten om andere tegenstrevers de kans te geven hem ook langs rechts aan te vallen.

**3.2.206** De startorde van de renners bij de reeksen en de toekenning van de motorfietsen gebeurt bij lottrekking op de piste zelf. De startorde van de eerste reeks van de finale is eveneens bepaald door lottrekking op de piste zelf. De startorde van de tweede reeks is in omgekeerde volgorde van de eerste reeks.

**3.2.207** Iedere renner heeft voor de volledige duur van de competitie steeds dezelfde gangmaker.

**3.2.208** De gangmakers komen in de piste zonder de renners. Na enkele opwarmingsronden zullen zij, op teken van de starter, hun startpositie innemen.

**3.2.209** De renners stellen zich op volgens de bepaalde startorde.

**3.2.210** De start van de wedstrijd wordt gegeven door middel van een pistoolschot. Na één ronde moeten de renners plaats genomen hebben in het zog van hun gangmaker.

**3.2.211** Een belsignaal zal, voor de renner aan de leiding, de laatste ronde aankondigen. Het klassement zal opgemaakt worden volgens de doortocht aan de aankomstlijn en volgens het aantal afgelegde ronden, wel te verstaan dat de renners welke achter de winnaar aankomen slechts éénmaal de aankomstlijn moeten passeren.

**3.2.212** [geschrapt op 04.03.19]

**3.2.213** Wanneer een renner een ronde achterstand heeft op de renner aan de leiding, mag hij niet reageren op een aanval van een andere renner, en dit op straf van uitsluiting na één enkele verwittiging.

**3.2.214** Iedere renner die 5 ronden achterstand heeft op de renner aan de leiding, zal uitgesloten worden.

**3.2.215** De gangmakers welke onderstaande fouten begaan, zullen als volgt bestraft worden:

<b>Sanctie</b>	<b>Vlag</b>	<b>graad van ernst</b>
Verwittiging	Groen	A
boete van 500 Zw.F	Groen en geel	B
boete van 750 Zw.F en 15 dagen schorsing	Geel	C
boete van 1000 Zw.F en 1 tot 3 maanden schorsing	Rood	D

<b>Inbreuken</b>	<b>1e</b>	<b>2e</b>	<b>3e</b>	<b>4e</b>
1) Rijden boven de stayerslijn met een tegenstander op minder dan 10 m achter zich	A	B	C	D
2) Rijden boven de stayerslijn terwijl men aangevallen wordt	B	C	D	
3) Rijden boven de stayerslijn zij aan zij met een tegenstander	B	C	D	
4) Inbreuk 1) begaan door een gedubbelde renner	B	C	D	
5) Inbreuk 2) of 3), begaan door een gedubbelde renner	C	D		
6) Doorgang langs de leuning: - met twee - met drie	B C	C D	D	
7) Afdalen naar de binnepiste met minder dan 5 m voorsprong (afsnijden)	C	D		
8) Poging om met vier voorbij te gaan	D			
9) Doorgaan langs de binnenkant	D			
10) Rijden met één enkele hand aan het stuur	A	B	C	D

### 3.2.216

In geval van defect van een motorfiets of een erkend incident vóór het aanluiten van de renners achter hun gangmakers, zal de valse start afgeschoten worden en wordt de wedstrijd hernomen.

Indien hetzelfde zich voordoet nadat de renners zich bij hun gangmakers hebben aangesloten, hebben de betrokken renners recht op een neutralisatie voor het aantal ronden dat het dichtst de afstand van 1250 meter benadert, behalve tijdens de laatste 1500 meter of tijdens de laatste minuut wanneer het een wedstrijd is met de tijd : dan gaat de wedstrijd verder. Alzo wordt de renner, slachtoffer van het feit, geklasseerd op de plaats die hij op het ogenblik van het incident ingenomen had, indien de commissarissen beslissen dat zijn resultaat definitief verworven was. Indien dit niet het geval is, zal hij als laatste geklasseerd worden onder de renners in hetzelfde aantal ronden op het moment van het ongeval.

(tekst gewijzigd op 04.03.19)

### 3.2.217

De wedstrijd wordt volledig herreden indien de piste onbruikbaar wordt, behalve wanneer de wedstrijd is gestopt tijdens de laatste 2 kilometer of tijdens de laatste twee minuten als het een wedstrijd is met de tijd: in dit geval is het klassement volgens de laatste doortocht op de aankomstlijn bepalend.

(tekst gewijzigd op 04.03.19)

## §14 Afvallingswedstrijd

### Definitie

**3.2.218** Een afvallingswedstrijd is een individuele wedstrijd waarin de laatste renner van elke tussensprint wordt uitgeschakeld.

### Organisatie van de wedstrijd

**3.2.219** De organisatie van de wedstrijd wordt geregeld door een reglement eigen aan de wedstrijd.

Als het aantal aangeworven renners in de wedstrijd de limiet van de piste overschrijdt, zullen er kwalificatie heats worden verreden om het aantal renners terug te brengen tot het aantal wat geldt voor de baan niet wordt overschreden. Alle ingeschreven renners zullen eerst deelnemen aan kwalificerende scratch heats over de afstand volgens de regels van de scratch. De reeksen moeten zo worden verreden dat het maximaal toelaatbare aantal renners voor de baan zich kunnen kwalificeren. Het is niet noodzakelijk dat het maximale toegestane aantal renners voor de baan zich kwalificeren. Een gelijk aantal renners wordt geëlimineerd in iedere reeks, minstens 2 renners per reeks, van de renners die de start namen van de wedstrijd.

Alle renners die zich niet kwalificeren om deel te nemen aan de finale van de afvalling worden samen op de laatste plaats geklasseerd. Renners die geen enkele kwalificatiereeks beëindigen zullen niet worden geklasseerd (DNF).

*(tekst aangepast per 12.06.20; 01.08.23)*

### Verloop van de wedstrijd

**3.2.220** Voor de start zal de helft van de renners opgelijnd worden aan de ballustrade. De andere helft zal opgelijnd worden in de sprintersgang.

**3.2.221** De eerste ronde wordt in groep en aan een matige snelheid afgelegd. Na deze geneutraliseerde ronde wordt er een vliegende start gegeven.

**3.2.222** Een sprint zal verreden worden : elke derde ronde op banen korter dan 200m, elke tweede ronde op banen van 200m tot korter dan 333,33 m en elke ronde op banen van 333,33 m of langer.

Op banen van minder dan 333,33 m zal de ronde welke een sprint voorafgaat, aangekondigd worden met een belsignaal.

*(tekst gewijzigd op 01.10.19)*

**3.2.223** Na iedere sprint zal de laatste renner, gelet op de positie van het achterwiel op de aankomstlijn, uitgeschakeld worden.

Als een of meerdere renners gedubbeld worden of opgeven tussen twee sprints, zullen deze renners uitgeschakeld worden bij de volgende sprint.

In bepaalde gevallen mogen de commissarissen beslissen om een andere renner dan degene die laats over de lijn komt te elimineren (vb. als een renner over de blauwe band passeert.) De voorzitter van de jury zal verantwoordelijk zijn voor het nemen van de uiteindelijke beslissing over welke renner geëlimineerd wordt op basis van informatie van de scheidsrechter-arbiter en andere commissarissen.

In elk geval moet de beslissing over welke renners afvallen genomen en aangekondigd worden vooraleer de renners de achtervolgingslijn passeren aan de overkant van de piste de eerste keer na de afvallingsprint. Als geen beslissing genomen kan worden zal geen enkele renner afvallen tot de volgende sprint. Dit moet worden aangeduid door een groene vlag op de startlijn.

Een geëlimineerde renner zal de piste onmiddellijk verlaten, bij ingebreke blijven zal hij worden naargelang de ernst van de situatie (deklassering met een waarschuwing of diskwalificatie). Ingeval een renner niet onmiddellijk de piste verlaat, kan de voorzitter van de jury beslissen om de wedstrijd te neutraliseren teneinde de renner te laten verwijderen.

(gewijzigd per 18.06.10; 30.09.10; 1.10.11; 21.06.18; 12.06.20)

**3.2.223 bis** Geëlimineerde renners zullen in omgekeerde volgorde van hun afvallingsstijdstip worden gerangschikt. (Vb. de eerste geëlimineerde renner wordt laatste, de volgende voorlaatste, etc...)

**3.2.224** De laatste twee overblijvende renners betwisten de eindspurt. Hun klassement wordt opgemaakt volgens de positie van het voorwiel op de aankomstlijn.

**3.2.225** Een winstronde nemen telt niet.

**3.2.226** In geval van een erkend incident van een of meerdere renners, zal op beslissing van de voorzitter van het college van commissarissen, de wedstrijd onmiddellijk geneutraliseerd worden gedurende een maximum afstand van het aantal ronden dat het dichtst de 1250 meter benadert om de renners in de gelegenheid te stellen terug te keren in het peloton. In geval dat alle renners op de piste slachtoffer zijn van een erkend incident, zal de wedstrijd geneutraliseerd worden voor maximaal 3 minuten om de renners in de gelegenheid te stellen terug in piste te komen.

De neutralisatie zal aangeduid worden door een gele vlag aan ter hoogte van de startlijn en alle renners zullen gedurende de neutralisatie gegroepeerd rijden aan matige snelheid. Er zal geen rekening gehouden worden met de positie van de renners (vooraan of achteraan in het peloton) op het moment van het incident.

De wedstrijd zal opnieuw gestart worden, wanneer de betrokken renners terug zijn op de piste of wanneer de neutralisatie ten einde is, door het wegnemen van de gele vlag en door een pistoolschot van de starter. Renners die niet in staat zijn om in piste te komen tijdens de neutralisatieperiode zullen uitgeschakeld worden en hun plaats zal bepaald worden op basis van het moment van hun uitschakeling. De ronde volgend op de herstart zal de bel geluid worden om aan te duiden dat er een afvalling volgt.

Behalve in het geval waarbij alle renners in piste slachtoffer zijn van een erkend incident, zal er geen neutralisatie worden toegestaan indien slechts 4 of minder renners overblijven in piste. In dat geval zal de wedstrijd gewoon verdergaan en zullen de renners die niet finishen uitgeschakeld worden en geplaatst worden in de uitslag op basis van het moment van hun uitschakeling.

(gewijzigd per 18.06.10; 30.09.10; 4.03.19; 12.06.20)

**3.2.226bis** [geschrapt op 04.03.19]

### **§15 Zesdaagse wedstrijden**

**3.2.227** De wedstrijden "6-daagse" duren 6 opeenvolgende dagen over minimum 24 wedstrijdduren.

**3.2.228** Het staat de organisator vrij de duur en het programma van de "6-daagse wedstrijd" te bepalen en dit in het kader van artikel 3.2.227.

**3.2.229** De wedstrijd "6-daagse" is een wedstrijd met ploegen samengesteld uit 2 of 3 renners welke dezelfde truien en dezelfde rugnummers moeten dragen en dit volgens artikel 1.3.044.

- 3.2.230** De piste, waarop een "6-daagse wedstrijd" wordt verreden, moet minstens een lengte hebben van 140m.
- 3.2.231** Het aantal deelnemende ploegen is bepaald door de organisator en dit naargelang de lengte van de piste.
- 3.2.232** Tijdens de Ploegkoersen/jachten (uitgezonderd de wedstrijden handicap) moet het scorebord bij de start steeds 0 ronden aangeven en dit voor alle ploegen.
- Na de Ploegkoersen/jachten moet het scorebord terug het algemeen klassement van de wedstrijd aangeven.
- Bij aanvang van de finale-jacht/ploegkoers op de laatste wedstrijddag moet het scorebord het effectief algemeen klassement aanduiden.
- 3.2.234** In geval van mechanisch defect, geldig erkend door de commissarissen, of indien een renner ten val komt, zal de ploeg recht hebben op een neutralisatie van het aantal ronden dat het dichtst de 1250 meter benaderd (5 ronden op een piste van 250 m). In geval een niet door de commissarissen erken incident of na het einde van de neutralisatie moet één der ploegmaats de wedstrijd voor 100% hernemen vanaf de door hen bezette plaats vóór het incident, zoniet zal de ploeg gestraft worden met verliesronden.
- 3.2.235** De gewonnen ronden door de ploeg, waarvan één der ploegmaats geneutraliseerd is, zullen slechts aangenomen worden indien de in wedstrijd gebleven renner de volledige afstand heeft afgelegd, d.w.z. dat hij geen enkele aflossing heeft laten voorbijgaan.
- 3.2.236** Bij een Ploegkoers/jacht tegen het uurwerk, zal de ploeg welke teruggebracht is tot 1 renner, de piste verlaten 10 ronden vóór het einde van Ploegkoers/jacht.
- 3.2.237** De wedstrijdleider heeft het recht, na samenspraak met het college van commissarissen, een voorlopige ploeg te vormen met renners van wie hun ploegmaats geneutraliseerd zijn. Deze renners moeten dan dezelfde trui en hetzelfde rugnummer dragen. Bij de vorming van de voorlopige ploeg en om de voorlopige positie te bepalen, zal men het aantal ronden van hun basisploegen samentellen, afgerond naar het lageregelegen even getal en gedeeld door twee.
- Bij de ontbinding van de voorlopige ploeg, zullen de gewonnen of verloren ronden alsmede de verworven punten, voor iedere renner samengevoegd worden voor het algemeen klassement van hun basisploeg.
- 3.2.238** Indien een renner geneutraliseerd is, zal zijn ploeggenoot de bezig zijnde "jacht" vervoleindigen volgens de rels voorzien in artikels 3.2.235 en 3.2.236. Indien de geneutraliseerde renner de wedstrijd niet kan verderzetten in de volgende "jacht" zal heel de ploeg geneutraliseerd worden.
- Na de "jacht" zal de geneutraliseerde ploeg geplaatst worden op dezelfde plaats dan de ploeg die het dichtsbij stond geklasserd op het moment dat de wedstrijd aanving, inbegrepen het aantal verloren ronden van deze ploeg tijdens de laatste "jacht". De gewonnen ronden zullen niet in rekening genomen worden.
- Bovendien zal de geneutraliseerde ploeg bestraft worden met een extra verliesronde.
- 3.2.239** De wedstrijddokter kan de neutralisatie van een renner vastleggen voor een maximale duur van 36 uur. Eens deze termijn overschreden, is de renner uitgeschakeld.
- 3.2.240** Als een renner opgeeft, dan is de ploeg ontbonden. De overblijvende renner zal aan alle individuele proeven deelnemen.
- Indien hij binnen de 48 u niet is opgenomen in een nieuwe ploeg, dan is hij uitgeschakeld.

**3.2.241** Wanneer er een nieuwe ploeg wordt gevormd, zal men rekening houden met het klassement van de beste ploeg die ontbonden is plus een verliesronde.

De punten gewonnen door beide ploegen worden opgeteld en vervolgens gedeeld door twee.

**3.2.242** De punten worden als volgt toegekend :

- Ploegenwedstrijd: Madison, Madison-afvalling, Ploegentijdrit(500-1000m) : 20, 12, 10, 8, 6, 4 punten.
- Individuele nummers: Puntenrit, Afvalling, Pisteronde, Derny, Scratch, Keirin: 10, 6, 5, 4, 3, 2 punten.
- Sprint : 5, 3, 2, 1 punten; dubbele punten tijdens de finale Madison (Max 6, elke 10 ronden).

**3.2.243** Gezien het onmogelijk is om alle ploegen terzelfdertijd in de piste te brengen om deel te nemen aan dezelfde wedstrijd, is men verplicht om in reeksen te rijden. Dan zal men op de volgende manier tewerkgaan :

**A:** 1 reeks met de ploegen van het 1e gedeelte van het algemeen klassement :  
met 1 renner of per ploeg : 10-8-6-4-2 punten

- per ploeg (1 aflossing half wedstrijd): 10, 8, 6, 4, 2 punten
- Koppelrit (Madison): 15, 10, 8, 6, 4, 2 punten

1 reeks met de ploegen van het 2e gedeelte van het algemeen klassement :  
met 1 renner of per ploeg : 10-8-6-4-2 punten

- per ploeg (1 aflossing half wedstrijd): 10, 8, 6, 4, 2 punten
- Koppelrit (Madison): 15, 10, 8, 6, 4, 2 punten

**B:** 2 reeksen met de ploegen van het 1e gedeelte van het algemeen klassement :  
met 1 renner : 5-4-3-2-1 punten

2 reeksen met de ploegen van het 2e gedeelte van het algemeen klassement :  
met 1 renner : 5-4-3-2-1 punten

De ronden gewonnen in wedstrijden achter de derny tellen niet mee voor het algemene klassement.

**3.2.244** In de ploegkoers/jacht van een 6 dagse, is het klassement vastgesteld op de afstand, volgens het aantal volledig afgelegde ronden voor iedere ploeg, en de verzamelde punten.

Behalve tijdens de laatste ploegkoers/jacht van de "6-daagse" kunnen de ploegen een bonusronde verdienen telkens zij een veelvoud van 100 punten verzamelen.

Bonusronden kunnen toegekend worden aan bepaalde proeven zoals een tijdrit op voorwaarde dat alle ploegen in de mogelijkheid gesteld worden aan deze proeven deel te nemen.

**3.2.245** Alle punten behaald in de individuele proeven en per ploeg moeten tellen voor het algemene klassement.

Alle ronden gewonnen tijdens proeven waarop er minstens één renner van elke ploeg op de piste is moeten meetellen voor het algemene klassement.

Ronden gewonnen tijdens afvallingen tellen niet mee voor het algemene klassement.

**3.2.246** Elke dag maakt men, bovenop het partiële klassement van de proeven of de dag, eveneens een algemene rangschikking op basis van het aantal ronden en punten.

De totale afstand gedurende de zes wedstrijddagen, uitgedrukt in volledige ronden, bepaalt het eindklassement.

De ploegen met hetzelfde aantal ronden worden gerangschikt volgens hun aantal punten.

In geval van gelijkheid in ronden en punten, is de positie van de ploegen tijdens de laatste eindsprint bepalend.



## § 16 Omnium

### 3.2.247

#### **Definitie.**

Het omnium is een wedstrijd die bestaat uit vier proeven die betwist worden met een maximum aantal renners afhankelijk van de lengte van de piste (art.3.1.009) en die georganiseerd worden in 1 dag in de volgende volgorde:

- 1) Scratch  
10 km voor de Heren Elite  
7.5 km voor de Dames Elite  
7.5 km voor de Heren Juniors  
5 km voor de Dames juniores
- 2) Tempo wedstrijd  
10 km voor Heren Elite  
7.5 km voor de Dames Elite  
7.5 km voor de Heren Juniores  
5 km voor de Dames juniores
- 3) Afvalling
- 4) Puntenkoers  
25 km voor de Heren Elite  
20 km voor de Dames Elite  
20 km voor de Heren Juniores  
15 km voor de Dames Juniores

### 3.2.247 bis

Bij competities waarbij het aantal ingeschreven renners groter is dan de pistelimiet en waar er geen kwalificatiesysteem bestaat om het aantal deelnemers te bepalen, zal de selectie gebeuren als volgt:

Alle renners zullen eerst deelnemen aan kwalificatiereeksen puntenrit gereden over de afstanden en met het aantal sprints zoals bepaald in de reglementering van de reeksen van een puntenrit. Deze reeksen zullen gereden worden **op meer dan de helft van de afstand van een finale puntenkoers** zoals bij de formule om het maximaal toegelaten renners te bekomen, zonder noodzakelijk het maximaal aantal toegelaten renners te kwalificeren. Een gelijk aantal renners zal uit elke reeks gekwalificeerd worden voor deelname aan het omnium.

Alle renners die zich niet kwalificeerden voor het omnium worden gezamenlijk geplaatst op de laatste positie. Een renners die de kwalificatiewedstrijd niet beëindigt zal niet geklasseerd worden (DNF). **Een gelijk aantal renners wordt geëlimineerd in iedere reeks, minstens 2 renners per reeks, van de renners die de start namen van de wedstrijd.**

(artikel toegevoegd op 18.06.10; **aangepast op 01.08.23**)

#### **Verloop van de competitie**

### 3.2.248

Wanneer de mogelijkheid bestaat zal er tussen elk onderdeel een interval van 30 minuten worden ingelast.

### 3.2.249

Een renner die niet kan starten in een van de proeven zal niet meer toegelaten worden de start de nemen in een nog volgende proef, en zal beschouwd worden als opgever in **het omnium**. Daarom zal hij in het uiteindelijke klassement als "DNF" gerangschikt worden (DNF = Niet aangekomen).

**(tekst gewijzigd op 01.08.23)**

### 3.2.249 bis

Voor alle wedstrijden, worden de renners achter elkaar opgesteld langs de ballustrade en in de sprintersgang in de volgorde van de startlijst. Voor de scratch, wordt deze volgorde gebaseerd op het laatste UCI omnium klassement. Voor de puntenkoers, de afvalling en de tempokoers, is deze volgorde gebaseerd op het actuele tussentijdse klassement van het omnium.

- Klassement**
- 3.2.250** Een volledig resultaat wordt opgemaakt voor de eerste drie wedstrijden. Enkel voor deze drie wedstrijden, worden aan elke winnaar 40 punten toegekend, elke tweede plaats 38 punten, elke derde plaats 36 punten, enz.
- Renners geklasseerd vanaf de 21e plaats krijgen ieder 1 punt.
- 3.2.251** Voor de start van de puntenkoers, zal een actuele puntenstand worden opgemaakt, en renners zullen aan de puntenkoers beginnen met de punten behaald gedurende de eerste drie wedstrijden. Renners zullen punten toegevoegd krijgen of verliezen bij hun totaal van punten door in de puntenkoers de winst en verlies punten gebaseerd op de gewonnen en verloren ronden en de gewonnen punten gedurende de puntenkoers in rekening te brengen.
- Het algemeen eindklassement van het omnium zal evolueren op basis van de puntenkoers.
- De winnaar van het omnium zal de renner zijn welke het hoogst aantal punten heeft behaald.
- 3.2.251 bis** Iedere renner die opgeeft wordt geacht de competitie te hebben verlaten **van het omnium** en zal na de laatste renner worden geplaatst in het klassement met de vermelding DNF (niet gefinisht) zonder volgorde conform artikel 3.3.012.
- In het geval van de Scratch en Tempo race, zal een renner welke twee ronden verliest uit de wedstrijd worden gehaald. Deze renner zal bestraft worden met een aftrek van 40 punten in het klassement van het Omnium en krijgt de volgende beschikbare plaats toegewezen, bepaald door het aantal renners wat op dat moment nog in de baan is. Als de renner om welke reden dan ook niet uit de wedstrijd is gehaald, zal deze geklasseerd worden op het punt waar men was toen de tweede ronde verloren werd (inclusief de aftrek van de punten).
- (tekst gewijzigd op 18.06.10; 01.02.11; 20.06.14; 15.03.16 ; 01.10.19; 12.06.20; **01.08.23**)
- 3.2.251 ter** Elke renner die de Scratchwedstrijd niet kan beëindigen als gevolg van een val in de laatste kilometer, of die zijn plaats op de piste niet opnieuw kan innemen binnen de laatste kilometer, krijgt de eerstvolgende beschikbare plaats (en bijhorende punten) toegewezen, hierbij rekening houdende met het aantal genomen ronden en met het aantal renners dat zich op dat moment nog op de piste bevindt.
- (ingevoerd per 15.03.16; 14.10.16; 1.07.17; 1.10.17; 12.06.20)
- 3.2.252** In geval van ex aequo in het eindklassement, zullen de plaatsen in de laatste sprint van de laatste wedstrijd, de puntenkoers, beslissend zijn.
- §17 Vliegende Pisteronde**
- Définition**
- 3.2.253** De Vliegende pisteronde is een wedstrijd tegen de tijd met een vliegende start vanaf de aankomstlijn.
- De opgenomen tijd zal nooit meer zijn dan 250m.
- Verloop van de competitie**
- 3.2.254** De renners starten in een volgorde bepaald door de commissarissen.

- 3.2.255** De renner komt op de piste op het moment dat de renner die de klok in gang heeft gezet hem voorbij is gereden.
- 3.2.256** De af te leggen afstand met inbegrip van de aanloop en de 250 meter wordt bepaald naargelang de lengte van de piste, als volgt:
- |                             |                      |
|-----------------------------|----------------------|
| - piste van 250 m of minder | 3 en een halve ronde |
| - piste van 285,714 m       | 3 ronden             |
| - piste van 333,33 m        | 2 en een halve ronde |
| - piste van 400 m of meer   | 2 ronden             |
- 3.2.257** In geval van ex aequo zullen de renners gescheiden worden volgens de tijd van de laatste 200m.
- 3.2.258** In geval van een incident, zal de renner een nieuwe start mogen nemen. Enkel één nieuwe start wordt toegelaten.

**§18 Tempowedstrijd**  
(Hoofdstuk ingevoerd op 13.10.16)

**Definitie**

**3.2.259** De Tempowedstrijd is een specialiteit waarin het eindklassement opgemaakt wordt aan de hand van de gewonnen punten behaald door de renners tijdens de sprints en door de het nemen van winstronden.

**Organisatie van de wedstrijd**

**3.2.260** Met uitzondering van de specifieke details (zelfs impliciet) van deze paragraaf, zijn de regels van de puntenkoers eveneens van toepassing in de Tempowedstrijd.

De wedstrijden zullen verreden worden over de volgende afstanden :

Heren Elite : 10 km

Dames Elite : 7,5 km

Heren Juniores : 7,5 km

Dames Juniores : 5 km

(tekst gewijzigd op 01.10.19)

**3.2.261** Na de eerste 5 ronden, wordt elke ronde gesprint. Na vier ronden wordt er gebeld om het begin van de sprintronden aan te geven.

**3.2.262** 1 punt wordt toegekend aan de eerste renner bij iedere sprint, inclusief de finale sprint. Een renner die een ronde wint behaalt 20 punten.

Een renner die een ronde verliest verliest 20 punten.

(tekst gewijzigd 28.01.17 ; 05.04.17 ; 01.10.19)

**Verloop van de wedstrijd**

**3.2.263** Voor de start zal de helft van de renners worden opgesteld langs de balustrade, de andere helft wordt in één rij geplaatst in de sprintersgang.

**3.2.264** De vliegende start wordt genomen na een neutralisatieronde, de renners rijden deze ronde in een compacte groep aan een matige snelheid.

**3.2.265** Als de wedstrijd wordt onderbroken om welke reden dan ook, inclusief in geval van een val van meer dan de helft van de renners, bepaald het college van de commissarissen de duur van de onderbreking. Als de wedstrijd wordt herstart in dezelfde sessie, gebeurt dit als volgt:

- De renners starten opnieuw met hun reeds gewonnen punten
- Het aantal resterende ronden in de wedstrijd wordt aangepast door 5 ronden op te tellen bij het aangegeven totaal (bijvoorbeeld, als het aantal resterende ronden 11 was toen de wedstrijd werd gestopt, wordt de wedstrijd hervat met nog 6 ronden te gaan). Als er 5 ronden of minder over waren toen de wedstrijd werd gestopt, wordt de wedstrijd hervat met nog 11 ronden te gaan;
- De start wordt gegeven zoals bij een normale tempowedstrijd. Na de eerste 4 ronden wordt er in elke ronde gesprint. Aan het einde van de vier ronden, wordt de bel geluid om de start van de sprintronde aan te geven.
- Alle renners starten samen in één groep. Er wordt geen rekening houden met de renners die zich vooraan of achteraan het hoofdpeleton bevonden op het moment van het stoppen van de koers.
- Als het niet mogelijk is om de wedstrijd in dezelfde sessie te herstarten, wordt de wedstrijd in zijn geheel herstart.

(artikel ingevoerd op 01.08.23)



### Hoofdstuk III : UCI RANKING

(hoofdstuk ingevoerd op 31.05.04; gewijzigd op 15.03.16)

#### 3.3.001

De UCI richt een jaarlijkse individuele klassering op van de renners in de categorie elite en junioren die deelnemen aan de wedstrijden waarvan sprake in artikel 3.3.009.

Punten behaald in wedstrijden voor U23 zullen opgenomen worden in de klassering elite.

Het klassement wordt geheten « individueel UCI klassering op de piste ». De UCI is er exclusief eigenaar van.

#### 3.3.002

##### UCI LANDENRANKING

Er wordt eveneens een landenklassement gemaakt voor mannen en vrouwen, zowel in de elite als de juniorescategorie, voor elke competitie waarnaar gerefereerd wordt in artikel 3.3.009. De UCI is er exclusief eigenaar van.

De punten van een renner of team worden zowel in de UCI Landen ranglijst als in de UCI Track Team ranglijst geteld, ongeacht of een renner of team deelneemt aan een evenement met een nationaal team of UCI Baan Team. Bij wijze van uitzondering, voor UCI Baan Landen Cup, worden de punten van een renner of team dat deelneemt met het nationale team alleen meegeteld in de UCI Landen Ranglijst en worden de punten van een renner of team dat deelneemt met een UCI Baan Team alleen meegeteld in de UCI Baan Team ranglijst.

Renners of teams uitkomend voor hun UCI baan team (UCI Track Team) scoren punten voor hun overeenkomend UCI baan team in de UCI Baan Rankings, alle andere renners/teams scoren de punten voor hun land in de UCI ranking voor landen.

Voor wedstrijden per ploeg (met uitzondering van de ploegkoers), zal het klassement per land worden berekend door optelling van de punten in elke competitie met als maximaal aantal renners dat in aanmerking wordt genomen het aantal dat gelijk is aan het normale aantal renners waaruit een ploeg bestaat.

##### MANNEN

Ploegenachtervolgving: 4

Teamsprint: 3

##### DAMES

Ploegenachtervolgving: 3

Teamsprint: 3

Eens een land dit maximaal quota heeft bereikt in een wedstrijd, zullen de punten van deze renners van dit land die buiten het quotum vallen geen enkel punt krijgen.

Voor individuele wedstrijden en de ploegkoers, wordt de klassering per land berekend op basis van de som van de punten behaald per renner met de nationaliteit, in iedere competitie als volgt:

- Wanneer van toepassing, het beste resultaat tijdens de Olympische spelen
- Het beste resultaat tijdens de Wereldkampioenschappen (conform het maximale aantal renners per nationaliteit zoals bepaald in artikel 9.2.022)
- Het beste resultaat tijdens het Continentale Kampioenschap (conform het maximale aantal renners per nationaliteit zoals bepaald in artikel 10.1.005)
- Het beste Nations Cup resultaat (conform het maximale aantal renners per nationaliteit zoals bepaald in artikel 3.4.007)
- De beste 9 Klasse 1 uitslagen (regionale spelen inbegrepen)
- De beste 9 Klasse 2 uitslagen (regionale spelen inbegrepen)
- De beste Nationale kampioenschap uitslag

Voor bepaalde landen zal hun relatieve positie worden bepaald conform artikel 3.3.011.

(tekst aangepast op 30.09.10; 14.10.16; 05.03.18; 21.06.18; 12.06.20; 25.10.21; 01.08.23)

### 3.3.002 Bis UCI Baan Team Ranglijst

Een klassement voor een UCI Track Team voor mannen en vrouwen, van elite-categorieën, wordt ook opgesteld voor elke wedstrijd waarnaar wordt verwezen in artikel 3.3.009 en is exclusief eigendom van de UCI.

De punten van een renner of team worden zowel geteld in de UCI Landen Ranglijst als in de UCI Baan ranglijst, ongeacht of een renner of team deelneemt aan een evenement met een nationaal team of UCI baan Team. Bij wijze van uitzondering, worden voor UCI Landenbeker, de punten van een renner of team dat deelneemt met het nationale team alleen meegeteld in de UCI Landen ranglijst en worden de punten van een renner of team dat deelneemt met een UCI Baan Team alleen meegeteld in de UCI Baan ploegen ranglijst.

Voor evenementen per team (exclusief koppelkoers), wordt de UCI baan ploegen ranglijst berekend door de punten in elke competitie op te tellen tot het volgende maximale quotum, gelijk aan het normale aantal renners waaruit het team bestaat.

MANNEN	VROUWEN
Ploegenachtervolging : 4	Ploegenachtervolging: 4
Teamsprint: 3	Teamsprint: 3

Zodra een UCI baan team zijn maximale quotum in een evenement heeft bereikt, zullen zijn renners boven het quotum geen punten ontvangen.

Voor individuele evenementen en de Koppelkoers, de UCI Baan Teams ranglijst wordt berekend door het optellen van de punten in elke competitie als volgt:

- Wanneer van toepassing, het beste resultaat op de Olympische Spelen
- Het beste UCI Wereldkampioenschap resultaat (volgens het maximale aantal renners per nationaliteit bepaald in artikel 9.2.022)
- Het beste Continentale kampioenschap resultaat (volgens het maximale aantal renners per nationaliteit bepaald in artikel 10.1.005)
- Het beste UCI Landen Cup resultaat (volgens het maximale aantal renners per UCI Baan Team bepaald in artikel 3.4.007bis)
- De beste 9 Klasse 1 resultaten (regionale spelen inbegrepen)
- De beste 9 Klasse 2 resultaten (regionale spelen inbegrepen)
- Het beste Nationale Kampioenschap resultaat

Wanneer UCI baan teams een gelijk aantal punten hebben wordt hun positie bepaald volgens artikel 3.3.011.

(ingevoerd per 25.10.21; aangepast op 01.08.23)

### 3.3.003

Het klassement wordt opgesteld op basis van de punten behaald door de renners die deelnemen aan pistewedstrijden van de internationale kalender, onderverdeeld in klassen volgens artikel 3.8.003.

Pistewedstrijden op de internationale kalender met 50% en meer van de renners per categorie uitgenodigd krijgen de punten van een Klasse 2-wedstrijd.

Het UCI pisteklassement wordt opgemaakt over een periode van 1 jaar door het toevoegen van de punten die werden verdiend sinds het vorige klassement. Terzelfder tijd wordt het resterende aantal punten dat door iedere renner werd verdiend tijdens de internationale wedstrijden op de piste in mindering gebracht tot de dag van het voorgaande jaar.

Indien in de loop van de periode van 1 jaar twee nationale, continentale of wereldkampioenschappen worden gereden in dezelfde categorie, zullen enkel de meest recente punten in rekening worden gebracht. De punten van de continentale en

wereldkampioenschappen blijven op het UCI pisteklassement ingeschreven tot de volgende editie of voor een periode van maximaal 18 maanden.

De pistecommissie mag afwijkingen toestaan ingeval van onvoorziene datumwijziging van de wereldkampioenschappen elite.

**3.3.004** Het aantal te winnen punten in elke wedstrijd is bepaald in artikel 3.3.010. Voor de competities van de klassen 1 en 2 kennen alleen de wedstrijden die beantwoorden aan de deelnamecriteria punten toe.

**3.3.005** Voor elke wedstrijd worden de UCI punten eenmalig toegekend per specialiteit en per competitie.

Voor de competities die betwist worden in de vorm van een toernooi, worden de UCI-punten toegekend volgens de algemene klassering van de specialiteit. Bij gebrek aan een algemene klassering, zal de proef die UCI-punten toekent duidelijk dienen geïdentificeerd te zijn op het competitieprogramma. Bij gebrek daaraan zullen de punten niet worden toegewezen.

**3.3.006** Elke nationale federatie dient onmiddellijk aan de UCI elk feit of elke beslissing mee te delen die een wijziging in een door een renner behaalde punten teweegbrengt.

Bij ingebreke blijven kan het directiecomité van de UCI **de competitie** in kwestie degraderen of uitsluiten uit de kalender, ongeacht andere door het Reglement voorziene sancties.

(tekst aangepast per 12.06.20; 25.10.21; **01.08.23**)

**3.3.007** De individuele ranking en de landenranking worden minstens eenmaal per week opgesteld.

Desgevallend zal de ranking van de voorgaande maanden verbeterd worden.

(tekst aangepast per 12.06.20)

**3.3.008** Het directiecomité van de UCI mag prijzen toekennen aan de renners in functie van hun klassering, volgens de criteria die het vastlegt.

(gewijzigd per 01.01.21)

**3.3.009** **Klassering van de wedstrijden**  
Olympische Spelen  
Wereldkampioenschappen  
UCI Nations Cup  
Continental kampioenschappen  
UCI Track Champions League  
**Competities van Klasse 1 en Klasse 2 (regionale spelen inbegrepen)**  
Nationale kampioenschappen

**3.3.010** **UCI Individuele Ranking**  
De punten worden toegekend volgens het hiernavolgende puntenbarema, waarbij enkel rekening wordt gehouden met de beste resultaten van elke renner als volgt :

- Indien van toepassing, de uitslag van de Olympische Spelen
- De uitslag van het Wereld Kampioenschap
- De uitslag van het Continentale Kampioenschap
- De 3 beste resultaten van Nations Cup wedstrijden
- De UCI Track Champions League resultaten
- De 3 beste resultaten in klasse 1 (**regionale spelen inbegrepen**)
- De 3 beste resultaten in klasse 2 (**regionale spelen inbegrepen**)
- De uitslag van het Nationale kampioenschap



(tekst aangepast per 12.06.20; 18.10.21)

	Plaats	ELITE / JUNIOREN					
		Wereld Kampioenschap		Nations Cup*		Continentale Kampioenschappen	
		Olympische Spelen *		Man	Vrouw	Man	Vrouw
INDIVIDUELE EVENEMENTEN	1	1000	1000	800	800	600	600
	2	900	900	720	720	540	540
	3	800	800	640	640	480	480
	4	750	750	600	600	450	450
	5	700	700	560	560	420	420
	6	650	650	520	520	390	390
	7	600	600	480	480	360	360
	8	550	550	440	440	330	330
	9	500	500	400	400	300	300
	10	450	450	360	360	270	270
	11	410	410	328	328	246	246
	12	380	380	304	304	228	228
	13	350	350	280	280	210	210
	14	320	320	256	256	192	192
	15	290	290	232	232	174	174
	16	260	260	208	208	156	156
	17	197	197	192	192	144	144
	18	181	181	176	176	132	132
	19	165	165	160	160	120	120
	20	149	149	144	144	108	108
	21	133	133	128	128	96	96
	22	117	117	112	112	84	84
	23	101	101	96	96	72	72
	24	85	85	80	80	60	60
	25 to X	1	1	1	1	1	1

	Plaats	ELITE / JUNIOREN					
		Wereld Kampioenschap		Nations Cup*		Continental Kampioenschappen	
		Olympische Spelen*		Man	Vrouw	Man	Vrouw
MA DI SO N/ KO PP EL KO ER S	1	2000 (2 x 1000)	2000 (2 x 1000)	1600 (2 x 800)	1600 (2 x 800)	1200 (2 x 600)	1200 (2 x 600)
	2	1800 (2 x 900)	1800 (2 x 900)	1440 (2 x 720)	1440 (2 x 720)	1080 (2 x 540)	1080 (2 x 540)
	3	1600 (2 x 800)	1600 (2 x 800)	1280 (2 x 640)	1280 (2 x 640)	960 (2 x 480)	960 (2 x 480)
	4	1500 (2 x 750)	1500 (2 x 750)	1200 (2 x 600)	1200 (2 x 600)	900 (2 x 450)	900 (2 x 450)
	5	1400 (2 x 700)	1400 (2 x 700)	1120 (2 x 560)	1120 (2 x 560)	840 (2 x 420)	840 (2 x 420)
	6	1300 (2 x 650)	1300 (2 x 650)	1040 (2 x 520)	1040 (2 x 520)	780 (2 x 390)	780 (2 x 390)
	7	1200 (2 x 600)	1200 (2 x 600)	960 (2 x 480)	960 (2 x 480)	720 (2 x 360)	720 (2 x 360)
	8	1100 (2 x 550)	1100 (2 x 550)	880 (2 x 440)	880 (2 x 440)	660 (2 x 330)	660 (2 x 330)
	9	1000 (2 x 500)	1000 (2 x 500)	800 (2 x 400)	800 (2 x 400)	600 (2 x 300)	600 (2 x 300)
	10	900 (2 x 450)	900 (2 x 450)	720 (2 x 360)	720 (2 x 360)	540 (2 x 270)	540 (2 x 270)
	11	820 (2 x 410)	820 (2 x 410)	656 (2 x 328)	656 (2 x 328)	492 (2 x 246)	492 (2 x 246)
	12	760 (2 x 380)	760 (2 x 380)	608 (2 x 304)	608 (2 x 304)	456 (2 x 228)	456 (2 x 228)
	13	570 (2 x 285)	570 (2 x 285)	560 (2 x 280)	560 (2 x 280)	420 (2 x 210)	420 (2 x 210)
	14	522 (2 x 261)	522 (2 x 261)	512 (2 x 256)	512 (2 x 256)	384 (2 x 192)	384 (2 x 192)
	15	474 (2 x 237)	474 (2 x 237)	464 (2 x 232)	464 (2 x 232)	348 (2 x 174)	348 (2 x 174)
	16	426 (2 x 213)	426 (2 x 213)	416 (2 x 208)	416 (2 x 208)	312 (2 x 156)	312 (2 x 156)
	17	394 (2 x 197)	394 (2 x 197)	384 (2 x 192)	384 (2 x 192)	288 (2 x 144)	288 (2 x 144)
	18	362 (2 x 181)	362 (2 x 181)	352 (2 x 176)	352 (2 x 176)	264 (2 x 132)	264 (2 x 132)
	19 to X	2 (2 x 1)	2 (2 x 1)	2 (2 x 1)	2 (2 x 1)	2 (2 x 1)	2 (2 x 1)

	Plaats	ELITE / JUNIOREN					
		Wereld Kampioenschap Olympische Spelen*		Nations Cup*		Continentale Kampioenschappen	
		Man	Vrouw	Man	Vrouw	Man	Vrouw
PL OE GE N AC HT ER VO LG ING	1	2000 (4 x 500)	2000 (4 x 500)	1600 (4 x 400)	1600 (4 x 400)	1200 (4 x 300)	1200 (4 x 300)
	2	1800 (4 x 450)	1800 (4 x 450)	1440 (4 x 360)	1440 (4 x 360)	1080 (4 x 270)	1080 (4 x 270)
	3	1600 (4 x 400)	1600 (4 x 400)	1280 (4 x 320)	1280 (4 x 320)	960 (4 x 240)	960 (4 x 240)
	4	1500 (4 x 375)	1500 (4 x 375)	1200 (4 x 300)	1200 (4 x 300)	900 (4 x 225)	900 (4 x 225)
	5	1400 (4 x 350)	1400 (4 x 350)	1120 (4 x 280)	1120 (4 x 280)	840 (4 x 210)	840 (4 x 210)
	6	1300 (4 x 325)	1300 (4 x 325)	1040 (4 x 260)	1040 (4 x 260)	780 (4 x 195)	780 (4 x 195)
	7	1200 (4 x 300)	1200 (4 x 300)	960 (4 x 240)	960 (4 x 240)	720 (4 x 180)	720 (4 x 180)
	8	1100 (4 x 275)	1100 (4 x 275)	880 (4 x 220)	880 (4 x 220)	660 (4 x 165)	660 (4 x 165)
	9	1000 (4 x 250)	1000 (4 x 250)	800 (4 x 200)	800 (4 x 200)	600 (4 x 150)	600 (4 x 150)
	10	900 (4 x 225)	900 (4 x 225)	720 (4 x 180)	720 (4 x 180)	540 (4 x 135)	540 (4 x 135)
	11	820 (4 x 205)	820 (4 x 205)	656 (4 x 164)	656 (4 x 164)	492 (4 x 123)	492 (4 x 123)
	12	760 (4 x 190)	760 (4 x 190)	608 (4 x 152)	608 (4 x 152)	456 (4 x 114)	456 (4 x 114)
	13	700 (4 x 175)	700 (4 x 175)	560 (4 x 140)	560 (4 x 140)	420 (4 x 105)	420 (4 x 105)
	14	640 (4 x 160)	640 (4 x 160)	512 (4 x 128)	512 (4 x 128)	384 (4 x 96)	384 (4 x 96)
	15	580 (4 x 145)	580 (4 x 145)	464 (4 x 116)	464 (4 x 116)	348 (4 x 87)	348 (4 x 87)
	16	520 (4 x 130)	520 (4 x 130)	416 (4 x 104)	416 (4 x 104)	312 (4 x 78)	312 (4 x 78)
	17	404 (4 x 101)	404 (4 x 101)	384 (4 x 96)	384 (4 x 96)	288 (4 x 72)	288 (4 x 72)
	18	372 (4 x 93)	372 (4 x 93)	352 (4 x 88)	352 (4 x 88)	264 (4 x 66)	264 (4 x 66)
	19	340 (4 x 85)	340 (4 x 85)	320 (4 x 80)	320 (4 x 80)	240 (4 x 60)	240 (4 x 60)
	20	308 (4 x 77)	308 (4 x 77)	288 (4 x 72)	288 (4 x 72)	216 (4 x 54)	216 (4 x 54)
	21	276 (4 x 69)	276 (4 x 69)	256 (4 x 64)	256 (4 x 64)	192 (4 x 48)	192 (4 x 48)
	22	244 (4 x 61)	244 (4 x 61)	224 (4 x 56)	224 (4 x 56)	168 (4 x 42)	168 (4 x 42)
	23	212 (4 x 53)	212 (4 x 53)	192 (4 x 48)	192 (4 x 48)	144 (4 x 36)	144 (4 x 36)
	24	180 (4 x 45)	180 (4 x 45)	160 (4 x 40)	160 (4 x 40)	120 (4 x 30)	120 (4 x 30)
	25 to X	2 (4 x 0,5)	2 (4 x 0,5)	2 (4 x 0,5)	2 (4 x 0,5)	2 (4 x 0,5)	2 (4 x 0,5)

	Plaats	ELITE / JUNIOREN					
		Wereld Kampioenschap		Nations Cup*		Continentale Kampioenschappen	
		Olympische Spelen*		Man	Vrouw	Man	Vrouw
TEAM SP RINT		Man	Vrouw	Man	Vrouw	Man	Vrouw
	1	1500 (3 x 500)	1500 (3 x 500)	1200 (3 x 400)	1200 (3 x 400)	900 (3 x 300)	900 (3 x 300)
	2	1350 (3 x 450)	1350 (3 x 450)	1080 (3 x 360)	1080 (3 x 360)	810 (3 x 270)	810 (3 x 270)
	3	1200 (3 x 400)	1200 (3 x 400)	960 (3 x 320)	960 (3 x 320)	730 (3 x 240)	720 (3 x 240)
	4	1125 (3 x 375)	1125 (3 x 375)	900 (3 x 300)	900 (3 x 300)	675 (3 x 225)	675 (3 x 225)
	5	1050 (3 x 350)	1050 (3 x 350)	840 (3 x 280)	840 (3 x 280)	630 (3 x 210)	630 (3 x 210)
	6	975 (3 x 325)	975 (3 x 325)	780 (3 x 260)	780 (3 x 260)	585 (3 x 195)	585 (3 x 195)
	7	900 (3 x 300)	900 (3 x 300)	720 (3 x 240)	720 (3 x 240)	540 (3 x 180)	540 (3 x 180)
	8	825 (3 x 275)	825 (3 x 275)	660 (3 x 220)	660 (3 x 220)	495 (3 x 165)	495 (3 x 165)
	9	750 (3 x 250)	750 (3 x 250)	600 (3 x 200)	600 (3 x 200)	450 (3 x 150)	450 (3 x 150)
	10	675 (3 x 225)	675 (3 x 225)	540 (3 x 180)	540 (3 x 180)	405 (3 x 135)	405 (3 x 135)
	11	615 (3 x 205)	615 (3 x 205)	492 (3 x 164)	492 (3 x 164)	369 (3 x 123)	369 (3 x 123)
	12	570 (3 x 190)	570 (3 x 190)	456 (3 x 152)	456 (3 x 152)	342 (3 x 114)	342 (2 x 114)
	13	525 (3 x 175)	525 (3 x 175)	420 (3 x 140)	420 (3 x 140)	315 (3 x 105)	315 (3 x 105)
	14	480 (3 x 160)	480 (3 x 160)	384 (3 x 128)	384 (3 x 128)	288 (3 x 96)	288 (3 x 96)
	15	435 (3 x 145)	435 (3 x 145)	348 (3 x 116)	348 (3 x 116)	261 (3 x 87)	261 (3 x 87)
	16	390 (3 x 130)	390 (3 x 130)	312 (3 x 104)	312 (3 x 104)	234 (3 x 78)	234 (3 x 78)
	17	303 (3 x 101)	303 (3 x 101)	288 (3 x 96)	288 (3 x 96)	216 (3 x 72)	216 (3 x 72)
	18	279 (3 x 93)	279 (3 x 93)	264 (3 x 88)	264 (3 x 88)	198 (3 x 66)	198 (3 x 66)
	19	255 (3 x 85)	255 (3 x 85)	240 (3 x 80)	240 (3 x 80)	180 (3 x 60)	180 (3 x 60)
	20	231 (3 x 77)	231 (3 x 77)	216 (3 x 72)	216 (3 x 72)	162 (3 x 54)	162 (3 x 54)
	21	207 (3 x 69)	207 (3 x 69)	192 (3 x 64)	192 (2 x 64)	144 (3 x 48)	144 (3 x 48)
	22	183 (3 x 61)	183 (3 x 61)	168 (3 x 56)	168 (3 x 56)	126 (3 x 42)	126 (3 x 42)
	23	159 (3 x 53)	159 (3 x 53)	144 (3 x 48)	144 (2 x 48)	108 (3 x 36)	108 (3 x 36)
	24	135 (3 x 45)	135 (3 x 45)	120 (3 x 40)	120 (3 x 40)	90 (3 x 30)	90 (3 x 30)
25 to X	1,5 (3 x 0,5)	1,5 (3 x 0,5)	1,5 (3 x 0,5)	1,5 (3 x 0,5)	1,5 (3 x 0,5)	1 (2 x 0,5)	

	Plaats	ELITE / JUNIOREN			
		Klasse 1		Klasse 2	
				Nationale Kampioenschappen	
INDIV DUEL E EVEN EMEN TEN		Man	Vrouw	Man	Vrouw
	1	200	200	100	100
	2	180	180	90	90
	3	160	160	80	80
	4	150	150	75	75
	5	140	140	70	70
	6	130	130	65	65
	7	120	120	60	60
	8	110	110	55	55
	9	100	100	50	50
	10	90	90	45	45
	11	82	82	41	41
	12	76	76	38	38
	13	70	70	35	35
	14	64	64	32	32
	15	58	58	29	29
	16	52	52	26	26
	17	48	48	24	24
	18	44	44	22	22
	19	40	40	20	20
	20	36	36	18	18
	21	32	32	16	16
	22	28	28	14	14
	23	24	24	12	12
	24	20	20	10	10
25 to X	1	1	1	1	

		ELITE / JUNIOREN			
		Klasse 1		Klasse 2	
		Nationale Kampioenschappen			
M a d i s i o n / K o p p e l k o e r s	Plaats	Man	Vrouw	Man	Vrouw
	1	400 (2 x 200)	400 (2 x 200)	200 (2 x 100)	200 (2 x 100)
	2	360 (2 x 180)	360 (2 x 180)	180 (2 x 90)	180 (2 x 90)
	3	320 (2 x 160)	320 (2 x 160)	160 (2 x 80)	160 (2 x 80)
	4	300 (2 x 150)	300 (2 x 150)	150 (2 x 75)	150 (2 x 75)
	5	280 (2 x 140)	280 (2 x 140)	140 (2 x 70)	140 (2 x 70)
	6	260 (2 x 130)	260 (2 x 130)	130 (2 x 65)	130 (2 x 65)
	7	240 (2 x 120)	240 (2 x 120)	120 (2 x 60)	120 (2 x 60)
	8	220 (2 x 110)	220 (2 x 110)	110 (2 x 55)	110 (2 x 55)
	9	200 (2 x 100)	200 (2 x 100)	100 (2 x 50)	100 (2 x 50)
	10	180 (2 x 90)	180 (2 x 90)	90 (2 x 45)	90 (2 x 45)
	11	164 (2 x 82)	164 (2 x 82)	82 (2 x 41)	82 (2 x 41)
	12	152 (2 x 76)	152 (2 x 76)	76 (2 x 38)	76 (2 x 38)
	13	140 (2 x 70)	140 (2 x 70)	70 (2 x 35)	70 (2 x 35)
	14	128 (2 x 64)	128 (2 x 64)	64 (2 x 32)	64 (2 x 32)
	15	116 (2 x 58)	116 (2 x 58)	58 (2 x 29)	58 (2 x 29)
	16	104 (2 x 52)	104 (2 x 52)	52 (2 x 26)	52 (2 x 26)
	17	96 (2 x 48)	96 (2 x 48)	48 (2 x 24)	48 (2 x 24)
	18	88 (2 x 44)	88 (2 x 44)	44 (2 x 22)	44 (2 x 22)
19 to X	2 (2 x 1)	2 (2 x 1)	2 (2 x 1)	2 (2 x 1)	

	Plaats	ELITE / JUNIOREN			
		Klasse 1		Klasse 2	
				Nationale Kampioenschappen	
Team Pursuit / Ploegen Achtervoering		Man	Vrouw	Mane	Vrouw
	1	400 (4 x 100)	400 (4 x 100)	200 (4 x 50)	200 (4 x 50)
	2	360 (4 x 90)	360 (4 x 90)	180 (4 x 45)	180 (4 x 45)
	3	320 (4 x 80)	320 (4 x 80)	160 (4 x 40)	160 (4 x 40)
	4	300 (4 x 75)	300 (4 x 75)	150 (4 x 37,5)	150 (4 x 37,5)
	5	280 (4 x 70)	280 (4 x 70)	140 (4 x 35)	140 (4 x 35)
	6	260 (4 x 65)	260 (4 x 65)	130 (4 x 32,5)	130 (4 x 32,5)
	7	240 (4 x 60)	240 (4 x 60)	120 (4 x 30)	120 (4 x 30)
	8	220 (4 x 55)	220 (4 x 55)	110 (4 x 27,5)	110 (4 x 27,5)
	9	200 (4 x 50)	200 (4 x 50)	100 (4 x 25)	100 (4 x 25)
	10	180 (4 x 45)	180 (4 x 45)	90 (4 x 22,5)	90 (4 x 22,5)
	11	164 (4 x 41)	164 (4 x 41)	82 (4 x 20,5)	82 (4 x 20,5)
	12	152 (4 x 38)	152 (4 x 38)	76 (4 x 19)	76 (4 x 19)
	13	140 (4 x 35)	140 (4 x 35)	70 (4 x 17,5)	70 (4 x 17,5)
	14	128 (4 x 32)	128 (4 x 32)	64 (4 x 16)	64 (4 x 16)
	15	116 (4 x 29)	116 (4 x 29)	58 (4 x 14,5)	58 (4 x 14,5)
	16	104 (4 x 26)	104 (4 x 26)	52 (4 x 13)	52 (4 x 13)
	17	96 (4 x 24)	96 (4 x 24)	48 (4 x 12)	48 (4 x 12)
	18	88 (4 x 22)	88 (4 x 22)	44 (4 x 11)	44 (4 x 11)
	19	80 (4 x 20)	80 (4 x 20)	40 (4 x 10)	40 (4 x 10)
	20	72 (4 x 18)	72 (4 x 18)	36 (4 x 9)	36 (4 x 9)
	21	64 (4 x 16)	64 (4 x 16)	32 (4 x 8)	32 (4 x 8)
	22	56 (4 x 14)	56 (4 x 14)	28 (4 x 7)	28 (4 x 7)
	23	48 (4 x 12)	48 (4 x 12)	24 (4 x 6)	24 (4 x 6)
	24	40 (4 x 10)	40 (4 x 10)	20 (4 x 5)	20 (4 x 5)
25 to X	2 (4 x 0,5)	2 (4 x 0,5)	2 (4 x 0,5)	2 (4 x 0,5)	

	Plaats	ELITE / JUNIOREN			
		Klasse 1		Klass 2	
				Nationale Kampioenschappen	
Te am Spr int		Men	Women	Men	Women
	1	300 (3 x 100)	300 (3 x 100)	150 (3 x 50)	150 (3 x 50)
	2	270 (3 x 90)	270 (3 x 90)	135 (3 x 45)	135 (3 x 45)
	3	240 (3 x 80)	240 (3 x 80)	120 (3 x 40)	120 (3 x 40)
	4	225 (3 x 75)	225 (3 x 75)	112,5 (3 x 37,5)	112,5 (3 x 37,5)
	5	210 (3 x 70)	210 (3 x 70)	105 (3 x 35)	105 (3 x 35)
	6	195 (3 x 65)	195 (3 x 65)	97,5 (3 x 32,5)	97,5 (3 x 32,5)
	7	180 (3 x 60)	180 (3 x 60)	90 (3 x 30)	90 (3 x 30)
	8	165 (3 x 55)	165 (3 x 55)	82,5 (3 x 27,5)	82,5 (3 x 27,5)
	9	150 (3 x 50)	150 (3 x 50)	75 (3 x 25)	75 (3 x 25)
	10	135 (3 x 45)	135 (3 x 45)	67,5 (3 x 22,5)	67,5 (3 x 22,5)
	11	123 (3 x 41)	123 (3 x 41)	61,5 (3 x 20,5)	61,5 (3 x 20,5)
	12	114 (3 x 38)	114 (3 x 38)	57 (3 x 19)	57 (3 x 19)
	13	105 (3 x 35)	105 (3 x 35)	52,5 (3 x 17,5)	52,5 (3 x 17,5)
	14	96 (3 x 32)	96 (3 x 32)	48 (3 x 16)	48 (3 x 16)
	15	87 (3 x 29)	87 (3 x 29)	43,5 (3 x 14,5)	43,5 (3 x 14,5)
	16	78 (3 x 26)	78 (3 x 26)	39 (3 x 13)	39 (3 x 13)
	17	72 (3 x 24)	72 (3 x 24)	36 (3 x 12)	36 (3 x 12)
	18	66 (3 x 22)	66 (3 x 22)	33 (3 x 11)	33 (3 x 11)
	19	60 (3 x 20)	60 (3 x 20)	30 (3 x 10)	30 (3 x 10)
	20	54 (3 x 18)	54 (3 x 18)	27 (3 x 9)	27 (3 x 9)
	21	48 (3 x 16)	48 (3 x 16)	24 (3 x 8)	24 (3 x 8)
	22	42 (3 x 14)	42 (3 x 14)	21 (3 x 7)	21 (3 x 7)
	23	36 (3 x 12)	36 (3 x 12)	18 (3 x 6)	18 (3 x 6)
	24	30 (3 x 10)	30 (3 x 10)	15 (3 x 5)	15 (3 x 5)
25 to X	1.5 (3 x 0,5)	1,5 (3 x 0,5)	1,5 (3 x 0,5)	1,5 (3 x 0,5)	



### 3.3.010 bis

#### REGIONALE SPELEN

De regionale spelen zullen in aanmerking worden genomen als competities Klasse 1 of 2 op basis van het aantal deelnemende nationale federaties.

5 landen en meer: Klasse 1.  
3 tot 4 landen: Klasse 2.  
1 tot 2 landen: Geen punten.

De punten zullen alleen worden toegekend tijdens regionale spelen die op de internationale piste kalender van de UCI voorkomen.

Wanneer een land vertegenwoordigd wordt door verschillende regionale teams, zullen de punten toegekend worden aan de x beste renner(s) van dit land, met x maximaal gelijk aan het maximaal aantal deelnemers dat een team mag inschrijven volgens het specifieke reglement van elke wedstrijd.

(tekst gewijzigd op 04.03.19; 01.08.23)

### 3.3.010 ter

#### NATIONALE KAMPIOENSCHAPPEN

De punten voor de nationale kampioenschappen zijn deze die worden toegekend aan een internationale wedstrijd klasse 2.

Punten zullen enkel toegekend worden aan de nationale kampioenschappen die op voorhand geregistreerd werden en verschijnen op de internationale UCI pistekalender. De resultaten moeten elektronisch verstuurd worden naar de UCI na het einde van de competitie op de gespecificeerde deadline voor de berekening van de quota voor de verschillende competities of de deadline voor het indienen van de resultaten bij Dataride, afhankelijk van wat het eerst gebeurt. Resultaten die na deze termijn worden ingediend, worden niet in aanmerking genomen.

Wanneer twee of drie landen gezamenlijke nationale kampioenschappen organiseren, moet elk land zijn kampioenschap in de UCI pistekalender inschrijven om op een afzonderlijke manier rekening te houden met de resultaten met het oog op de toekenning van de punten.

Wanneer elite en U23 mannen in dezelfde discipline samen rijden in het nationale kampioenschap, zullen de punten toegekend worden volgens hun plaats in het klassement van de discipline.

Voor nationale federaties die een aparte wedstrijd organiseren voor de U23 categorie, worden de punten toegekend als voor de elitewedstrijd.

Iedere renner komt in aanmerking voor de toekenning van punten in één enkele categorie per specialiteit, in voorkomend geval, zijn categorie.

Wanneer de titel van nationaal kampioen wordt toegekend op een internationale wedstrijd, zullen de renners, ongeacht hun nationaliteit, de punten toegekend krijgen volgens hun ranking in het klassement van die wedstrijd.

(tekst gewijzigd op 10.06.05; 19.09.06; 25.09.07; 13.06.08; 29.03.10; 1.07.12; 1.02.13; 10.04.13; 15.03.16; 01.07.17; 05.03.18; 21.06.18; 04.03.19; 01.10.19)

## UCI Track Champions League

### 3.3.010 quarter

De punten voor elke race van de UCI Track Champions League zijn de punten die worden toegekend aan een internationaal evenement van Klasse 2. Punten worden voor elke race toegekend aan de specifieke UCI individuele Ranglijst per specialisatie.

Extra UCI-punten worden toegekend voor het algemeen klassement aan het einde van de UCI Track Champions League. Er wordt een algemeen klassement opgesteld voor de sprint evenementen (Sprint en Keirin) en voor de duur evenementen (Scratch en afvalkoers), voor beide categorieën Mannen en Vrouwen. De punten van dit algemeen klassement worden vervolgens gelijkelijk verdeeld en toegevoegd aan de individuele UCI-ranglijst. Voor sprint evenementen worden punten toegekend aan de UCI individuele ranglijst van de Sprint en Keirin, en voor de duur evenementen aan de UCI individuele ranglijsten van de Scratch en de Afvalkoers, Puntenkoers en Omnium, volgens de volgende tabel:

ELITE Mannen en Vrouwen		
Plaats	Algemene Punten toewijziging per specialisatie in de UCI Individuele Ranglijsten	
	Sprint onderdelen	Duur onderdelen
1	900 (2 x 450)	900 (4 x 225)
2	800 (2 x 400)	800 (4 x 200)
3	750 (2 x 375)	750 (4 x 187.5)
4	700 (2 x 350)	700 (4 x 175)
5	650 (2 x 325)	650 (4 x 162.5)
6	600 (2 x 300)	600 (4 x 150)
7	550 (2 x 275)	550 (4 x 137.5)
8	500 (2 x 250)	500 (4 x 125)
9	450 (2 x 225)	450 (4 x 112.5)
10	400 (2 x 200)	400 (4 x 100)
11	360 (2 x 180)	360 (4 x 90)
12	320 (2 x 160)	320 (4 x 80)
13	280 (2 x 140)	280 (4 x 70)
14	240 (2 x 120)	240 (4 x 60)
15	200 (2 x 100)	200 (4 x 50)
16	175 (2 x 87.5)	175 (4 x 43.75)
17	150 (2 x 75)	150 (4 x 37.5)
18	125 (2 x 62.5)	125 (4 x 31.25)

(ingevoerd per 18.10.21)

### 3.3.011

De volgorde in de ranking bij renners met gelijke punten zal bepaald worden volgens hun resultaat in wedstrijden volgens volgende prioriteit:

- 1) Wereldkampioenschappen
- 2) Nations Cup wedstrijden
- 3) Continentale kampioenschappen

- 4) UCI Track Championnes League
- 5) Internationale wedstrijd klasse 1;
- 6) Internationale wedstrijd klasse 2;
- 7) Nationale kampioenschappen

Indien er nog een ex aequo blijft zal voorrang gegeven worden aan de renner of landen die het beste resultaat behaalde in de meest recente wedstrijd van dezelfde klasse.

*(gewijzigd per 13.06.08; 25.02.13; 15.03.16; 12.06.20; 18.10.21)*

### 3.3.012

#### **Toewijzing volgorde voor het klassement**

Renners die volgens de specifieke UCI-voorschriften als aangekomen worden geklasseerd, worden gerangschikt en behalen UCI-punten conform deze specifieke reglementen.

Mits anders bepaald in een specifieke bepaling van het UCI reglement, zullen renners die niet starten of een van de wedstrijden niet beëindigen, de overeenkomende aanwijzing in hun uitslagen krijgen en zullen ze UCI-punten behalen, overeenkomstig wat hierna volgt, gebaseerd op de types van wedstrijden:

#### **A. Wedstrijden in peloton**

Renners die de kwalificaties niet beëindigen, krijgen één van de volgende vermeldingen toegewezen, afhankelijk van de reden waarom ze de wedstrijd niet hebben beëindigd: Niet aangekomen (DNF); Niet gestart (DNS); Gediskwalificeerd (DSQ). Deze renners kunnen niet verder gaan naar de volgende ronde van de wedstrijd.

Het definitieve klassement van de wedstrijd wordt in groepen opgesteld in de volgorde zoals hierna opgelijst :

1. Alle renners die deelnemen aan de finale en de wedstrijd beëindigen (op basis van het UCI reglement) worden geklasseerd en behalen UCI-punten overeenkomstig het UCI reglement.
2. Alle renners die deelnemen aan de finale en die de wedstrijd niet beëindigen omdat ze door de commissarissen uit de wedstrijd werden gehaald of die slachtoffer zijn van een incident (aangeduid als DNF), krijgen dezelfde plaats als de volgende beschikbare positie na de renners in groep 1 toegewezen en behalen de UCI punten voor die positie.
3. Wanneer kwalificaties werden gehouden, krijgen alle renners die aan de finale deelnemen en die de wedstrijd niet beëindigen vanwege opgave (aangeduid als DNF) dezelfde plaats als de laatst beschikbare positie in de wedstrijd toegewezen en behalen de UCI punten voor die positie. In alle andere gevallen (wanneer er geen kwalificaties werden georganiseerd), krijgen alle renners die aan de finale deelnemen en die de wedstrijd niet beëindigen vanwege opgave (aangeduid als DNF) geen plaats toegewezen en behalen geen UCI-punten.
4. Alle renners die zich kwalificeren voor de finale via de kwalificaties, maar die niet starten (aangeduid als DNS), krijgen eenzelfde plaats als de volgende beschikbare positie na groep 3 toegewezen en behalen de UCI-punten voor die positie.
5. Alle renners die gekwalificeerd zijn voor de finale maar gediskwalificeerd worden (aangeduid als DSQ) krijgen geen plaats toegewezen en behalen geen UCI-punten.
6. Alle renners die deelnemen aan de kwalificaties en eindigen, maar zich niet plaatsen voor de finale, krijgen eenzelfde plaats als de volgende beschikbare positie na groep 4 toegewezen en behalen de UCI-punten voor die positie.
7. Alle renners die de kwalificaties om welke reden dan ook niet beëindigen (eerst gegroepeerd als DNF, vervolgens als DNS en vervolgens als DSQ) krijgen geen plaats toegewezen en behalen geen UCI-punten.

#### **B. Keirin**

Met uitzondering van de renners die niet starten of gediskwalificeerd zijn, worden de renners die één van de reeksen niet beëindigen als laatste gerangschikt in de reeks waaraan ze deelnamen. Zij kunnen doorgaan naar de volgende ronde van de wedstrijd, in overeenstemming met het UCI reglement.

Bij het opstellen van het eindklassement van de wedstrijd mag geen enkele renner een hogere plaats worden toegewezen waarvoor hij niet in competitie was. Bepaalde plaatsen kunnen dus vacant blijven.

Het definitieve klassement van de wedstrijd wordt in groepen opgesteld in de volgorde zoals hierna opgelijst:

1. Renners die deelnemen aan de grote finale en de wedstrijd beëindigen (op basis van het UCI reglement) worden geklasseerd en behalen UCI-punten overeenkomstig het UCI reglement.
2. Alle renners die deelnemen aan de grote finale en die de wedstrijd niet beëindigen vanwege een incident (aangeduid als DNF) krijgen dezelfde plaats als de volgende beschikbare positie na de renners in groep 1 toegewezen en behalen de UCI-punten voor die positie.
3. Alle renners die zich kwalificeren voor de grote finale maar niet starten (aangeduid als DNS) krijgen dezelfde plaats als de laatst beschikbare positie in hun wedstrijd en behalen de UCI-punten voor die positie.
4. Alle renners die deelnemen aan de grote finale maar gediskwalificeerd worden (aangeduid als DSQ) krijgen geen plaats toegewezen en behalen geen UCI-punten. Alle plaatsen die door deze renners zouden kunnen ingenomen geweest zijn, blijven vacant.
5. Renners die deelnemen aan de kleine finale worden geklasseerd en krijgen de volgende plaatsen toegewezen, volgens dezelfde principes die van toepassing zijn op groepen 1 tot 4 hierboven.

Voor elke ronde van de wedstrijd, met uitzondering van de groepen 1 tot 5, worden renners die zich niet voor de volgende ronde plaatsen als volgt gerangschikt, waarbij de renners die deelnemen aan de volgende ronden hoger worden geplaatst dan de renners die deelnemen aan een vorige ronde:

6. Alle renners die aankomen worden gerangschikt in functie van de volgorde van aankomst in elk van de reeksen en behalen de gelijkwaardige UCI-punten.
7. Alle renners die niet aankomen (aangeduid als DNF) krijgen dezelfde plaats als de volgende beschikbare positie voor deze reeks van de wedstrijd toegewezen, rekening houdend met renners die in andere reeksen voor hen zouden kunnen geëindigd zijn, en behalen de gelijkwaardige UCI-punten.
8. Alle renners die niet starten (aangeduid als DNS) krijgen dezelfde plaats als de laatst beschikbare positie in deze reeks van de wedstrijd toegewezen en behalen de gelijkwaardige UCI-punten, met uitzondering van de eerste ronde waarbij renners die niet starten geen plaats krijgen toegewezen, en geen enkel UCI punt behalen.
9. Alle renners in competitie die werden gediskwalificeerd (aangeduid als DSQ) krijgen geen enkele plaats toegekend en behalen geen enkel UCI-punt. Alle plaatsen die door deze renners zouden ingenomen kunnen geweest zijn, blijven vacant, rekening houdend met renners die een plaats zouden kunnen hebben toegewezen gekregen in gelijkwaardige reeksen.

### **C. Sprint**

Renners die de kwalificatietijdrit over 200m niet beëindigen, zullen één van de volgende vermeldingen toegewezen krijgen, in functie van de reden waarom ze de kwalificatie niet beëindigd hebben: Niet aangekomen (DNF); Niet gestart (DNS); Gediskwalificeerd (DSQ). Deze renners moeten gegroepeerd worden, eerst als DNF, vervolgens als DNS en vervolgens als DSQ. Ze gaan niet verder in het sprinttoernooi.

Tenzij anders bepaald in het UCI reglement, worden renners die wel gestart maar niet aangekomen zijn (aangegeven als DNF), behalve in geval van DSQ, beschouwd als hun reeks te hebben verloren. Alle renners in dit geval zullen overeenkomstig het UCI

reglement worden gerangschikt, alsof zij hun reeks op een regelmatige manier verloren hadden en behalen de gelijkwaardige UCI-punten.

Elke renner die de start niet neemt in een reeks (aangeduid als DNS), behalve wegens diskwalificatie, wordt beschouwd deze reeks verloren te hebben. In om het even welke fase van de wedstrijd die over de beste van 3 reeksen loopt, worden alle renners die niet starten beschouwd als die reeks van de competitie verloren te hebben. Al deze renners worden overeenkomstig het UCI-reglement gerangschikt alsof ze hun reeks op een regelmatige manier verloren hebben en behalen de gelijkwaardige UCI-punten.

Alle renners die gediskwalificeerd worden (aangeduid als DSQ), krijgen geen plaats toegewezen en behalen geen UCI-punten. Alle plaatsen in de uitslag die door deze renners zouden ingenomen kunnen geweest zijn, blijven vacant,

#### **D. Kilometer en 500m**

Renners die de kwalificatie fase niet beëindigen, krijgen de volgende vermelding toegewezen in functie van de reden waarom ze de wedstrijd niet beëindigd hebben: Niet aangekomen (DNF); Niet gestart (DNS); Gediskwalificeerd (DSQ). Deze renners gaan niet door naar de volgende ronde van de wedstrijd. Het definitieve klassement van de wedstrijd wordt in groepen opgesteld in de volgorde zoals hierna opgelijst:

1. Alle renners die deelnemen aan de finale en de wedstrijd beëindigen (op basis van het UCI reglement) worden geklasseerd en behalen UCI-punten overeenkomstig het UCI reglement.
2. Alle renners die deelnemen aan de finale en die om welke reden dan ook de wedstrijd niet beëindigen (aangeduid als DNF), behalve in geval van diskwalificatie, krijgen dezelfde plaats als de volgende beschikbare positie na de renners in groep 1 toegewezen en behalen UCI punten voor deze positie.
3. Alle renners die zich kwalificeren voor de finale maar niet starten (aangeduid als DNS) krijgen een dezelfde plaats als de laatst beschikbare positie in de finale toegewezen en behalen de UCI-punten voor deze positie.
4. Alle renners die zich kwalificeren voor de finale maar gediskwalificeerd zijn (aangeduid als DSQ) krijgen geen plaats toegewezen en behalen geen UCI-punten. Alle plaatsen die door deze renners zouden ingenomen kunnen geweest zijn, blijven vacant.
5. Alle renners die deelnemen aan de kwalificaties en eindigen zonder zich voor de finale te kwalificeren, krijgen dezelfde plaats als de volgende beschikbare positie na groep 3 toegewezen en behalen de gelijkwaardige UCI-punten.
6. Alle renners die de kwalificatiewedstrijden om welke reden dan ook niet beëindigen (gegroepeerd eerst als DNF, vervolgens als DNS, daarna als DSQ) krijgen geen plaats toegewezen en behalen geen UCI-punten.

#### **E. Ploegenachtervolging**

Ploegen die de kwalificatieronde niet beëindigen, krijgen de volgende vermelding toegewezen in functie van de reden waarom ze de wedstrijd niet beëindigd hebben: Niet aangekomen (DNF); Niet gestart (DNS); Gediskwalificeerd (DSQ). Deze teams gaan niet door naar de volgende ronde van de wedstrijd.

In het eindklassement worden de ploegen gerangschikt volgens de wedstrijdreglementen.

Het definitieve klassement van de wedstrijd wordt in groepen opgesteld in de volgorde zoals hierna opgelijst:

1. Voor alle ploegen die aan de finale deelnemen : elke ploeg die om welke reden dan ook niet start (aangegeven als DNS) of die om welke reden dan ook niet aankomt (aangeduid als DNF) zal worden beschouwd als haar reeks verloren te hebben. Deze ploegen zullen overeenkomstig de UCI reglementen geklasseerd worden alsof ze hun reeks verloren hebben en behalen de gelijkwaardige UCI-punten. Elke gediskwalificeerde ploeg (aangeduid als DSQ) krijgt geen enkele plaats toegewezen en behaalt geen UCI-punten. Alle plaatsen die door deze ploegen zouden ingenomen kunnen geweest zijn, blijven vacant.

2. Bij een eerste ronde van de competitie, worden alle ploegen die in deze ronde rijden en deze beëindigen maar niet naar de finale doorgaan, behalve in geval van diskwalificatie, geklasseerd in functie van hun tijden in deze ronde.
3. Bij een eerste ronde worden alle ploegen in competitie die de start niet nemen (aangeduid als DNS) of die de wedstrijd niet beëindigen (aangeduid als DNF), gerangschikt na groep 2 overeenkomstig het UCI reglement en behalen zij de gelijkwaardige UCI-punten.
4. Bij een eerste ronde krijgen ploegen die gediskwalificeerd worden (aangeduid als DSQ) geen plaats toegewezen en behalen geen UCI-punten. Alle plaatsen die door deze ploegen zouden ingenomen kunnen geweest zijn, blijven vacant.
5. Alle ploegen die deelnemen aan de kwalificatieronde en die deze beëindigen zonder zich te kwalificeren, worden geklasseerd op de volgende beschikbare positie na groep 4, of 1 in voorkomend geval, en behalen de gelijkwaardige UCI-punten.
6. Alle ploegen die de kwalificatieronde niet beëindigen, hetzij vanwege een incident, hetzij omdat zijn niet opnieuw mogen starten (aangeduid als DNF), krijgen geen plaats toegewezen en behalen geen UCI punten.
7. Alle ploegen die niet starten in hun kwalificatieronde (aangeduid als DNS) krijgen geen plaats toegewezen en behalen geen UCI-punten.
8. Alle ploegen die deelnemen aan de kwalificatieronde en die werden gediskwalificeerd (aangeduid als DSQ) krijgen geen plaats toegewezen en behalen geen UCI-punten.

#### **F. Individuele achtervolging**

Renners die de kwalificatieronde niet beëindigen, krijgen de volgende vermelding toegewezen in functie van de reden waarom ze de wedstrijd niet beëindigd hebben: Niet aangekomen (DNF); Niet gestart (DNS); Gediskwalificeerd (DSQ). Deze renners gaan niet door naar de volgende ronde van de wedstrijd.

Het definitieve klassement van de wedstrijd wordt in groepen opgesteld in de volgorde zoals hierna opgelijst:

1. Voor alle renners die deelnemen aan de finale fase : alle renners die niet starten (aangeduid als DNS), of om welke reden dan ook niet eindigen (aangeduid als DNF), zullen worden beschouwd als hun reeks te hebben verloren.. Deze renners worden gerangschikt volgens het UCI-reglement alsof ze hun reeks hebben verloren en ze behalen de overeenkomstige UCI-punten. Renners die zijn gediskwalificeerd (aangeduid als DSQ) krijgen geen plaats toegewezen en behalen geen UCI-punten. Alle plaatsen die door deze renners zouden ingenomen kunnen geweest zijn, blijven vacant.
2. Alle renners die deelnemen aan de kwalificatieronde en deze beëindigen maar zich niet kwalificeren, worden geklasseerd op de volgende beschikbare positie na groep 1 en behalen de gelijkwaardige UCI-punten.
3. Alle renners die de kwalificatieronde niet beëindigen, hetzij vanwege een incident, hetzij omdat ze niet opnieuw mogen starten (aangeduid als DNF), krijgen geen plaats toegewezen en behalen geen UCI punten.
4. Alle renners die de start niet nemen in de kwalificatieronde (aangeduid als DNS) krijgen geen plaats toegewezen en behalen geen UCI-punten.
5. Alle renners die deelnemen aan de kwalificatieronde en gediskwalificeerd worden (aangeduid als DSQ) krijgen geen plaats toegewezen en behalen geen UCI-punten.

#### **G. Teamsprint**

Ploegen die de kwalificatieronde niet beëindigen, krijgen de volgende vermelding toegewezen in functie van de reden waarom ze de wedstrijd niet beëindigd hebben: Niet aangekomen (DNF); Niet gestart (DNS); Gediskwalificeerd (DSQ). Deze ploegen gaan niet door naar de volgende ronde van de wedstrijd.

Het definitieve klassement van de wedstrijd wordt in groepen opgesteld in de volgorde zoals hierna opgelijst:

1. Voor alle ploegen die aan de finale deelnemen, die niet starten (aangeduid als DNS), of om welke reden dan ook niet aankomen (aangeduid als DNF), zullen worden beschouwd als hun reeks te hebben verloren. Deze ploegen worden gerangschikt volgens het UCI reglement alsof ze hun reeks hebben verloren en behalen de gelijkwaardige UCI-punten. Aan ploegen die zijn gediskwalificeerd (aangeduid als DSQ) wordt geen plaats toegewezen en zij behalen geen UCI-punten. Alle plaatsen die door deze ploegen zouden ingenomen kunnen geweest zijn, blijven vacant.
2. Bij een eerste ronde van de competitie, worden alle ploegen die in deze ronde rijden en deze beëindigen, maar niet naar de finale doorgaan, behalve in geval van diskwalificatie, geklasseerd in functie van hun tijden in deze ronde.
3. Bij een eerste ronde van de competitie, worden alle ploegen die de start niet nemen (aangeduid als DNS) of deze niet beëindigen (aangeduid als DNF) geklasseerd na groep 2 volgens hun tijden uit de kwalificatieronde en behalen zij de gelijkwaardige UCI-punten.
4. Bij een eerste ronde krijgen ploegen die gediskwalificeerd worden (aangeduid als DSQ) geen plaats toegewezen en behalen geen UCI-punten. Alle plaatsen die door deze ploegen zouden ingenomen kunnen geweest zijn, blijven vacant.
5. Alle ploegen die deelnemen aan de kwalificatieronde en die deze beëindigen zonder zich te kwalificeren worden gerangschikt volgens hun tijd op de volgende beschikbare positie na groep 4, of 1 in voorkomend geval en behalen de gelijkwaardige UCI-punten.
6. Alle ploegen die de kwalificatieronde niet beëindigen, hetzij vanwege een incident, hetzij omdat ze niet toegelaten zijn de start te nemen (aangeduid als DNF), krijgen geen plaats toegewezen en behalen geen punten.
7. Alle ploegen die niet starten in de kwalificatieronde (aangeduid als DNS) krijgen geen plaats toegewezen en behalen geen UCI-punten.
8. Alle ploegen die deelnemen aan de kwalificatieronde en die gediskwalificeerd worden (aangeduid als DSQ) krijgen geen plaats toegewezen en behalen geen UCI-punten.

(Ingevoerd: 1.10.19)

## Hoofdstuk IV : UCI NATIONS CUP OP DE PISTE

**3.4.001** De Internationale Wielervederunie richt een « Nations Cup op de piste » op, bevattende een algemene landenrangschikking opgesteld over een aantal competities die jaarlijks door het directiecomité van de UCI worden aangewezen.

**3.4.002** De Nations Cup op de piste is de exclusieve eigendom van de UCI.

**3.4.003** De wedstrijden die voor de Nations Cup worden **weerhouden worden gekozen uit degenen van de wereldkampioenschappen, zoals in volgende lijst:**

### MANNEN

- 1) 1 km tijdrijden, staande start
- 2) Snelheid
- 3) Individuele achtervolging, 4km
- 4) Ploegenachtervolging, 4 km
- 5) Keirin
- 6) Teamsprint
- 7) Puntenkoers, 40 km
- 8) Ploegkoers, 50 km
- 9) Scratch, 15 km
- 10) Omnium
- 11) Afvallling

### DAMES

- 1) 500 m tijdrijden, staande start
- 2) Snelheid
- 3) Individuele achtervolging, 3 km
- 4) Ploegenachtervolging, 4 km
- 5) Keirin
- 6) Teamsprint
- 7) Puntenkoers, 25 km
- 8) Ploegkoers, 30 km
- 9) Scratch, 10 km
- 10) Omnium
- 11) Afvallling

*(gewijzigd per 1.01.02; 1.01.03; 25.09.07; 29.03.10; 18.06.10; 25.02.13; 14.10.16; 1.10.19; 12.06.20)*

### **Deelname**

**3.4.004** De competities richten zich tot nationale selecties en Top 5 UCI pisteteams in elke specialisatie, zoals gespecificeerd in artikel 3.4.004 bis..  
Renners dienen 18 jaar en ouder te zijn. In een bepaalde wedstrijd, kunnen de top 4 bij de juniors van het **meest recentste** wereldkampioenschap juniors deelnemen aan de Nations Cup van het volgende seizoen.

Renners die met hun UCI Baan ploeg ingeschreven zijn voor een ronde van de UCI Baan Nations Cup mogen in dezelfde ronde deelnemen aan de teamsprint en/of ploegenachtervolging met hun nationale ploeg. Deze regel geldt niet voor de andere specialisaties.

De deelname aan individuele wedstrijden en aan de ploegkoers zal worden beperkt tot renners met ten minste 250 punten in het betreffende UCI Pisteklassement. Om in aanmerking te komen, moet iedere renner het minimum aantal vereiste punten hebben zes weken voor de eerste wedstrijd van de Nations Cup (art. 3.4.005), ofwel in de laatste update van het respectievelijke UCI Pisteklassement. Voor de ontwikkeling van het wielrennen op de piste, kan de pistecommissie een afwijking van deze voorwaarden toestaan. Dit is niet van toepassing op de renners ingeschreven voor de individuele achtervolging en voor de kilometer/ 500m tijdrit.

De deelname aan elke van deze competities van de Nations cup bepaalt de toelatingsvoorwaarden voor de nationale federaties aan het overeenkomende evenement van de wereldkampioenschappen krachtens artikel 9.2.027bis.

*(test gewijzigd op 1.01.03; 21.06.06; 25.02.13; 10.04.13; 20.06.14; 15.03.16; 28.06.17; 05.03.18; 12.06.20; 17.10.22)*

**3.4.004 Bis** Kwalificatie voor de Top 5 UCI Baan Teams wordt bepaald volgens de UCI Baan Teams Ranking die 6 weken voor het eerste Nations Cup evenement is vastgesteld. UCI Baan Teams behalen hun kwalificatie voor de gehele UCI Baan Nations Cup serie. Deze kwalificatie blijft geldig voor de totaliteit van de UCI Baan Nations Cup piste van het betreffende seizoen.



In elk specifiek klassement krijgen de eerste 5 ploegen het maximale aantal quotumplaatsen voor diezelfde specialiteit, overeenkomstig artikel 3.4.007bis.

(ingevoerd per 25.10.21, *gewijzigd op 17.10.22*)

**3.4.005** De inschrijving is open voor de nationale federaties aangesloten bij de UCI en gekwalificeerde UCI pisteteams (zoals vermeld in art. 3.4.004).

(tekst aangepast op 25.09.07; 1.10.12; 10.02.13; 10.04.13; 15.03.16; 05.03.18; 21.06.18; 12.06.20; *01.08.23*)

**3.4.006** [geschrapt op 15.03.16].

**3.4.007** Het maximum aantal deelnemers per nationaal team voor elke wedstrijd zal de volgende zijn :

HEREN		VROUWEN	
Team Sprint	2 teams	Team Sprint	2 teams
Sprint	2 renners	Sprint	2 renners
Keirin	2 renners	Keirin	2 renners
1km tijdrit	2 renners	500 meter tijdrit	2 renners
Ploegenachtervolging	2 teams	Ploegenachtervolging	2 teams
Individuele achtervolging	2 renners	Individuele achtervolging	2 renners
Puntenkoers	1 renner	Puntenkoers	1 renner
Scratch wedstrijd	1 renner	Scratch wedstrijd	1 renner
Omnium	1 renner	Omnium	1 renner
Koppelkoers	1 team	Koppelkoers	1 team

Een maximum van 1 reserve renner voor ieder evenement is toegestaan. Reserve renners moeten bevestigd worden tijdens de registratie van de starters zoals vermeld in artikel 3.4.009. Team managers kunnen wijzigingen doorgeven aan de secretaris van het college van commissarissen tot het begin van de eerste wedstrijdsessie op de dag van elk evenement.

Voor alle duidelijkheid: bij team evenementen scoort alleen het beste gerangschikte team van dezelfde nationaliteit punten volgens artikel 3.3.002.

(gewijzigd per 1.01.02; 1.01.03; 26.08.04; 19.09.06; 25.09.07; 29.03.10; 18.06.10; 25.02.13; 10.04.13; 14.10.16; 12.06.20)

**3.4.007 bis** Het maximaal aantal deelnemers per UCI Baan Team is voor iedere wedstrijd als volgt:

HEREN		VROUWEN	
Team Sprint	1 team	Team Sprint	1 team
Sprint	2 renners	Sprint	2 renners
Keirin	2 renners	Keirin	2 renners
1km tijdrit	2 renners	500 meter tijdrit	2 renners
Ploegenachtervolging	1 team	Ploegenachtervolging	1 team
Individuele achtervolging	2 renners	Individuele achtervolging	2 renners
Puntenkoers	1 renner	Puntenkoers	1 renner
Scratch wedstrijd	1 renner	Scratch wedstrijd	1 renner
Omnium	1 renner	Omnium	1 renner
Koppelkoers	1 team	Koppelkoers	1 team

Een maximum van 1 reserve renner voor ieder evenement is toegestaan. Reserve renners moeten bevestigd worden tijdens de registratie van de starters zoals vermeld in artikel 3.4.009. Team managers kunnen wijzigingen doorgeven aan de secretaris

van het college van commissarissen tot het begin van de eerste wedstrijdssessie op de dag van elk evenement.

Voor alle duidelijkheid: bij team evenementen scoort alleen het beste gerangschikte team van dezelfde nationaliteit punten volgens artikel 3.3.002.

*(ingevoerd per 10.04.13; 15.03.16; 12.06.20)*

*(artikel ingevoerd op 10.04.13; tekst aangepast op 15.03.16)*

**3.4.007 ter** [geschrapt per 12.06.20]

**3.4.008** [geschrapt op 15.03.16].

**3.4.009** De namen van de renners, plaatsvervangers en begeleiders moeten uiterlijk **3 weken** voor de datum van de wedstrijd bij de organisator toekomen. In geval van laattijdige inschrijving na de voorgeschreven deadline, zullen de kosten voor laattijdige inschrijving van CHF 200 per ploeg in rekening gebracht worden.

Ingeval van afwezigheid van **ingeschreven renners** aan de competitie, een boete van CHF 300 per renner kan worden toegepast.

De namen van de renners die deelnemen moeten aangekondigd worden bij het college van commissarissen ten laatste op het middaguur van de dag voorafgaand aan de eerste wedstrijd van de competitie zoals voorzien in de lijst van de gepubliceerde tijden en instructies. Elke aankondiging buiten deze tijdslijmiet zal onderworpen worden aan een boete van CHF 300.

De aanwezigheid op de vergadering van de ploegleiders is verplicht.. De aanwezigheid is vereist vanaf het appel voor de aanwezigheid aan het begin van de vergadering tot het einde van de vergadering.

(tekst gewijzigd op 01.01.02; 26.08.04; 30.09.10; 04.03.19 ; 01.10.19; 12.06.20; **17.10.22**)

**3.4.009 bis** [geschrapt op 01.07.17]

#### **Organisatie**

**3.4.010** De organisatoren van wedstrijden van de Nations Cup dienen met een UCI een contract te ondertekenen die o.a. de audiovisuele rechten, de marketingrechten en de materiële organisatie van de wedstrijden beheert.

(gewijzigd per 1.01.02; 26.08.04; 30.09.10; 4.03.19; 1.10.19; 12.06.20)

**3.4.011** [geschrapt op 15.03.16].

**3.4.012** [geschrapt op 15.03.16].

**3.4.013** Het college van commissarissen zal uit internationale UCI commissarissen bestaan aangeduid door de UCI overeenkomstig art. 1.2.116.

De organiserende nationale federatie zal alle andere commissarissen die nodig zijn voor een doeltreffende controle van de wedstrijden aanduiden, alsook de tijdopnemers overeenkomstig art. 1.2.116.

**3.4.014** De UCI zal een technisch afgevaardigde aanwijzen.

**3.4.015** **[artikel geschrapt op 01.08.23]**

**3.4.016** Een vergadering zal samengeroepen worden daags vóór de eerste competitie. Zij zal alle officials en ploegleiders verenigen. Zij zal geleid worden door de voorzitter van het college van commissarissen in aanwezigheid van de technisch afgevaardigde van de UCI en de verantwoordelijken van de organisatie.

*(tekst aangepast op 21.06.18)*

#### **Prijzen**

**3.4.017** De prijzenbarema's van het individuele klassement per wedstrijd zullen door het directiecomité van de UCI in de financiële verplichtingen vastgesteld worden.

**3.4.019** [geschrapt op 15.03.16].

**3.4.020** De eerste 3 van elke proef zullen van de organisator respectievelijk een gouden (1<sup>ste</sup> plaats), zilveren (2<sup>de</sup> plaats) en bronzen medaille (3<sup>de</sup> plaats) verkrijgen.

*(tekst gewijzigd per 12.06.20)*

#### **UCI rankings**

**3.4.021** Na afloop van elke wedstrijd van elke competitie zal het aantal punten toegekend worden volgens het barema overeenkomstig met het artikel 3.3.010.

Met betrekking tot de UCI-ranglijsten per land scoren renners die rijden voor de nationale selectie alleen punten voor het land. Renners die uitkomen voor UCI-trackteams scoren punten voor het overeenkomstige trackteam in de UCI Track Teams-ranglijst, zoals bepaald in artikel 3.3.002bis.

*(gewijzigd per 1.01.02; 25.02.13; 12.06.20)*

#### **UCI Track Nations' Cup klassement**

**3.4.021bis** Na afloop van elke competitie zullen de renners die gelijk gerangschikt staan in de algemene klassering gescheiden worden door het grootste aantal 1<sup>ste</sup> plaatsen, 2<sup>de</sup> plaatsen, enz. waarbij alleen rekening wordt gehouden met de plaatsen die recht geven op punten.

Indien zij nog gelijk staan is hun beste klassering in de meest recente wedstrijd die hen zal scheiden.

*(artikel geïntroduceerd per 01.10.04; gewijzigd per 12.06.20)*

**3.4.022** De algemene landenklassering van de competitie zal opgesteld worden door optelling van de punten behaald door de renners van iedere ploeg in elke van de 15 wedstrijden.

Ingeval van gelijkheid zal het aantal overwinningen in rekening worden genomen en vervolgens het aantal 2<sup>de</sup> plaatsen, enz.

*(gewijzigd per 1.01.02; 15.03.16; 12.06.20)*

**3.4.023** Het totaal aantal punten behaald door elk land in iedere competitie zal dienen om na afloop van de laatste competitie van het seizoen het algemeen finaal landenklassement op te stellen.

*(gewijzigd per 15.03.16; 12.06.20)*

**3.4.024** [geschrapt op 12.06.20].

**3.4.025** [geschrapt op 15.03.16].

## Hoofdstuk V : WERELDRECORDS

**3.5.001** De UCI erkent enkel de wereldrecords op de piste in de volgende categorieën en specialiteiten:

Vliegende start :

Alle categorieën : 200m en 500 m

Stilstaande start :

- Heren: Team sprint (enkel op banen 250m), 1 km, 4 km, 4 km per ploeg, uurrecord, beste uurprestatie, beste uurprestatie achter derny
- Dames: Team sprint (enkel op banen 250m), 500 m, 3 km, 3 km per ploeg, uurrecord, beste uurprestatie
- Heren Juniores : Team sprint (enkel op banen 250m), 1 km, 3 km, 4 km per ploeg
- Dames-Juniores: Team sprint (enkel op banen 250m), 500 m, 2 km, 3 km per ploeg

**3.5.002** De UCI is exclusieve eigenaar van de formule voor het uurrecord. De UCI behoudt exclusief alle marketingrechten, audiovisuele en andere rechten welke betrekking hebben op een wereldrecordpoging en op elk record. De UCI kan van haar rechten afzien op de door haar gestelde voorwaarden.

**3.5.003** Enkel de UCI kan een wereldrecord wielrennen erkennen en homologeren.

**3.5.004** De UCI houdt een lijst van de olympische records up to date en publiceert deze regelmatig.

*(tekst gewijzigd op 05.03.18)*

**3.5.005** De records kunnen gevestigd worden tijdens een kalendercompetitie of tijdens een speciale poging, welke eveneens zal verreden worden volgens de bestaande reglementen van de UCI.

Iedere speciale poging vereist de voorafgaandelijke schriftelijke goedkeuring van de UCI. In dit opzicht is deze goedkeuring ondergeschikt aan de vereisten bepaald door de UCI, waarbij onder meer de voorschriften met betrekking tot het UCI Anti-Doping reglement. Elke renner die een speciale poging onderneemt moet opgenomen zijn in de door de UCI geregistreerde doelgroep en hij moet nauwkeurige en actuele informatie over zijn verblijfplaats verstrekken. Hij wordt onderworpen aan antidopingcontroles uitgevoerd en geanalyseerd overeenkomstig het biologisch paspoort programma, zoals dit is geïmplementeerd bij door de UCI. Als de renner niet in de doelgroep opgenomen is of wanneer hij niet over een biologisch paspoort beschikt zullen alle kosten voor het testen van de renner of de kosten voor eventuele bijkomende controles ten laste van de renner zijn.

Te meer, een speciale poging is onderworpen aan een geschreven aanvraag tot toelating van de nationale federatie van de renner(s). Deze aanvraag moet op de zetel van de UCI toekomen ten laatste vier maanden voor de datum van de poging.

Geen enkele wereldrecordpoging zal worden toegestaan tijdens de wereldkampioenschappen, met uitzondering van het werelduurrecord.

Elke aanvraag voor een wereldrecordpoging moet een specifieke tijd en een unieke datum voor die poging aangeven. Bij een ongeval kan de poging worden uitgesteld tot de dag na de vastgelegde datum.

(tekst gewijzigd op 01.01.02; 15.05.14 ; 01.02.15 ; 01.10.19)

**3.5.006** Het publiek en de pers moeten gedurende de ganse tijd de wereldrecordpoging kunnen bijwonen.

Het aantal toeschouwers en perslui kan echter beperkt worden in het belang van de sportieve prestatie, op voorwaarde van voorafgaand akkoord door de UCI.

**3.5.007** Als er recordpogingen plaatsvinden buiten betwiste competities moet de renner of de ploeg alleen in de piste zijn.

**3.5.008** De records moeten gerealiseerd worden op een door de UCI gehomologeerde piste.

Enkel de rijwielen toegelaten door het reglement voor pistewedstrijden mogen gebruikt worden.

Het startblok moet gebruikt worden bij de specialiteiten met stilstaande start waar het voorgeschreven is, alsook voor het uurrecord.

**3.5.009** Indien een recordpoging plaats vindt in een ander land dan dit van de federatie van de renner, moeten de beide federaties een schriftelijk akkoord over hun samenwerking sluiten om te verzekeren dat de poging kan plaatsvinden onder de best mogelijke omstandigheden, in het bijzonder degene betreffende de volgorde, de tijdopname, de commissarissen en de antidopingcontrole. Een kopie van deze overeenkomst moet uiterlijk vier maanden voor de poging aan de UCI worden bezorgd.

(tekst gewijzigd op 01.01.02 ; 01.10.19)

**3.5.010** De kosten verbonden aan de recordpoging zijn ten laste van de renner (waaronder de verplaatsingskosten en het hotel van de internationale commissaris en de antidoping inspecteur, de laboratoriumkosten en andere kosten van de UCI).

Indien de poging plaats heeft in een ander land, dan heeft de federatie van dit land recht op vergoeding van de kosten die ze heeft gemaakt.

De nationale federatie van de renner is hoofdelijk aansprakelijk voor het betalen van de kosten verbonden aan de recordpoging.

#### **Tijdopname**

**3.5.011** Bij recordpogingen moet er ronde per ronde elektronische tijdopname zijn tot op een duizenste seconde nauwkeurig.

**3.5.012** Bij uurrecordpogingen zal de elektronische tijdopname verplichtend ontdebeld worden door een manuele tijdopname. Deze tijdopname zal verzekerd worden door twee aangestelde tijdopnemers van de nationale federatie van het land waar de recordpoging plaatsheeft.

**3.5.013** De tijdopnemer welke de tijden opnam, zal deze inschrijven op tijdopnemingsbladen welke door hem ondertekend worden.

#### **Controle**

**3.5.014** Een gevestigd record tijdens een competitie kan slechts gehomologeerd worden, indien een internationale UCI-commissaris de proef controleerde als lid van het college van commissarissen en het verslag van de aangelegenheid ondertekende volgens artikel 3.5.016.

**3.5.015** Een recordpoging moet op voorhand schriftelijk toegelaten worden door de nationale federatie van het land waar de poging plaatsheeft. De nationale federatie zal een

internationale UCI-commissaris aanduiden welke met de supervisie belast is. Voor een uurrecordpoging zal de commissaris aangeduid worden door de UCI.

#### **Verslag**

**3.5.016** Van elk record zal een beknopt verslag opgemaakt worden met nauwkeurige vermeldingen van de omstandigheden waarin het record werd gevestigd, overeenkomstig de voorbeelden opgemaakt door de UCI. Het rapport zal zonder uitstel opgemaakt en ondertekend worden door de UCI-commissaris en door minstens één andere aanwezige official en door de renner(s) die het record gevestigd hebben.

**3.5.017** De internationale commissaris stuurt het verslag met de originele tijdopnamebladen naar de UCI.

#### **Antidopingcontrole**

**3.5.018** Een wereldrecord zal enkel gehomologeerd worden op voorwaarde dat de renner in kwestie zich onmiddellijk na de wedstrijd onderwerpt aan de antidopingcontrole.

Voor de wedstrijden per ploeg moeten alle renners die het record hebben gevestigd de antidoping controle ondergaan.

De antidopingcontrole moet uitgevoerd worden conform de antidopingregels van de UCI.

Het record zal slechts gehomologeerd worden op basis van een certificaat afgeleverd door een door het wereld antidopingagentschap geaccrediteerd laboratorium dat aangeeft dat het staal niet positief is (dit wil zeggen dat er geen abnormale testresultaten zijn gemeld).

*(tekst gewijzigd op 1.01.02; 18.06.10; 05.03.18)*

#### **Homologatie**

**3.5.019** Geen enkel record kan gehomologeerd worden indien het niet beantwoordt aan de voorziene bepalingen.

**3.5.020** Een record dat dezelfde dag verbeterd wordt, zal niet gehomologeerd worden.

**3.5.021** De records, gevestigd tijdens de wereldbikers, de wereldkampioenschappen en de olympische spelen, kunnen gehomologeerd worden door een attest op een officiële mededeling van de uitslagen, getekend door de voorzitter van het college van commissarissen en van een lid van de technische commissie van de UCI. In geval van betwisting kan een vraag tot homologatie gericht worden aan het Hoofdbestuur volgens onderstaande artikelen.

**3.5.022** Onafgezien van de toepassing van artikel 3.5.021, kan een wereldrecord slechts gehomologeerd worden door de UCI.

**3.5.023** De vraag tot homologatie wordt gedaan door de renner die het record vestigde of door zijn nationale federatie. Op straf van onontvankelijkheid moet die vraag ten laatste één maand na de vestiging van het record op de zetel van de UCI toekomen.

**3.5.024** Indien de UCI oordeelt dat er elementen zijn welke de homologatie betwistbaar maken, dan zal zij, alvorens een beslissing te nemen, de renner of zijn vertegenwoordiger uitnodigen om opheldering te geven over deze elementen. Bij ontstentenis of bij niet-homologatie van het record, kan de renner een beroep indienen voor het CAS.

**3.5.025** De UCI zal de lijst van de wereldrecords bijhouden en deze regelmatig publiceren.

#### **Uurrecord**

**3.5.026** Het uurrecord is de beste afstand gerealiseerd in één uur op een "klassieke" fiets zoals gedefinieerd in artikels 1.3.006 t/m 1.3.010 en 1.3.019 van het reglement.

- 3.5.026 bis** [artikel geschrapt op 15.05.14]
- 3.5.027** **Beste uurprestatie.**  
De beste uurprestatie is de beste afstand gerealiseerd in één uur op een fiets die overeenkomt met de artikels 1.3.006 t/m 1.3.010.  
De fiets zal ter goedkeuring onderworpen worden aan de materiaalcommissie 15 dagen voor de recordpoging.
- 3.5.028** De renner neemt de start aan de achtervolgingslijn zoals gedefinieerd in artikel 3.6.083.
- 3.5.029** De tijdopnemer zal met de bel de laatste ronde aankondigen (ofwel de ronde waarin het uur verstrijkt) wanneer de overblijvende te rijden tijd lager is dan de gemiddelde gerealiseerde pisteronde-tijd.
- 3.5.030** De poging neemt een einde wanneer de renner de achtervolgingslijn overschrijdt van waaruit hij gestart is. Een pistoolschot zal het einde te kennen geven.  
  
(artikel gewijzigd op 04.03.19)
- 3.5.031** De afgelegde afstand in één uur wordt als volgt berekend :
- $$D = (L \text{ Pi} \times \text{TC}) + \text{Di C}$$
- $$\text{Di C} = \frac{L \text{ Pi} + \text{TRC}}{\text{TTC}}$$
- D = afgelegde afstand in het uur  
L Pi = lengte van de piste  
TC = aantal volledig ronden vóór de laatste ronde  
Di C = bijkomende afstand  
TTC = tijd van de laatste volledige ronde  
TRC = overblijvende te rijden tijd bij het begin van de laatste ronde
- 3.5.032** De afgelegde afstand wordt afgerond naar de ondergelegen meter. Het uurrecord kan slechts verbeterd worden wanneer het verschil minstens één meter bedraagt.
- 3.5.033** Indien zich tussen het verstrijken van het uur en het einde van de laatste ronde een incident voordoet, dat niet toelaat de ronde volledig te beëindigen, zal de bijkomende afstand berekend worden op basis van de tijd van de voorlaatste ronde.
- 3.5.034** **Beste uurprestatie achter de derny**  
De beste uurprestatie achter de derny is de grootste afstand volbracht in één uur op een fiets die voldoet aan het gestelde in de artikelen 1.3.006 tot en met 1.3.010.  
  
De bromfiets (derny) moet voldoen aan het gestelde in de artikelen 3.6.029 tot en met 3.6.051 en de kledinguitrusting van de gangmakers moet in overeenstemming zijn met artikel 3.6.063. De machine mag in geen geval voorzien zijn van een rol aan de achterzijde van het achterwiel.  
  
De fiets en de bromfiets (derny) moeten 15 dagen voor de dag van de poging ter keuring aan de Materiaal Commissie worden aangeboden.
- 3.5.035** De artikels 3.5.028 tot en met 3.5.033 van het reglement voor het uurrecord zijn van toepassing.

## Hoofdstuk VI : UITRUSTING EN INFRASTRUCTUUR

## **§1 Startblokken**

- 3.6.001** De startblokken moeten zodanig gebouwd zijn dat ze gemakkelijk en binnen de 5 seconden buiten het pisteoppervlak kunnen verplaatst worden. De startblokken moeten getest en goedgekeurd worden door de technische afgevaardigde van de UCI of door de voorzitter van het college van commissarissen van een competitie.
- 3.6.002** Het rijwiel moet in een verticale positie kunnen staan welke ook de helling van de piste is. Het startblok moet regelbare voetsteunen hebben.
- 3.6.003** Het rijwiel moet stevig worden vastgehouden door middel van een rem, welke de boord van de achtervelg klemt.
- 3.6.004** De rem moet regelbaar zijn in de hoogte om wielen met een verschillende diameter te kunnen blokkeren en in de breedte voor velgen met verschillende dikte.
- 3.6.005** Bij de start moet de rem het achterwiel vrijmaken, zodanig dat de start van de tegenstrevers exact op hetzelfde ogenblik kan gegeven worden.
- 3.6.006** (N) De rem van het startblok wordt vrijgemaakt door het elektronisch systeem dat gelijktijdig de chronometer in werking stelt.

## **§2 Motorfietsen gebruikt voor de halve-fond**

- 3.6.007** De toestellen voor de gangmakers moeten geheel beantwoorden aan de onder artikel 3.6.028 weergegeven tekening.

Alle afmetingen op de tekening zijn te rekenen vanaf het middenpunt van de as van het achterwiel, of van een vast punt van het motorraam het dichtst bij de as van het achterwiel en de grond (dit punt moet duidelijk bepaald worden).

- 3.6.008** De toestellen zijn eensporig, het merk en het model worden niet nader bepaald en zij worden bestuurd door één enkele gangmaker.
- 3.6.009** De motor en het motorraam zullen precies met de normen van het origineel model overeenstemmen, zoals deze door de constructeur bepaald zijn.

### **Motor**

- 3.6.010** De cilinderinhoud van de motoren zal minimum 500 cc en maximum 1000 cc bedragen.
- 3.6.011** Deze motoren, één of twee cilinder, zijn verticale motoren. De Flat Tween-motoren zijn verboden.

### **Kader**

- 3.6.012** Het toestel is van een type dat in de handel wordt verkocht. De breedte van het motorraam bedraagt maximum 350mm. De achterschokbreker wordt weggelaten en vervangen door een ronde buis met dezelfde doormeter als de buizen van het raam, d.w.z. 30 mm.

### **Zadel**

- 3.6.013** Het zadel, uit de handel, heeft een breedte van 300 mm en een lengte van 350 mm. Daar de positie van de gangmaker een "recht-op-positie" wordt genoemd, wordt het zadel zodanig geplaatst dat het van achteren naar voren schuin is. Het zadel mag in geen geval gewijzigd worden: elke toevoeging van kussens, leder, stoffen enz., die een bijkomende beschutting zou kunnen vormen, is volstrekt verboden. De buitenkant vooraan het zadel bevindt zich op 800 mm van de grond en komt 250 mm voorbij de loodrechte lijn die door de as van het achterwiel loopt. Het uiterste van het achtergedeelte van het zadel bevindt zich op 1030 mm van de grond en komt voorbij dezelfde loodrechte lijn die door de as van het achterwiel loopt.



### **Wielen**

**3.6.014** De wielen zijn met metalen velgen en commerciële spaken gemonteerd, met een diameter van maximum 650 mm. Luchtbanden : voorwiel 350x19, achterwiel 350 of 400 x 19.

**3.6.015** Een veilige rem zal op het voorwiel werken; de rem die op het achterwiel werkt, dient als "vertrager".

### **Stuurstang**

**3.6.016** De stuurstang bestaat uit één deel. De maximumbreedte achteraan bedraagt 700 mm (breedte aan de buitenkant van de handvatten genomen).

**3.6.017** De beide handvatten moeten zich op dezelfde hoogte bevinden. De hoogte ten opzichte van de grond zal minimum 1000 mm en maximum 1050 mm bedragen. Deze hoogte mag verstelbaar zijn.

**3.6.018** Het uiterste gedeelte achteraan de handvatten van de stuurstang zal door dezelfde loodlijn met de grond lopen als deze die door het voorgedeelte van het zadel loopt, d.w.z. 250 mm vóór de as van het achterwiel.

**3.6.019** Geen enkele hendel mag tijdens de functie het uiteinde der handvatten voorbijsteken. Lederen stukken, hendels of haken en andere bijhorigheden die zich aan de handvatten zouden bevinden, zijn ten strengste verboden.

**3.6.020** Iedere gangmaker heeft de verplichting zijn stuur met de beide handen vast te houden. Het sturen met één hand is slechts toegelaten om de motor te regelen of in geval van gevaar.

### **Voetsteunen**

**3.6.021** De voetsteunen worden links en rechts op de buizen van het raam bevestigd. Iedere voetsteun wordt door een "zool" en een in band gezet ijzer gevormd.

**3.6.022** De zool van de voetsteun is door vlak plaatijzer gevormd, met als afmetingen 120 mm breedte en 240 mm totale buitenlengte. Achteraan is zij afgerond tot een halve cirkel. Het in band gezet ijzer meet 80 mm vooraan en 200 mm achteraan en is rondom de zool gesoldeerd.

**3.6.023** Het middelpunt van de voetsteun loopt door dezelfde loodlijn als deze vooraan het zadel en achteraan de stuurstang. De voetsteunen zijn vooraan op onafneembare manier bevestigd op 240 mm van de grond.

**3.6.024** Het achterste gedeelte is verstelbaar, maar de twee voetsteunen moeten zich steeds op dezelfde hoogte bevinden voor alle motoren, die in éénzelfde competitie worden gebruikt.

**3.6.025** De breedte langs de buitenkant van de voetsteunen bedraagt maximum 650 mm.

### **Rol**

**3.6.026** Ieder toestel is, achteraan het achterwiel, voorzien van een rol, waarvan de buis een doormeter heeft van maximum 35 mm. De breedte van de rol bedraagt 600 mm. Het middelpunt van de as van de rol moet zich op 335 mm van de grond bevinden.

**3.6.027** De rol is op het achtergedeelte van het raam bevestigd door middel van gebogen platte ijzers met een breedte van 35 mm en een dikte van 6 mm. Twee dwarsstukken houden de rol in een goede positie, deze dwarsstukken bestaan eveneens uit platte ijzers, 35 mm lang en 6 mm dik. De minimumafstand tussen de as van het achterwiel en de rol is verstelbaar per 50 mm, vanaf minimum 600 mm tot maximum 800 mm.

**3.6.028** **Schema's**

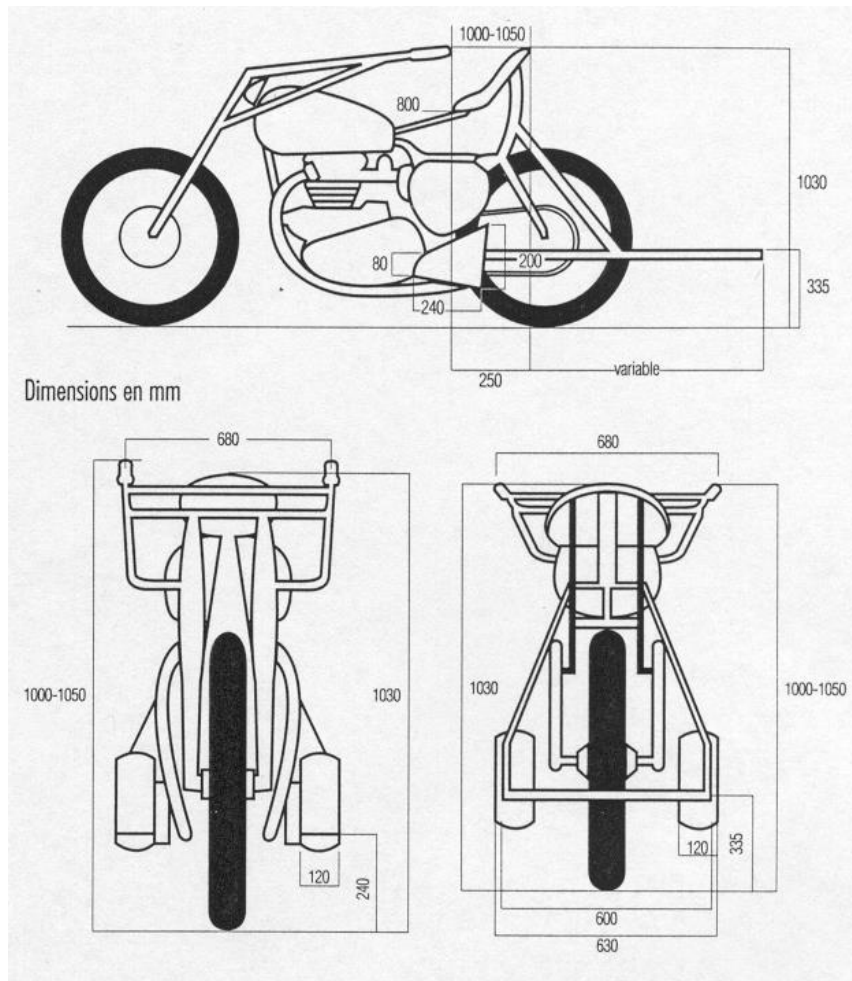

### §3 Derny's

**3.6.029** De rijwielmotor dient als hulp bij menselijke gangmaking. De beschutting die hij verschaft moet merkbaar dezelfde zijn als deze die door de fiets wordt geboden.

**3.6.030** De delen van de rijwielmotor mogen in geen geval met leder, vilt of stof bekleed worden, teneinde de beschutting te vergroten.

**3.6.031** De rijwielmotor moet ten strengste aan volgende beschrijving beantwoorden.

#### Motor

**3.6.032** Het toestel is voorzien van een motor van maximum 100 cc die alleen zal dienen om de trappende gangmaker te helpen.

**3.6.033** Het gebruik van het vrijwiel is streng verboden ; het vaste kamwiel is verplichtend.

#### Frame

**3.6.034** Het toestel met één plaats zal éénsporig zijn.

**3.6.035** Het toestel, vork inbegrepen, zal uit buizen vervaardigd worden die op alle gebied gelijk zijn op de buizen die eveneens gebruikt worden voor de fabricatie van een gewone fiets.

**3.6.036** De hoogte van het fietsraam zal minimum 560 mm tot maximum 580 mm bedragen (afstand gemeten van de trapas tot het middelpunt van de bovenste buis).

**3.6.037** De afstand van de trapas tot de grond zal minimum 230 mm en maximum 290 mm bedragen.

**3.6.038** De breedte van de trapas (trappers inbegrepen) zal maximum 380 mm bedragen.

#### **Zadel**

**3.6.039** Het zadel zal een gewoon koersmodel zijn, volledig in leder vervaardigd; het zal een maximum-lengte van 300 mm en een breedte van 150 tot 180 mm hebben. Het zadel zal zich zowel links als rechts op gelijke afstand van het fietsraam bevinden.

**3.6.040** Het zadel zal geenszins mogen gewijzigd worden. Toevoeging van kussens, leder, stoffen, enz. met het doel een bijkomende beschutting aan te brengen, is volstrekt verboden.

**3.6.041** Het uiteinde van de zadelspits zal als volgt worden geplaatst:

a) op 450 mm van het middelpunt van de stuurstangbout van de stuurklemkegel voor banen van 200 m en meer.

b) op 400 mm van het middelpunt van de stuurstangbout van de stuurklemkegel voor banen van minder dan 200 m.

**3.6.042** Het achterste gedeelte van het zadel zal zich minimum 870 mm boven de grond bevinden.

#### **Stuurstang**

**3.6.043** De stuurstang zal uit één stuk bestaan en maximum 500 mm breed zijn (gemeten aan de buitenzijden van de handvatten).

**3.6.044** De stuurstang zal een kromming maken van 30 mm, gemeten van de stuurstangbout van de stuurklemkegel en geplaatst op 900 mm van de grond. De handvatten van de stuurstang zullen zich dus op 870 mm van de grond moeten bevinden (afstanden van boven de handvatten gemeten).

Voor banen van minder dan 200 m, zullen de handvatten van de stuurstang zich op 920 mm van de grond moeten bevinden (afstand van boven de handvatten gemeten).

**3.6.045** De achterste uiteinden van de stuurstang zullen op maximum 200 mm achter het middelpunt van de stuurstangbout van de stuurklemkegel gevestigd zijn. De uiteinden van de stuurstang zullen dichtgestopt zijn en de handvatten mogen door stuurlint omwonden zijn. Rubberen handvatten zijn ten strengste verboden.

#### **Wielen**

**3.6.046** De wielen moeten met metalen velgen worden gemonteerd. Het voorwiel, met een diameter van 600 mm, zal voorzien zijn van een band met een doorsnede van 55 mm.

**3.6.047** Het achterwiel, met een diameter van 700 mm, zal voorzien zijn van een band met een doorsnede van 42 mm.

#### **Vergaarbak**

**3.6.048** De cilindervormige vergaarbak zal vooraan op de holle buis van de stuurstang worden bevestigd; hij zal een diameter hebben van 180 mm en een lengte van 265 mm.

#### **Spatbord**

**3.6.049** De spatborden zullen uit staal vervaardigd zijn.

**3.6.050** De breedte van het achterspatbord zal maximum 70 mm bedragen. Het zal uit één stuk vervaardigd zijn en een plaatijzerenbescherming vormen op de zijkanten. De uiteinden ervan zullen op de buizen van het fietsraam, vooraan de as van het achterwiel, moeten bevestigd worden. De hoogte van deze beschermingsplaat zal 140 mm bedragen. De afstand tussen de bout van de stuurklemkegel en de loodlijn ten opzichte van de grond, gaande tot het uiteinde van het spatbord, zal 1250 mm bedragen.

De afstand tussen het achterste deel van het zadel en de loodlijn ten opzichte van de grond tot het achterste uiteinde van het spatbord, zal dus minimum 500 mm bedragen.

### 3.6.051 Schema

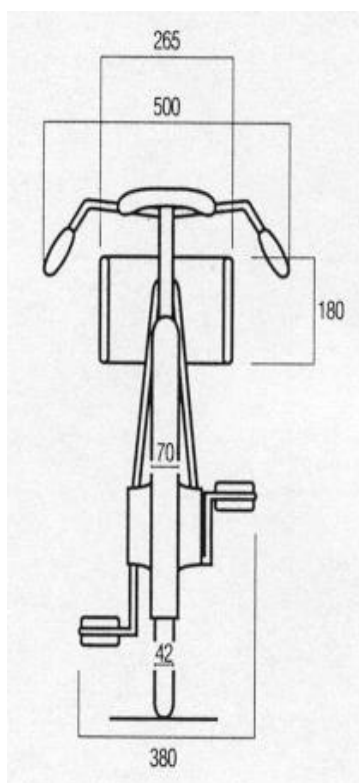

### §4 Kledij gangmakers halve-fond

3.6.052 De gangmakers halve-fond moeten een lederen vest dragen, waarvan hierna de afmetingen :

- lengte van de rug zonder kraag	67 cm
- breedte van de rug ter hoogte van de mouwen	45 cm
- breedte van de borst ter hoogte van de mouwen	35 cm
- wijdte van de borst gemeten onder de armen	120 cm
- vestwijdte gemeten langs de onderkant	120 cm
- lengte van de mouwen gemeten aan de naad van de elleboog	60 cm
- wijdte van de mouwen gemeten aan de biceps	40 cm
- wijdte van de mouwen aan de pols	28 cm
- wijdte van de kraag	44 cm
- hoogte van de kraag	3,5 cm

3.6.053 De kraag wordt gesloten door middel van twee haken. Het vest sluit op de rug door middel van een ritssluiting van onder naar boven (het vertrekpunt van deze sluiting bevindt zich aan de onderkant van het vest).

3.6.054 Het is verboden tijdens de wedstrijd het vest te openen of er wijzigingen, van welke aard ook, aan te brengen met het doel de renner te bevoordelen.

3.6.055 De gangmakers moeten een lederen broek dragen zonder slobkous en met volgende afmetingen:

- lengte van de zijkant	94cm
- lengte genomen tussen de benen	68cm
- wijdte van de gordel	102cm

- wijdte van het bekken genomen op de billen	114cm
- wijdte van de dijen	72cm
- wijdte boven de knie	48cm
- wijdte onder de knie	36cm
- wijdte van de kuit	40cm
- wijdte aan de enkel	30cm

**3.6.056** De lederen broek bevat ook een linnen gordel van 22cm hoogte. Deze linnen gordel is achteraan voorzien van een gummipunt van 48cm x 9cm van boven naar onder lopend.

**3.6.057** De broek wordt slechts langs de buitenste zijkant van ieder been geopend, op een hoogte van 40cm, te rekenen vanaf de enkels. De sluiting ervan wordt verzekerd door een ritssluiting van boven naar onder.

**3.6.058** De broek wordt opgehouden door riemen, die zich kruisen en langs achter vastgemaakt worden aan gummisingels.

**3.6.059** Onder hun lederen uitrusting trekken de gangmakers een lichte doch strakke trui aan, alsook een koersbroekje. De vest moet gemakkelijk kunnen sluiten zonder de naden of de ritssluiting te doen springen. Deze truien mogen in geen geval opgevuld zijn. Zij dienen, in al hun gedeelten, van gelijke dikte te zijn. Onderkledij en truien mogen geen enkele opening vertonen.

**3.6.060** De gangmakers mogen één enkel paar sokken dragen. Deze sokken moeten opgehouden worden door sokkenhouders.

**3.6.061** Enkel lederen laarzen van gewone grootte zijn toegelaten. Zij moeten geheel gesloten zijn.

**3.6.062** Tijdens de wedstrijden en tijdens de oefeningen is het dragen van een harde helm verplicht. Het is verboden om zich tijdens de wedstrijd van de helm te ontdoen of om de lederen kinriem los te maken. De oorlapen die aan de helm mogen bevestigd zijn, mogen de afmetingen van 10 mm op 30 mm niet overschrijden.

### **§5 Kledij van de gangmakers met derny's**

**3.6.063** Alle gangmakers zullen dezelfde kledij hebben:

- a) een onderhemd met korte mouwen van licht weefsel
- b) een aansluitende koerstrui waarvan de zakken zullen toegenaaid zijn; lange mouwen worden toegelaten; het dragen van een bijkomende koerstrui kan door de commissarissen worden toegelaten
- c) een spannende rennersbroek die tot de helft van de dijen reikt
- d) speciale rijwielschoenen, zwart van kleur, alsmede sokjes in effen witte of zwarte kleur
- e) een paar koershandschoenen of ongevoerde stadshandschoenen zonder armverlenging
- f) de helm zal uit harde stof vervaardigd zijn, genre stayershelm, zonder oorkleppen noch bandjes in leder, vilt of stof die dienst zouden kunnen doen als kunstmatige windbreker.

### **§6 Wielerpiste**

**3.6.064** De wedstrijden die voorkomen op de internationale UCI-kalender moeten worden verreden op een door de UCI gehomologeerde wielerpiste.

Bij uitzondering kan de UCI een niet gehomologeerde piste aanvaarden op de internationale kalender, mits deze voldoet aan alle noodzakelijke garanties inzake veiligheid.

De pistewedstrijden op nationale kalenders moeten verreden worden op een wielerpiste gehomologeerd door de nationale federatie van het land of door de UCI.

**3.6.065** Een wielerpiste zal normaal niet gehomologeerd worden door de UCI tenzij deze voldoet aan de voorschriften die hierna volgen.

**3.6.066** De stabiliteit, de weerstand van de materialen en de verankeringen die de structuur vormen van de wielerpiste moeten voldoen aan de regels van constructie en aan de veiligheidsregels van het land in dewelke de piste is geconstrueerd. Ze moeten eveneens rekening houden met specifieke geologische en klimatologische omstandigheden.

Deze elementen, evenals, in het algemeen, de conformiteit van de constructie en de materialen aan de technische normen en de regels van de kunst, blijven de verantwoordelijkheid van de uitvoerders, aannemer, architect, raadgevende ingenieur, eigenaar, uitbater, gebruiker, organisator of anderen, volgens de wettelijke bepalingen of plaatselijke reglementen. De UCI is ontheven van elke eventuele aansprakelijkheid desaan gaande dit onderwerp.

De homologatie van een wielerpiste door de UCI slaat niet op de technische of structurele kwaliteiten van de wielerpiste, maar enkel op de conformiteit, op het moment van inspectie, van het uitwendige aspect van de piste ten overstaan de bepalingen van de huidige paragraaf. De UCI is niet aansprakelijk voor gelijk welke fout die zich buiten het onderwerp van de homologatie bevindt of die optreedt na de bevindingen waarop zij zich gebaseerd heeft.

## **GEOMETRIE VAN DE WIELERPISTE**

### **Vorm**

**3.6.067** In zijn basisvorm vertoont de binnenboord van een wielerpiste twee bochten, die verbonden zijn door twee rechte lijnen. Het begin en het einde van de bochten moet dusdanig worden opgevat, dat de doorgang niet te overhaast plaatsheeft.

De inclinatie van de piste wordt bepaald rekening houdend met de straal van de bochten en de middelpuntvliegende snelheid in de diverse disciplines.

### **Lengte**

**3.6.068** De lengte van een wielerpiste moet zich bevinden tussen 133 meter minimum en 500 meter maximum.

De lengte moet zodanig gekozen worden dat men voor een bepaald aantal halve ronden, een afstand bekomt gelijk aan juist 1 kilometer, met een tolerantie van + 5 cm.

De lengte van een wielerpiste die gebruikt wordt voor wereldkampioenschappen en olympische spelen moet 250 m. In het belang van de ontwikkeling van het pistewielrennen kan de UCI een speciale uitzondering toestaan voor Wielervebanen die reeds in gebruik zijn.

**3.6.069** De lengte van de wielerpiste wordt gemeten op 20 cm van de binnenboord van de berijdbare oppervlakte (boven de blauwe band)

### **Breedte**

**3.6.070** De breedte van de wielerpiste moet constant zijn op heel de piste. De gehomologeerde banen van categorie 1 en 2 moeten een minimum breedte hebben van 7 meter. De

andere banen moeten een breedte hebben in proportie tot hun lengte, met een minimum van 5 meter.

#### **Blauwe Band (Côte d'azur)**

**3.6.071** Een berijdbare band met de kleur azuurblauw, genoemd de "côte d'azur" moet worden aangebracht over de volledige lengte van de piste aan de binnenboord. De breedte van deze band moet minimaal 10% bedragen van de breedte van de piste en de oppervlakte moet dezelfde eigenschappen bevatten als deze van de piste. Elke publicitaire vermelding op deze band is verboden.

Behalve renners op hun fiets mag er zich geen enkel object of persoon bevinden op de blauwe band terwijl er zich renners op de piste bevinden.

#### **Veiligheidszone**

**3.6.072** Van aan de binnenboord van de blauwe band moet er zich een afgebakende veiligheidszone bevinden. De breedte van het geheel van deze beschermingsband en de blauwe band moet minimaal 4 meter bedragen op wielervedstrijden van 250 meter of meer, en 2.5 meter op banen die kleiner zijn dan 250 meter.

Met uitzondering van commissarissen, rijdende renners en trainers van renners in de piste en personen die de toestemming kregen van de voorzitter van het college van commissarissen, mag er zich geen enkel persoon of object bevinden ( met inbegrip van de startblokken) in deze veiligheidszone wanneer er zich renners op de piste bevinden.

**3.6.072 bis** Een ballustrade, geconstrueerd zodat de noodzakelijke veiligheid voor renners kan verzekerd worden en met een hoogte van ten minste 120 cm, dient aangebracht te worden aan de binnenkant van de veiligheidszone, behalve indien de volgende voorwaarden verzameld zijn:

- 1) geen abrupt hoogteverschil of geen abrupte overgang bestaat tussen de veiligheidszone en het middenplein of op het middenplein en
- 2) er bevindt zich geen enkel persoon of niet toegestaan (vgl artikel 3.6.072) object aan de binnenkant van de veiligheidszone over een afstand van 10 meter, gemeten van aan de côte d'azur.

De ballustrade moet transparant zijn en vrij van elk publiciteitsbord.

Op plaatsen waar het middenplein zich minstens 1,5 meter lager bevindt dan de binnenboord van de beschermingsband, moeten bijkomende beschermingen (panelen, koorden, enz..) worden aangebracht om de risico's bij ongevallen waarbij de renners de piste verlaten te minimaliseren.

De eventuele poortjes in de ballustrade moeten een stevig en betrouwbaar beslag hebben. Ze moeten gesloten blijven tijdens wedstrijden of trainingen.

#### **Profiel**

**3.6.073** Op elk punt van de piste moet de dwarsdoorsnede van de binnenboord tot de buitenboord een rechtlijnig profiel hebben. In de bochten moet de binnenboord overgaan in de blauwe band op een afgeronde manier.

**3.6.073 bis** Op elk punt van de piste en de beschermingsband moet een hoogte loodrecht op het oppervlak van minimaal 3 meter vrij zijn van elk obstakel.

#### **Oppervlak.**

**3.6.074** Het oppervlak van de piste moet volledig vlak zijn, homogeen en niet schurend. De toegelaten planimetrische afwijking van de oppervlakte mag 5 mm zijn op 2 meter. De herbekleding van de piste moet uniform zijn in al zijn aspecten aan de oppervlakte van de piste. De herbekledingen bestemd tot het verbeteren van de berijdbaarheid op slechts een gedeelte van de piste zijn niet toegelaten.

**3.6.075** De kleur van de oppervlakte van de piste moet een goede zichtbaarheid van de markeringslijnen garanderen.

## MARKERINGEN

### Verf

**3.6.076** Elke markering, lijn, publicitair opschrift of andere op de piste moeten aangebracht worden met een slipvrije verf of produkt en mag de adherente eigenschappen, de consistentie of de homogeniteit van het oppervlak niet veranderen.

**3.6.077** De publicitaire opschriften op het oppervlak van de piste moeten geplaatst worden boven de stayerslijn binnen een longitudinale band die zich bevindt op minimum 50 cm van de buitenzijde van de stayerslijn en minimum 50 cm van de ballustrade (buitenboord piste). Elke aanbreng van publiciteit is verboden in de ruimte die begint 1 meter voor en eindigt 1 meter na de achtervolgingslijnen en de 200 meter lijn, evenals in de ruimte die begint 3 meter voor de aankomstlijn en eindigt 3 meter na de aankomstlijn, gemeten vanaf de verste zijde van de witte banden.

**3.6.078** De longitudinale lijnen, bedoeld in artikels 3.6.079 tot 3.6.081 hebben een constante breedte van 5 cm. De dwarslijnen, bedoeld in artikels 3.6.082 tot 3.6.084 hebben een constante breedte van 4 cm.

### Longitudinale markeringen.

**3.6.079** **Opmetingslijn.**

Op 20 cm van de binnenboord van de berijdbare oppervlakte zal een zwarte lijn op witte ondergrond of een witte lijn op zwarte ondergrond getrokken worden, welke "opmetingslijn" wordt genoemd. De nummering gebeurt om de 10 m en om de 5 m worden aantekeningen aangebracht. De maat van deze opmetingslijn wordt genomen op zijn binnenboord.

**3.6.080** **Sprinterslijn**

Op 85 cm van de binnenboord van de piste wordt een doorlopende rode lijn getrokken, genaamd "sprinterslijn".

De afstand van 85 cm is gemeten tot de binnenkant van deze rode lijn.

**3.6.081** **Stayerslijn**

Op een derde van de totale breedte van de piste maar op minimum 2,45 m van de binnenboord wordt een doorlopende blauwe lijn getrokken, genaamd "stayerslijn".

De afstand van de binnenboord van de piste is gemeten tot de binnenkant van deze blauwe lijn.

### Dwarse markeringen.

**3.6.082** **Aankomstlijn**

De aankomstlijn is gelegen op het einde van de rechte lijn, enkele meters voor het begin van de bocht en in principe vóór de hoofdtribune.

Het is een dwarse lijn van 4 cm breedte gecentreerd op een witte band van 72 cm breedte.

Deze markering moet doorgaan over gans de hoogte van het volle gedeelte van de ballustrade aan de buitenboord van de piste.

**3.6.083** **De 200 meterlijn**

200 m vóór de aankomstlijn wordt op de piste een witte dwarslijn getrokken en dit om de laatste 200 m aan te duiden bij de snelheidswedstrijden.

**3.6.084** **Achtervolgingslijn**



Precies in het midden van de rechte lijnen van de piste worden, in elkaars verlengde, dwars tot het midden van de piste, twee rode lijnen getrokken welke de aankomstpunten aangeven van de achtervolgingswedstrijden.

## **UITRUSTING**

### **3.6.085 Toegangstunnel**

De toegang tot het middenplein, gelegen aan de binnenzijde van de beschermingsband, moet verplichtend gebeuren via één of meerdere tunnels.

### **3.6.086 Rennerskwartier**

Op het middenplein moeten ruimtes aangebracht worden waar de renners zich kunnen omkleden en opwarmen evenals wachtzones in de nabijheid van de achtervolgingslijnen en de aankomstlijn.

### **3.6.087 Ballustrade**

De buitenboord van de piste moet omgeven zijn door een ballustrade die bescherming biedt aan renners en toeschouwers. Zij moet stabiel zijn en stevig verankerd en een totale hoogte hebben van 90 centimeter. Het gedeelte aan de binnenkant van de piste moet volledig vol zijn en glad tot minstens 65 centimeter boven de piste en mag geen enkele hobbeligheid of uitsteeksel bevatten.

Op plaatsen waar de buitenzijde van het pisteoppervlak zich meer dan 1,5 meter onder de buitenboord van het pisteoppervlak bevindt, dienen bijkomende beschermingen te worden aangebracht (koorden, panelen, enz.) om de risico's voor renners die de piste na ongeval langs die zijde verlaten te verminderen.

De kleur van de buitenste ballustrade moet duidelijk afsteken van de kleur van de piste.

Eventueel poorten in de buitenste ballustrade moeten naar buiten opengaan en een makkelijk en betrouwbaar beslag bezitten. Zij moeten te allen tijde gesloten blijven tijdens wedstrijden en trainingen.

### **Diversen**

#### **3.6.088**

Een ronde-teller, goed zichtbaar voor de renners en het publiek, alsook een goed hoorbare bel worden dicht bij de aankomstlijn aangebracht.

Tijdens de achtervolgingsproeven worden bel en ronde-teller geplaatst aan twee zijden van de piste, dicht bij de achtervolgingslijn, conform aan artikel 3.2.066.

#### **3.6.089**

Er moet een tijdopnamesysteem met startblokken, een startklok, contactbanden en een elektronisch scorebord (aanduiding tijd tot op een duizendste van een seconde, ronden, punten, enz.) voorzien zijn, evenals een foto-finish installatie of video-opnamesysteem om het beoordelen van de aankomst te vergemakkelijken en een algemeen duidelijk hoorbaar omroepsysteem.

De contactbanden moeten aangebracht worden over de hele breedte van de piste ofwel zal er een systeem met elektronische ogen erkend worden.

### **Verlichting**

#### **3.6.090**

Er moet een aangepaste verlichting voorzien zijn die beantwoordt aan het in het land van kracht zijnde veiligheidsregels.

Het verlichtingssysteem moet vergezeld worden van een van het stroomnet onafhankelijk noodverlichtingssysteem dat in staat is ogenblikkelijk een lichtintensiteit te produceren van minimum 100 LUX en dit gedurende 5 minuten.

Tijdens trainingssessies zonder toeschouwers moet de verticale verlichting minimaal 300 lux bedragen. Tijdens wedstrijden moet dit minimaal 1400 lux zijn voor wereldkampioenschappen elite en olympische spelen (op wielervedstrijden gehomologeerd in categorie 1), 1000 lux op wielervedstrijden gehomologeerd in categorie 2 en 500 lux voor wielervedstrijden gehomologeerd in categorie 3 en 4.

## FUNCTIONELE RUIMTEN

### Aankomstrechttersverhoog

**3.6.091** Er moet een verhoog voorzien zijn voor de aankomstrechtter dat zich zal situeren ter hoogte van de aankomstlijn.

### Loge van het college van commissarissen

**3.6.092** Een aangepaste loge zal moeten voorzien worden voor de commissarissen in het midden van de piste nabij de aankomstlijn.

### Loge voor de judge-referee

**3.6.093** Aan de buitenkant van de piste moet een kleine logo ingericht worden voor de judge-referee. Ze moet zich bevinden op een kalme afgeschermd plaats welke een algemeen dominant en volledig zicht op de piste mogelijk maakt, bvb. bovenaan in de tribune tegenover de aankomstlijn. De kabelgoten moeten vanaf deze positie naar het midden van de piste aangeleverd worden. Gedurende de wedstrijden zal er een telecommunicatiesysteem tussen de judge-referee en de andere commissarissen, in het bijzonder de starter en de voorzitter van het college.

De wielervedbanen van categorie 1 en 2 moeten bovendien een beeldopnamesysteem en video met vertragingsmogelijkheden ter beschikking stellen van de judge-referee om hem in staat te stellen alle fasen van de wedstrijd te kunnen bekijken.

### 3.6.093 Bis Centraal verhoog voor de starter

Er dient een verhoog voorzien te worden van 3 à 4 m<sup>2</sup> oppervlakte in het midden van het middenplein tegenover de achtervolgingslijnen. Het verhoog moet hoger zijn dan het niveau van de piste.

## HOMOLOGATIE VAN DE WIELERBANEN

**3.6.094** Bij hun homologatie worden de wielervedbanen ingedeeld in 4 categorieën volgens de technische kwaliteiten van de piste en de installaties. De categorie bepaalt het wedstrijd-niveau dat op deze wielervedpiste kan georganiseerd worden, zoals weergegeven in volgende tabel.

CATEGORIE	HOMOLOGATIE	WEDSTRIJDNIJVEAU
1	UCI	W.K. élités & Olympische Spelen
2	UCI	Wereldbekers Continental kampioenschappen W.K. Junioren
3	UCI	Andere internationale wedstrijden
4	NATIONALE FEDERATIE	Nationale wedstrijden

**3.6.095** De wielervedbanen van categorie 1 en 2 moeten beantwoorden aan volgende criteria (berekend op basis van minimale veiligheidsnormen voor snelheden van minimum 85 km/u tot maximum 110 km/u).

Lengte van de piste	250 m	285,714 m	333,33 m	400 m
Straal van de bocht	19-25 m	22-28 m	25-35 m	28-50 m
Breedte	7-8 m	7-8 m	7-9 m	7-10 m

De overige wielervedbanen moeten ontworpen worden om een minimale snelheid van 75 km/u te garanderen.

- 3.6.096** De aanvraag tot homologatie gebeurt aan de UCI door de nationale federatie van het land waar de wielerpiste is gelegen.
- 3.6.097** De aanvraag tot homologatie wordt gericht aan de UCI uiterlijk 2 maand voor de voorziene inspectiedatum. Ze moet vergezeld worden van een volledig technisch dossier conform aan het standaardmodel van de UCI. De UCI mag elke bijkomende inlichting of document opeisen.
- 3.6.098** De nationale federatie moet de inspectie van de wielerpiste organiseren in aanwezigheid van een specialist belast met de opmeting van de reglementaire afmetingen onder leiding van een UCI-afgevaardigde. Bij deze gelegenheid moet een test voorzien worden door een groep renners.  
Alle kosten betreffende de inspectie van de wielerpiste zijn ten laste van de aanvrager. De nationale federatie is hoofdelijk aansprakelijk.  
De onkosten van de UCI-afgevaardigde worden bepaald in de van kracht zijnde financiële verplichtingen.
- 3.6.099** Een gedetailleerd verslag van de inspectie wordt opgemaakt door de UCI-afgevaardigde en medeondertekend door de verantwoordelijken voor de opmeting van de piste en een vertegenwoordiger van de nationale federatie.
- 3.6.100** Indien de UCI van mening is dat er bezwarende elementen bestaan tegen de homologatie zal zij de aanvrager uitnodigen om deze elementen te komen verklaren alvorens een beslissing te nemen.  
Bij ontstentenis en indien de wielerpiste niet gehomologeerd wordt, zal de federatie een beroep kunnen indienen bij het CAS.
- 3.6.101** Elke wijziging of herstel van installaties na de inspectie van een wielerpiste doen de homologatie teniet. Een nieuwe homologatie is onderworpen aan de procedure voorzien in artikels 3.6.097 en volgende.

#### **Hoofdstuk VII : PISTEPLOEGEN**

(hoofdstuk ingevoerd op 31.05.04)

Hoofdstuk wordt niet vertaald. Zie UCI reglement (Frans of Engels)

#### **Hoofdstuk VIII : KALENDER**

##### **Algemeenheden**

- 3.8.001** De pistewedstrijden worden ingeschreven op de kalenders volgens de classificatie en de criteria die hernomen worden in artikels 3.8.003 en 3.8.005  
Het directiecomité van de UCI schrijft de wedstrijden in een of andere klasse van de internationale kalender volgens de door hem bepaalde criteria, rekening houdende met de criteria die bepaald zijn in artikel 3.8.003.
- 3.8.001 bis** Elke entiteit of organisatie die een pistewedstrijd organiseert moet dit doen in strikte overeenstemming met de statuten en reglementen van de UCI. Alle wedstrijden die zijn opgenomen in de UCI Pistekalender moeten de financiële verplichtingen (kalendertaksen) van de UCI, goedgekeurd door het directiecomité van de UCI en gepubliceerd op de website van de UCI, respecteren.
- Elk nieuw evenement wordt geregistreerd in klasse 2 met een proeftijd van een jaar. Vanaf de tweede editie mag de organisator een opwaardering naar Klasse 1 aanvragen.
- De status van een evenement in Klasse 1 of 2 wordt jaarlijks geëvalueerd. Een opwaardering wordt alleen geaccepteerd als aan alle voorwaarden is voldaan, dat de organisatie geen groot probleem heeft na goedkeuring van de UCI.

*(ingevoerd per 15.03.16; 1.07.17; 18.10.21)*

**3.8.001 ter** Klasse 1 evenementen mogen niet geregistreerd worden op de UCI kalender na de voorgeschreven termijn.

Klasse 2 evenementen kunnen na de voorgeschreven termijn worden geregistreerd op de UCI-kalender als late inschrijving. In dit geval is een minimum van drie maanden tussen de registratiedatum en de daadwerkelijke datum van het evenement vereist. Volgens de financiële verplichtingen van de UCI zal een late registratievergoeding van toepassing zijn.

Wijziging in de aangemelde evenementen is mogelijk. In dit geval is minimaal een maand tussen de registratiedatum en de daadwerkelijke datum van het evenement vereist. Voor evenementen die na de voorgeschreven deadline worden ingeschreven, wordt een late registratievergoeding in rekening gebracht

*(tekst ingevoerd op 15.03.16; gewijzigd op 05.03.18; 18.10.21)*

**3.8.002** Ongeacht artikel 1.2.014 wordt een wedstrijd die ingeschreven is in een van de klassen 1 tot 3 waarvan sprake in artikel 3.8.003 en die zonder het akkoord van de UCI niet georganiseerd wordt, het volgende jaar ingeschreven in een lagere categorie, behalve wanneer zij reeds ingeschreven is in klasse 4.

Evenzo, als een klasse 1-evenement zoals gespecificeerd in art. 3.8.003 niet voldoet aan alle minimumeisen, kan het volledige evenement het volgende jaar worden terug gezet naar klasse 2. Indien een specifieke wedstrijd zoals gespecificeerd in art. 3.8.003 niet voldoet aan de minimumeisen, kan alleen deze wedstrijd in het volgende jaar terug gezet worden naar Klasse 2.

Voor klasse 2 evenementen zoals gespecificeerd in art. 3.8.003 niet voldoen aan alle minimumvereisten, kan het volledige evenement het volgende jaar teruggezet worden naar nationaal niveau. Indien een specifieke wedstrijd zoals gespecificeerd in art. 3.8.003 niet voldoet aan de minimumeisen, kan deze wedstrijd direct worden teruggezet naar nationaal niveau en worden er geen UCI-punten toegekend. Elke organisatie die niet aan de bovenstaande vereisten voldoet, wordt individueel beoordeeld door een UCI-werkgroep.

*(gewijzigd per 1.01.04; 26.08.04; 15.03.16; 18.10.21)*

<b>3.8.003</b>	<b>Internationale Kalender</b>	
	Wedstrijd Type	Criteria
	Olympische Spelen	- Volgens het reglement van de wielervedstrijden op de Olympische Spelen
	WK	- volgens het WK reglement
	Wereldbeker	- Volgens artikels 3.4.004 à 3.4.007
	Continentale kamp. Regionale spelen	- Zie artikel 3.8.004
	Klasse 1	- Wedstrijden voor Heren Elite - Wedstrijden voor: Juniors (H/F), U23 (H/F) of dames elite of renners met een handicap (min. 3 categorieën)

- Min. 5 competities <sup>2)</sup>

Klasse 2

- Min. 3 deelnemende naties <sup>1)</sup>

- Wedstrijden voor Heren Elite

- Wedstrijden voor: Juniors (H/F), U23 (H/F) of Dames Elite of renners met een handicap (min. 2 categorieën)

- Minimum 2 competities <sup>2)</sup>

1. In wedstrijden per ploeg zal het land van de meerderheid van de renners de doorslag geven wanneer een ploeg bestaat uit renners uit verschillende landen (mixte ploeg). In wedstrijden per ploeg waar de meerderheid niet mogelijk is, zal het land van het deelnemende team niet meetellen.
2. Competitie = Een specialiteit van het WK programma voor elite renners georganiseerd in een categorie.
3. Beide categorieën moeten voldoen aan de eisen van klasse 1 om het evenement het volgende jaar in klasse 1 te behouden
4. Extra evenementen kunnen van dezelfde klasse zijn als die van de competitie of lager (Klasse 1, Klasse 2 of Nationaal)
5. De renner heeft 10 UCI-punten nodig in een UCI Baan-ranglijst op de dag van de wedstrijd. Er zijn geen minimum aantal UCI punten nodig voor de Individuele Achtervolging, Tijdrit, Ploegenachtervolging en Teamsprint.
6. Er is geen minimum vereist in andere specialisaties (Individuele Achtervolging, Tijdrit, Ploegenachtervolging en Teamsprint).

*(tekst ingevoerd op 1.01.04; aangepast op 01.10.13; 3.03.14; 15.03.16; 05.03.18)*

**3.8.004**

Om ingeschreven te zijn op de internationale kalender moeten de continentale kampioenschappen de deelname van renners uit ten minste 6 federaties van het continent waarborgen, uitgezonderd de continentale confederaties met minder dan 6 federaties.

### **Calendriers nationaux**

<b>3.8.005</b>	<b>Type d'épreuves</b>	<b>Participation</b>
	<b>Championnats nationaux</b>	<b>Règle par les fédérations nationales</b>
	<b>Autres épreuves</b>	<b>Règle par les fédérations nationales</b>

*(texte introduit au 1.01.04).*

## HOOFDSTUK IX : MASTERS

(hoofdstuk ingevoerd op 10.06.05)

- 3.9.001 Deelname aan de wereldkampioenschappen piste Masters van de UCI**  
Alle renners van 35 jaar en ouder die houder van een masterlicentie zijn, kunnen deelnemen aan de wereldkampioenschappen **piste** masters van de UCI met volgende uitzonderingen:
- I. Elke renner die deel uitmaakte van een geregistreerd pisteteam van de UCI in het lopende jaar. Het seizoen is de periode bepaald door de tweede alinea van artikel 3.3.003.
  - II. Elke renner die deelnam aan een wereldkampioenschap, de Olympische spelen, de regionale spelen, de Commonwealth games of een wereldbekermanche in het lopende jaar, met uitzondering van masterswedstrijden.
  - III. [geschrapt op 04.06.16]
- 3.9.002 Licenties**  
Alle kandidaten die wensen deel te nemen aan het UCI wereldkampioenschap piste voor masters dienen een geldige licentie voor te leggen op de permanentie van de wedstrijd om zodoende een rugnummer te bekomen evenals de toestemming tot deelname. De licentie moet afgeleverd zijn door de bij de UCI aangesloten nationale federatie van de renner en geldig zijn voor het volledige kalenderjaar.
- (tekst gewijzigd op 01.08.23)
- 3.9.003** Op andere wedstrijden dan de UCI wereldkampioenschappen piste masters, kunnen de renners deelnemen met een tijdelijke- of daglicentie, afgeleverd door hun nationale federatie.
- Deze licentie moet duidelijk de begin- en einddatum van de geldigheid ervan vermelden. De nationale federatie ziet erop toe dat de eigenaar van een tijdelijke licentie gedurende de deze geldigheidsperiode over dezelfde verzekeringsdekking en andere voordelen beschikt dan de houder van een jaarlicentie.
- 3.9.004 Wereldkampioenschappen Masters**  
De ingeschreven renners voor de wereldkampioenschappen masters vertegenwoordigen hun land, maar mogen de kledij dragen van hun keuze.
- 3.9.005** Alle specifieke details over elk wereldkampioenschap masters dienen bekomen te worden bij de organisator of op de internetsite van de **competitie**. De wedstrijden op het competitieprogramma zullen gedefinieerd worden door de UCI.
- (tekst gewijzigd op 21.06.18)
- 3.9.006** De kampioenschappen worden normalerwijze georganiseerd voor leeftijdsgroepen van 5 jaar: 35-39, 40-44, 45-49, etc. Volgens het aantal deelnemers per leeftijdsgroep

kunnen deze groepen ingedeeld worden in leeftijdsgroepen van minder dan 5 jaar of samengevoegd worden met een aanleunende leeftijdscategorie. **In dit geval, zal een apart klassement opgemaakt worden.**

Er zal geen aparte wedstrijd georganiseerd worden voor een leeftijdscategorie indien er minder dan 6 renners aan de start zijn bij proeven die individueel betwist worden of minder dan 12 renners bij proeven die in groep worden gereden (vb. Puntenrit) of minder dan 8 renners/ploegen voor de andere wedstrijden.

Voor de wedstrijden per ploeg, moet een meerderheid van de renners de leeftijd hebben van de leeftijdscategorie. Maximaal één renner per team kan ouder zijn dan de leeftijdsgroep.

### **Beste Prestaties**

- 3.9.007** De UCI maakt een lijst op van beste prestaties door masters gerealiseerd in de tijdrit, de 200m, de individuele achtervolging en het uur voor elke leeftijdsgroep bij de heren en de dames.
- 3.9.008** Beste prestaties gerealiseerd tijdens wereldkampioenschappen masters moeten aangekondigd worden aan de UCI door middel van het gebruik van het aanvraagformulier tot homologatie voor masters. Volgende stukken moeten deze aanvraag vergezellen : bewijs van de elektronische of manuele tijdopname, de plaats, de datum en de aard van de competitie, het resultaat van de competitie tijdens dewelke de prestatie werd gerealiseerd. De aanvraag moet getekend zijn door een UCI-commissaris die voor het betreffende evenement door de UCI werd aangeduid.
- 3.9.009** Beste prestaties gerealiseerd tijdens een competitie voor masters moeten aangekondigd worden aan de UCI door middel van het gebruik van het aanvraagformulier tot homologatie voor masters. Volgende stukken moeten deze aanvraag vergezellen : het formulier van de antidopingscontrole, bewijs van de elektronische of manuele tijdopname, de plaats, de datum en de aard van de competitie, het resultaat van de competitie tijdens dewelke de prestatie werd gerealiseerd. De aanvraag moet getekend zijn door een UCI-commissaris die voor het betreffende evenement werd aangeduid.
- 3.9.010** Beste prestaties gerealiseerd buiten competitie (vb. beste uur prestatie) moeten eveneens aangekondigd worden aan de UCI door middel van het gebruik van het aanvraagformulier tot homologatie voor masters. Volgende stukken moeten deze aanvraag vergezellen : het formulier van de antidopingscontrole, bewijs van de elektronische of manuele tijdopname, de plaats, de datum en de aard van de prestatie. De aanvraag moet getekend zijn door een UCI-commissaris die aanwezig was.
- 3.9.011** Beste prestaties worden gehomologeerd door de UCI.
- 3.9.012** Voor alle overige zaken (in het bijzonder voor onderwerpen gelieerd aan doping, zie titel 14), is het reglement op de wereldrecords van toepassing (Hoofdstuk V).

## Hoofdstuk 10 : RACE INCIDENTEN EN SPECIFIEKE OVERTREDINGEN

(hoofdstuk geïntroduceerd per 12.06.20)

### § 1 Wedstrijd incidenten met renners, teams en andere licentiehouders in het kader van baanwedstrijden

#### Algemene bepalingen

**3.10.001** De overtredingen met betrekking tot wedstrijd incidenten die zijn geconstateerd in het kader van baanwedstrijden worden gesanctioneerd zoals uiteengezet in de tabel met wedstrijd incidenten gedefinieerd in artikel 3.10.008, in overeenstemming met artikel 12.4.001.

Waarschuwingen, deklasseringen en diskwalificaties kunnen ook worden opgelegd voor niet regulerend gedrag dat de uitkomst van de wedstrijd beïnvloedt of kan beïnvloeden, niettegenstaande de boete voorzien in artikel 3.10.008. Correct gedrag wordt beschreven in Titel 3, Hoofdstuk 2, van dit reglement.

Sancties opgelegd door de commissarissen zullen worden opgenomen in het Communiqué van het College van Commissarissen en zal naar de UCI gezonden worden.

**3.10.002** De bepalingen van hoofdstuk 12 van het UCI-reglement zijn van toepassing op overtredingen begaan in het kader van baanwedstrijden.

#### Waarschuwing - diskwalificaties

**3.10.003** Elke inbreuk op het wedstrijdverloop die niet specifiek bestraft wordt en elk onsportief gedrag kan worden bestraft met een waarschuwing, **aangeduid door een gele vlag, of de diskwalificatie, aangeduid door een rode vlag, volgens de ernst van de fout, onverminderd de boete voorzien in artikel 12.3.005.** Tegelijkertijd zullen de commissarissen het rugnummer van de foutieve renner tonen. De waarschuwing of diskwalificatie hebben betrekking op slechts. De waarschuwing en diskwalificatie gelden alleen voor een bepaalde competitie.

Als een renner in de wedstrijd wordt teruggezet, dan mag die terugzetting tevens een waarschuwing betekenen afhankelijk van de ernst, de bedoeling en het effect van de fout.

**Als een renner een verwittiging ontvangt in een wedstrijd, zal de verwittiging eveneens overgedragen worden op alle andere wedstrijden van de competitie.** Een renner die voor de tweede keer een waarschuwing krijgt of voor de derde keer wordt gediskwalificeerd **voor de rest van de competitie.**

**Een renner gediskwalificeerd in een wedstrijd omwille van sportief gedrag is effectief ook gediskwalificeerd voor de rest van de competitie.**

*(tekst aangepast per: 26.08.04; 10.06.05; 01.02.11; 01.10.19; 12.06.20; 01.08.23)*

**3.10.003 Bis** Behoudens de beperkingen opgelegd door artikel 3.2.011, voor onregelmatigheden die tijdens een wedstrijd worden opgemerkt:

- \* De voorzitter van het college van commissarissen mag een waarschuwing geven
- \* Iedere individuele commissaris mag de voorzitter van het college van commissarissen verzoeken om een waarschuwing te geven. In dergelijke gevallen is de voorzitter van het college van commissarissen de uiteindelijke beslisser over het al dan niet geven van de waarschuwing
- \* Het college van commissarissen mag een waarschuwing geven.

De scheidsrechter mag een waarschuwing geven zoals beschreven in artikel 3.2.011. De licentiehouders worden direct mondeling op de hoogte gebracht van de waarschuwing, of door het zijn wedstrijdnummer te tonen samen met de gele vlag,



nadat de waarschuwing is afgegeven. Een extra sanctie kan worden opgelegd door de persoon die de waarschuwing heeft afgegeven, als de onregelmatigheid waarvoor de waarschuwing is afgegeven tijdens de wedstrijd een overtreding blijkt te zijn die verband houdt met een wedstrijd-incident.

Waarschuwingen zullen worden opgenomen in het Communiqué van het college van commissarissen en zal naar de UCI worden gestuurd.

### **Deklasseringen**

**3.10.004** Behoudens de beperkingen opgelegd door artikel 3.2.011, voor onregelmatigheden die tijdens een wedstrijd worden opgemerkt:

\* De voorzitter van het college van commissarissen kan een deklassering toekennen

\* Iedere individuele commissaris mag de voorzitter van het college van commissarissen verzoeken om een deklassering uit te spreken. In dergelijke gevallen is de voorzitter van het college van commissarissen de uiteindelijke besliser over het al dan niet toekennen van de deklassering.

\* Het college van commissarissen mag een deklassering toekennen.

De scheidsrechter mag een deklassering toekennen zoals beschreven in artikel 3.2.011.

Diegene die de deklassering toekent, beslist tegelijkertijd of hij ook voor de onregelmatigheid waarschuwt. In dat geval zal de mededeling van de waarschuwing plaatsvinden overeenkomstig artikel 3.10.003.

De licentiehouders wordt direct na de deklassering mondeling op de hoogte gesteld van de deklassering. Een extra sanctie kan worden opgelegd door de persoon die de degradatie afgeeft, mogelijk samen met een waarschuwing, indien de onregelmatigheid waarvoor de degradatie tijdens de race is afgegeven een inbreuk blijkt te zijn die verband houdt met een wedstrijdincident.

Deklasseringen worden opgenomen in het communiqué van het college van commissarissen en worden naar de UCI gestuurd.

### **Straffen en sancties opgelegd door het college van commissarissen**

**3.10.005** Onverminderd de sancties in de onderstaande tabel, kan elke licentiehouders die betrokken is bij een ernstig wedstrijd-incident onmiddellijk worden gediskwalificeerd door het college van commissarissen of in de gevallen beschreven in artikel 3.2.011, door de scheidsrechter.

In het geval van gedrag dat een overtreding vertegenwoordigt die kan worden verwezen naar de tuchtcommissie op grond van de artikelen 12.04.002 en volgende, kan de licentiehouders worden opgeroepen om te verschijnen voor de tuchtcommissie.

**3.10.006** Onverminderd de bevoegdheid van de tuchtcommissie om, indien van toepassing, in geval van overtreding van artikel 12.4.002 en volgende sancties op te leggen voor dezelfde omstandigheden, worden de wedstrijd-incidenten beschreven in onderstaande tabel door de commissarissen gesanctioneerd.

**3.10.007** De onderstaande tabel is van toepassing op alle baancompetities. Voor wedstrijden op de nationale kalender kunnen de desbetreffende nationale federaties lagere boetes vaststellen dan welke zijn vermeld in kolom 3 van de tabel, die "andere wedstrijden" omvat.

**3.10.008 Tabel met wedstrijd incidenten en overtredingen gerelateerd aan baanwedstrijden**

	<b>Kolom 1</b>	<b>Kolom 2</b>	<b>Kolom 3</b>
	Olympische Spelen Elite Wereld Kampioenschappen Nations' Cup	Junioren Wereld Kampioenschappen Continentale Kampioenschappen Continentale Spelen Klasse 1 en 2 Man, U23 en Elite Class 1 and 2 Vrouwen, U23 en Elite  <u>Para-cycling:</u> Paralympische Spelen Wereld Kampioenschappen Nations' Cup	Klasse 1 en 2 Junior Mannen Klasse 1 en 2 Junior Vrouwen Nationale wedstrijden Andere wedstrijden  <u>Para-cycling:</u> Andere wedstrijden
<b>1. Procedures voor de officiële vergadering en ceremonies</b>			
1.1 Het niet bijwonen van officiële ceremonies (inclusief persconferentie, etc.)	<u>Renner:</u> 500 boete en het verliezen van prijzen en punten voor de respectievelijke UCI ranglijsten verdiend tijdens het evenement.	<u>Renner:</u> 200 boete en het verliezen van prijzen en punten voor de respectievelijke UCI ranglijsten verdiend tijdens het evenement.	<u>Renner:</u> 100 boete en het verliezen van prijzen en punten voor de respectievelijke UCI ranglijsten verdiend tijdens het evenement.t.
1.2 Niet conforme kleding tijdens podium- en protocolaire ceremonies	<u>Renner:</u> 500 boete per betrokken renner.	<u>Renner:</u> 200 boete per betrokken renner.	<u>Renner:</u> 100 fine per betrokken renner
1.3 Niet aanwezig zijn bij de vereiste bijeenkomst voor Team Managers	<u>Team Manager:</u> 300 boete	<u>Team Manager:</u> 200 boete	<u>Team Manager:</u> 100 boete
<b>2. Materiaal en innovaties</b>			
2.1 Poging om een wedstrijd te starten met een fiets die niet aan de regels voldoet	<u>Renner:</u> Start geweigerd	<u>Renner:</u> Start geweigerd	<u>Renner:</u> Start geweigerd

2.2	In een wedstrijd de start nemen met een fiets welke niet is gecontroleerd is door de commissaris voor deze wedstrijd	<u>Team:</u> 200 boete en een waarschuwing	<u>Team:</u> 100 boete en een waarschuwing	<u>Team:</u> 50 boete en een waarschuwing
2.3	Het gebruik van een fiets welke niet voldoet aan de reglementen	<u>Renner:</u> 500 boete en diskwalificatie	<u>Renner:</u> 200 boete en diskwalificatie	<u>Renner:</u> 100 boete en diskwalificatie
2.4	Gebruik of aanwezigheid van een fiets die niet voldoet aan artikel 1.3.010	<u>Renner:</u> Diskwalificatie <u>Team:</u> Diskwalificatie	<u>Renner:</u> Diskwalificatie <u>Team:</u> Diskwalificatie	<u>Rider:</u> Diskwalificatie <u>Team:</u> Diskwalificatie
2.5	Gebruik van een communicatiesysteem door de renner	<u>Renner:</u> Start geweigerd, of diskwalificatie <u>Team Manager/Coach:</u> Uitsluiting	<u>Renner:</u> Start geweigerd, of diskwalificatie <u>Team Manager/Coach:</u> Uitsluiting	<u>Rider:</u> Start geweigerd, of diskwalificatie <u>Team Manager/Coach:</u> Uitsluiting
2.6	Gebruik van een elektronisch apparaat met display op een fiets dat tijdens een wedstrijd door een renner kan worden gelezen	<u>Renner:</u> Start geweigerd, of diskwalificatie	<u>Renner:</u> Start geweigerd, of diskwalificatie	<u>Rider:</u> Start geweigerd, of diskwalificatie
2.7	Gebruik van een technische innovatie, innovatieve kleding of uitrusting die nog niet is goedgekeurd door de UCI tijdens een evenement	<u>Renner:</u> Start geweigerd, of diskwalificatie	<u>Renner:</u> Start geweigerd, of diskwalificatie	<u>Renner:</u> Start geweigerd, of diskwalificatie
2.8	Het ontwijken, weigeren of belemmeren van een controle van uitrusting / kleding	<u>Renner:</u> Diskwalificatie <u>Ander teamlid:</u> Uitsluiting	<u>Renner:</u> Diskwalificatie <u>Ander teamlid:</u> Uitsluiting	<u>Renner:</u> Diskwalificatie <u>Ander teamlid:</u> Uitsluiting
2.9	Het aanpassen van uitrusting / kleding voor gebruik in een wedstrijd het door de commissarissen voor die wedstrijd is gecontroleerd	<u>Renner:</u> 500 boete en diskwalificatie <u>Ander teamlid:</u> 500 boete en uitsluiting	<u>Renner:</u> 200 boete en diskwalificatie <u>Ander teamlid:</u> 200 boete en uitsluiting	<u>Renner:</u> 100 boete en diskwalificatie <u>Ander teamlid:</u> 100 boete en uitsluiting

2.10 Het dragen van apparatuur op de fiets of renner die valt of tijdens een wedstrijd op de baan kan vallen	<u>Renner</u> : Start geweigerd, of 300 boete, en/of waarschuwing of diskwalificatie	<u>Renner</u> : Start geweigerd, of 300 boete, en/of waarschuwing of diskwalificatie	<u>Renner</u> : Start geweigerd, of 100 boete, en/of waarschuwing of diskwalificatie
2.11 Het gebruik van verboden technologische apparaten op de fiets.	<u>Renner</u> : Eliminatie of diskwalificatie <u>Ander teamlid</u> : Uitsluiting	<u>Renner</u> : Eliminatie of diskwalificatie <u>Ander teamlid</u> : Uitsluiting	<u>Renner</u> : Eliminatie of diskwalificatie <u>Ander teamlid</u> : Uitsluiting
<b>3. Renners kleding en rijder identificatie</b>			
3.1 Gebruik van niet conforme kleding (vorm, kleur, layout)	<u>Renner</u> : 200 tot 500* boete, en/of start geweigerd of diskwalificatie	<u>Renner</u> : 100 tot 300 boete*, en/of start geweigerd of diskwalificatie	<u>Renner</u> : 50 tot 100 boete*, en/of start geweigerd of diskwalificatie
3.2 Renner aan de start zonder verplichte helm	<u>Renner</u> : Start geweigerd	<u>Renner</u> : Start geweigerd	<u>Renner</u> : Start geweigerd
3.3 Renner die tijdens de wedstrijd de verplichte helm afzet	<u>Renner</u> : 200 boete en diskwalificatie	<u>Renner</u> : 100 boete en diskwalificatie	<u>Renner</u> : 50 boete en diskwalificatie
3.4 Renner die de verplichte hel afneemt na het passeren van de eindstreep	<u>Renner</u> : 200 boete, en/of waarschuwing of diskwalificatie	<u>Renner</u> : 100 boete, en/of waarschuwing of diskwalificatie	<u>Renner</u> : 50 boete, en/of waarschuwing of diskwalificatie
3.5 Rugnummer gekopieerd op een ander medium dan door de organisator is verstrekt	<u>Renner</u> : Start geweigerd	<u>Renner</u> : Start geweigerd	<u>Renner</u> : Start geweigerd
3.6 Rugnummer of transponder missend, niet zichtbaar, aangepast, incorrect geplaatst	<u>Renner</u> : 200 tot 500 boete *	<u>Renner</u> : 100 tot 200 boete *	<u>Renner</u> : 50 tot 100 boete *
3.7 Incorrect rugnummer of incorrecte transponder	<u>Renner</u> : 200 tot 500 boete *	<u>Renner</u> : 100 tot 200 boete *	<u>Renner</u> : 50 tot 100 boete *
3.8 Different clothing (jersey, shorts, skinsuit) for the different riders of a team	<u>Renner</u> : 200 boete per betrokken renner	<u>Renner</u> : 100 boete per betrokken renner	<u>Rider</u> : 50 boete per betrokken renner

3.9	Een getinte bril of vizier dragen terwijl men in de wachtruimte zit voor een wedstrijd	<u>Renner: 200</u>	<u>Renner: 200</u>	<u>Renner: 200</u>
3.10	Renners uit dezelfde ploeg en wedstrijd welke geen onderscheidend item dragen	<u>Renner: 100 boete per betrokken renner en/of waarschuwing</u>	<u>Renner: 100 boete per betrokken renner en/of waarschuwing</u>	<u>Renner: 50 boete per betrokken renner en/of waarschuwing</u>
<b>4. Onrechtmatige verzorging</b>				
4.1	Niet toegestane verzorging	<u>Renner: 200 boete</u> <u>Andere licentie houder: 200 boete</u>	<u>Renner: 100 boete</u> <u>Andere licentie houder: 100 boete</u>	<u>Renner: 50 boete</u> <u>Andere licentie houder: 50 boete</u>
<b>5. Niet toegestane beweging van renners op de baan - Voor bijzonder ernstige gevallen, naast waarschuwingen, kan er ook een deklassering of diskwalificatie gegeven worden</b>				
5.1	Afwijken van de gekozen lijn waardoor een andere renner belemmert wordt of in gevaar wordt gebracht of incorrecte sprint (inclusief trekken aan de trui of zadel van een andere renner, snel naar beneden komen op een andere renner	<u>Renner: 200 boete</u>	<u>Renner: 100 boete</u>	<u>Renner: 50 boete</u>
5.2	Niet toegestaan gebruik maken van de blauwe band tijdens de wedstrijd	<u>Renner: 200 boete</u>	<u>Renner: 100 boete</u>	<u>Renner: 50 boete</u>
5.3	Niet toegestane beweging van een renner tijdens de wedstrijd die een renner belemmert of verhindert dat hij kan passeren	<u>Renner: 200 boete</u>	<u>Renner: 100 boete</u>	<u>Renner: 50 boete</u>
5.4	Onregelmatige beweging waardoor de renner valt	<u>Renner: 200 tot 500* boete</u>	<u>Renner: 200 boete</u>	<u>Rider: 100 boete</u>

5.5	Poging om een wedstrijd te stoppen	<u>Renner:</u> 200 tot 500* boete <u>Andere licentie houder:</u> 200 boete	<u>Renner:</u> 100 tot 200* boete <u>Andere licentie houder:</u> 200 boete	<u>Renner:</u> 50 tot 100* boete <u>Andere licentie houder:</u> 200 boete
<b>6. Onrechtmatig gedrag, met name gedrag dat een voordeel oplevert of dat gevaarlijk is</b>				
6.1	Renner die weigert de wedstrijd te beëindigen nadat hij door de commissarissen uit de wedstrijd gehaald is	<u>Renner:</u> 200 boete, en diskwalificatie	<u>Renner:</u> 100 boete en diskwalificatie	<u>Renner:</u> 50 boete, en diskwalificatie
6.2	Renner die weigert de wedstrijd te beëindigen nadat hij is gediskwalificeerd door de commissarissen	<u>Renner:</u> 200 tot 500* boete	<u>Renner:</u> 100 tot 200* boete	<u>Renner:</u> 50 tot 100 boete
6.3	Een renner aanmoedigen om in de wedstrijd of op de baan te blijven nadat deze door de commissarissen uit de wedstrijd is gehaald of gediskwalificeerd	<u>Ander licentie houder:</u> 500 boete en uitsluiting	<u>Andere licentie houder:</u> 200 boete en uitsluiting	<u>Andere licentie houder:</u> 100 boete en uitsluiting
6.4	Valsspelen, poging tot valsspelen, samenspannen tussen renners of andere licentiehouders welke betrokken of medeplichtig zijn. Voor bijzonder ernstige gevallen, naast elke waarschuwing, kan een deklassering of diskwalificatie gegeven worden	<u>Renner:</u> 500 boete voor iedere betrokken renner <u>Andere licentie houder:</u> 500 boete	<u>Renner:</u> 200 boete voor iedere betrokken renner <u>Andere licentie houder:</u> 200 boete	<u>Renner:</u> 100 boete voor iedere betrokken renner <u>Andere licentie houder:</u> 100 boete
6.5	Onbevoegd persoon op de veiligheidszone tijdens de wedstrijd	<u>Andere licentie houder:</u> 200 boete en waarschuwing	<u>Andere licentie houder:</u> 100 boete en waarschuwing	<u>Andere licentie houder:</u> 50 boete en waarschuwing
6.6	Team personeel of material wat de toegang tot de baan blokkeert	<u>Andere licentie houder:</u> 500 boete, en in ernstige gevallen, of voor de tweede overtreding, uitsluiting	<u>Andere licentie houder:</u> 300 boete, en in ernstige gevallen, of voor de tweede overtreding, uitsluiting	<u>Andere licentie houder:</u> 200 boete, and in ernstige gevallen, of voor de tweede overtreding, uitsluiting
<b>7. Het niet respecteren van instructies, ongepast of gevaarlijk gedrag; schade aan het milieu of het imago van de sport</b>				

7.1	Het niet respecteren van in de instructies van de organisator of commissarissen	<u>Renner:</u> 100 tot 500* boete <u>Andere licentie houder:</u> 200 tot 500* boete	<u>Renner:</u> 100 tot 200* boete <u>Andere licentie houder:</u> 100 tot 200* boete	<u>Renner:</u> 50 tot 100* boete <u>Andere licentie houder:</u> 50 tot 100* boete
7.2	Het niet respecteren van instructies Failing to respect instructions betreffende deelname en gedrag tijdens de officiële trainings- en opwarmingssessies	<u>Renner:</u> 200 tot 500* boete <u>Andere licentie houder:</u> 200 tot 500* boete	<u>Renner:</u> 100 tot 200* boete <u>Andere licentie houder:</u> 100 tot 200* boete	<u>Renner:</u> 50 tot 100* boete <u>Andere licentie houder:</u> 100 tot 200* boete
7.3	Het gebruik van een wegfiets op de baan of veiligheidszone tijdens een deel van het wedstrijdprogramma (inclusief trainingssessies, opwarmingssessies, enz.)	<u>Renner:</u> 100 tot 200* boete	<u>Renner:</u> 100 tot 200* boete	<u>Renner:</u> 50 tot 100* boete
7.4	De baan niet op de juiste manier verlaten na de wedstrijd (te veel uitrij ronden, verkeerde poort gebruiken, enz.)	<u>Renner:</u> 200 tot 500* boete	<u>Renner:</u> 100 tot 200* boete	<u>Renner:</u> 50 tot 100* boete
7.5	Te laat aan de start komen, inclusief niet hebben van passende reserveonderdelen, wat de start van de wedstrijd vertraagd	<u>Renner:</u> 100 tot 500* boete, en/of waarschuwing of eliminatie <u>Andere licentie houder:</u> 200 tot 500* boete	<u>Renner:</u> 100 tot 200* boete, en/of waarschuwing of eliminatie <u>Andere licentie houder:</u> 200 tot 500* boete	<u>Renner:</u> 50 tot 100* boete, en/of waarschuwing of eliminatie <u>Andere licentie houder:</u> 200 tot 500* boete
7.6	Gekwalificeerd of ingeschreven voor een ronde van de wedstrijd, maar niet startend zonder geldige reden.	<u>Renner:</u> 100 tot 500* boete, en diskwalificatie voor de competitie	<u>Renner:</u> 100 tot 200* boete, en diskwalificatie voor de competitie	<u>Renner:</u> 50 tot 100* boete, en diskwalificatie voor de competitie

7.7 Het niet goed onder controle houden van de fiets	<u>Renner:</u> 100 tot 500* boete, en/of waarschuwing of diskwalificatie	<u>Renner:</u> 100 tot 200* boete, en/of waarschuwing of diskwalificatie	<u>Renner:</u> 50 tot 100* boete, en/of waarschuwing of diskwalificatie
7.8 Gedrag dat schade aan het milieu veroorzaakt.	<u>Renner of iedere andere licentie houder:</u> 200 tot 500* boete en/of waarschuwing of diskwalificatie	<u>Renner of iedere andere licentie houder:</u> 100 tot 500* boete en/of waarschuwing of diskwalificatie	<u>Renner of iedere andere licentie houder:</u> 50 tot 100* boete en/of waarschuwing of diskwalificatie
<b>8. Aanval, intimidatie, beledigingen, gevaren, ongepast gedrag (inclusief het trekken aan de trui of zadel van een andere renner, klap met de helm, knie, elleboog, schouder, voet of hand, enz.) of onbehoorlijk gedrag of dat anderen in gevaar brengt. Voor bijzonder ernstige gevallen kan naast een waarschuwing, of een deklassering of diskwalificatie gegeven worden.</b>			
8.1 Tussen renners of gericht op een renner	<u>Renners:</u> 200 tot 1,000* boete per overtreding <u>Andere licentie houder:</u> 500 tot 2,000* boete	<u>Renners:</u> 100 tot 500* boete per overtreding <u>Andere licentie houder:</u> 200 tot 1,000* boete	<u>Renners:</u> 50 tot 200* boete per overtreding <u>Andere licentie houder:</u> 200 boete
Naast de bovenstaande bepalingen kan het college van commissarissen in ernstige gevallen, in geval van herhaalde overtreding of verzwarende omstandigheden of als een overtreding een voordeel biedtm een licentiehouder uitsluiten van de competitie.			
8.2 Gericht op een andere person (inclusief toeschouwers)	<u>Renner:</u> 200 tot 1,000* boeter per overtreding <u>Andere licentie houder:</u> 500 tot 2,000 boete*	<u>Renner:</u> 100 tot 500* boete per overtreding. <u>Andere licentie houder:</u> 200 tot 1,000 boete*	<u>Renner:</u> 50 tot 200* boete per overtreding <u>Andere licentie houder:</u> 200 boete
Naast de bovenstaande bepalingen kan het college van commissarissen in ernstige gevallen, in geval van herhaalde overtredingen of verzwarende omstandigheden of als een overtreding een voordeel biedt, een licentie houder uitsluiten van de competitie.			
	<u>Renner of een andere licentiehouder:</u> 200 tot 500 boete*	<u>Renner of een andere licentiehouder:</u> 100 tot 200 boete*	<u>Renner of een andere licentiehouder:</u> 50 tot 100 boete*
8.3 Ongepast of ongepast gedrag (bijvoorbeeld in het openbaar uitkleden op het middenterrein van een wielervedstrijden	<i>Notitie: De straf wordt gegeven aan het team wanneer de licentie houder niet specifiek kan worden geïdentificeerd.</i>		

\* Wanneer er een schaal van sancties is, moet de commissaris rekening houden met verzachtende of verzwarende omstandigheden waaronder:

- Of de sanctie volgt op een waarschuwing;



- *Of de licentie houder reeds is bestraft voor dezelfde overtreding tijdens dezelfde wedstrijd;*
- *Of de overtreding de licentie-houder een voordeel heft opgeleverd;*
- *Of de overtreding heft geleid tot een gevaarlijke situatie voor de licentie-houder of anderen;*
- *Of de overtreding plaatsvond op een belangrijk moment van de wedstrijd;*
- *Alle andere verzachtende of verzwarende omstandigheden naar het oordeel van de commissaris.*

**3.10.008 bis** Tenzij anders vermeld, moeten sancties worden toegepast per “overtreding” en “voor de betrokken licentie houder”. Wanneer een straf wordt opgelegd met betrekking tot “punten van UCI-ranglijst”, worden de punten verwijderd uit de evenement specifieke UCI-ranglijst waarin de renner / het team kan worden gerangschikt.. Als gevolg hiervan zal de sanctie ook van invloed zijn op andere UCI-ranglijsten die worden berekend op basis van de punten die de renner / het team heeft gescoord in een evenementenranglijst.

Tenzij anders vermeld, worden sancties voor een teammanager en / of coach gegeven aan de teammanager die verantwoordelijk is voor het team.

Wanneer een licentie houder niet kan worden geïdentificeerd door de commissarissen, kan de boete direct worden opgelegd aan het team of aan de Team Manager welke verantwoordelijk is voor het team.

Op verzoek van de gesanctioneerde licentie houder, zal de voorzitter van het college van commissarissen de redenning achter de toegepaste sanctie geven.

(Bijlage 1)

## DEMANDE D'HOMOLOGATION DE RECORD DU MONDE

Date de la performance : .....

Date de l'envoi de la demande : le .....  
(Cette demande DOIT ÊTRE PARVENUE à l'UCI dans un délai d'un mois maximum après la date de la performance – Informer l'UCI par fax immédiatement)

Le Secrétaire Général de la Fédération Nationale : .....

### VELODROME

Nom du vélodrome et lieu : .....  
Longueur de la piste : ..... mètres Matériau .....(bois, ciment, béton)  
Couvert ou ouvert : .....  
Homologuée par l'UCI : le .....

### PROCES-VERBAL

Demande d'homologation du record du monde de : .....  
(Homme – Dame – Junior Homme – Junior Dame)

Distance : .....  
Départ (arrête ou lancé) : .....  
Date de la tentative : ..... Résultat acquis.....  
Nom complet du coureur : ..... Nationalité : .....  
(Nom) (Prénom)

Heure de départ du recordman : .....  
Lors d'un événement / Tentative spéciale : .....  
Remarques éventuelles : .....  
.....  
.....

### Attestation de la performance par les officiels

Nous soussignés, officiels, attestons que cette tentative a été faite conformément aux règlements des records de l'Union Cycliste Internationale.

Fonction remplie	Nom	Prénom	Signature
Délégué Technique UCI			
Commissaires International UCI			
Chronométreurs officiels			
(manuel)			
(electronic)			
Inspecteur Antidopage UCI			

Joindre au dossier : - Bande d'enregistrement des temps du chronométrage électronique  
- Formulaire du contrôle antidopage

Lieu et date : .....  
Signature du Commissaire International UCI : .....

NB : Le présent procès-verbal est établi conformément aux règlements des records du monde.