



Update info
WEG/MTB/BMX/GRAVEL
2024

Inleiding

Het begin van het wegseizoen is een goed moment om iedereen die in België bij de wielersport betrokken is een overzicht te geven van de reglementswijzigingen die bij Belgian Cycling en bij de UCI goedgekeurd zijn. In deze uitgave wordt aandacht besteed aan de disciplines weg, BMX, MTB en Gravel werd hieraan toegevoegd.

Dit document is handig met praktische informatie en met links naar meer gedetailleerde uitleg afhankelijk van het onderwerp.

De veiligheid voor renners, volgers en publiek blijft voor Belgian Cycling een topprioriteit.

Belgian Cycling wenst jullie een sportief en veilig seizoen!

Inhoud

WEG

1	Nationale & Provinciale kalenders 2024	7
1.1	<i>Overzichtstabel Nationale kampioenschappen weg</i>	7
1.2	<i>Tabel Regionale kampioenschappen</i>	8
1.3	<i>Tabel Provinciale wegkampioenschappen</i>	9
2	Prijzenbarema's 2024	10
3	Algemene mededelingen	10
3.1	<i>Belgain Cycling & Radio-Tour App</i>	10
3.2	<i>FCWB wordt Wallonie-Bruxelles Cycling</i>	10
4	Algemene mededelingen clubs met renners	11
4.1	<i>Solidariteitsfonds</i>	11
4.2	<i>Daglicentie mekaniker/verzorger</i>	11
4.3	<i>Training compensation fee (UCI & interfederaal)</i>	12
4.4	<i>transponders</i>	12
4.5	<i>luistervergunningen</i>	13
5	Algemene mededelingen organisatoren	14
5.1	<i>Herinnering Inschrijvingsformulieren interclubs – UCI wedstrijden</i>	14
5.2	<i>Beperking aantal deelnemers en ploegen in UCI wedstrijden</i>	14
5.3	<i>Opnemen van de bergprijzen en sprints</i>	15
5.4	<i>Herinnering logement commissarissen rittenwedstrijden</i>	15
5.5	<i>Technische gids</i>	15
5.6	<i>Vermindering toegangsprijs wielervedstrijden</i>	15
5.7	<i>UCI geregistreerde Continentale ploegen (M/V)</i>	16
6	Belgian Cycling Competities	18
6.1	<i>Hoe zijn de Belgian Cycling competities te volgen?</i>	18
6.2	<i>Testtijdritten</i>	18
6.3	<i>Klimkoersen</i>	19
6.4	<i>Kalender Belgian Cycling competities</i>	20
6.5	<i>Selectieprocedures bij de U17 & Juniors</i>	21
6.5.1	<i>Selectie</i>	22
6.5.2	<i>Contactgegevens coaches</i>	23
6.5.3	<i>Communicatie Selecties</i>	24
6.5.4	<i>Sancties</i>	24
7	Wedstrijden Meisjes Jeugd	25
7.1	<i>Wijzigingen 2024</i>	25

8	Anti-doping	26
8.1	<i>Gezondheidssessies juniors</i>	26
8.2	<i>Antidopingcharter</i>	28
9	Internationale reglementswijzigingen	29
9.1	<i>Algemene reglementswijzigingen</i>	29
10	Nationale reglementswijzigingen	33
10.1	<i>TITEL 1 : ALGEMENE ORGANISATIE VAN DE WIELERSPORT</i>	33
10.2	<i>TITEL 2: WEGWEDSTRIJDEN</i>	34
10.3	<i>Straffenbarema weg</i>	35
11	REGLEMENTSWIJZIGINGEN CYCLING VLAANDEREN	36
11.1	<i>Jeugdids Cycling Vlaanderen 2024</i>	36
11.2	<i>Versnellingen</i>	36
11.3	<i>Schijfremmen</i>	36
11.4	<i>Transponders</i>	37
11.5	<i>Deelname provinciaal kampioenschap</i>	37
11.6	<i>Deelname kampioenschap van Vlaanderen</i>	38
11.7	<i>Prijzengeld</i>	38
11.8	<i>Deelname</i>	38
11.9	<i>Samenvatting prijzen en premies jeugd</i>	39
12	Wedstrijdartsen	40
12.1	<i>BLS + dekking beroepsaansprakelijkheid wedstrijdartsen</i>	40
13	Herinnering erkende ziekenwagendiensten voor wielervedstrijden	41
14	Maatregelen m.b.t. veiligheid in wegwedstrijden.	41
14.1	<i>KB 28 juni '19 tot reglementering van de wielervedstrijden en van alle-terrein wedstrijden (herinnering)</i>	41
14.2	<i>Infofiche Signaalgevers</i>	42
14.3	<i>Technisch Afgevaardigde (Herinnering)</i>	42
14.4	<i>Functieomschrijving koersdirecteur – veiligheidscoördinator – safety regulator – race regulator</i>	43
15	Milieu	48
16	Materiaal - Uitrusting	50
16.1	<i>Fietsen voor tijdritten (Herinnering)</i>	50

MTB

1	(Inter)nationale kalender	55
1.1	<i>Overzichtstabel Nationale kampioenschappen MTB</i>	55
1.2	<i>Overige wedstrijden inter(nationale) kalender MTB</i>	55
2	3 Nations Cup	56
3	REGLEMENTSWIJZIGINGEN	56
3.1	<i>Disciplines</i>	56
3.2	<i>Nationaal kampioenschap</i>	57
4	REGLEMENTSWIJZIGINGEN CYCLING VLAANDEREN	57
4.1	<i>CYCLING VLAANDEREN XCO - en KIDS SERIES</i>	57
4.2	<i>KALENDER 2024</i>	58

BMX

1	(Inter)nationale Kalender	60
1.1	<i>Overzichtstabel Nationale kampioenschappen BMX</i>	60
1.2	<i>Regionale kampioenschappen BMX</i>	60
1.3	<i>Overige wedstrijden inter(nationale) kalender BMX</i>	60
2	3 NATIONS CUP	60
3	Nationale reglementswijzigingen	61
3.1	<i>Deelname BK BMX – alle renners vanaf 12 jaar</i>	61
3.2	<i>Toyo Tires topcompetitie</i>	61
4	Selectiecriteria EK en WK	61

GRAVEL

1	(inter)nationale kalender	63
1.1	<i>Overzichtstabel Internationale wedstrijden</i>	63
1.1.1	<i>WK</i>	63
1.1.2	<i>UCI Gran Fondo Gravel Series</i>	63
1.2	<i>Overzichtstabel Nationale kampioenschappen Gravel</i>	63
1.3	<i>Reglementen</i>	63
1.4	<i>Cycling for all licentie</i>	64

Contact	65
----------------	-----------



WEG

1 Nationale & Provinciale kalenders 2024

De nationale kalenders WEG, MTB en BMX zijn te downloaden via de website www.belgiancycling.be – disciplines – WEG/MTB/BMX – kalender.

De provinciale kalender van Cycling Vlaanderen is te downloaden via de website www.cycling.vlaanderen en te klikken op de knop wedstrijdkalender.

De regionale kalender van Wallonie-Bruxelles Cycling is te raadplegen via www.fcwb.be - courses

1.1 Overzichtstabel Nationale kampioenschappen weg

Bekijk regelmatig de website van Belgian Cycling onder BK - disciplines voor de technische gegevens van deze wedstrijden en voor het tijdig indienen van uw kandidatuur. Renners kunnen hun kandidatuur indienen door te klikken op de datum in de tabel hieronder.

	Categorie	Plaats	Kandidaturen renners tot
WEG - ROUTE	El m-a/c - Dam. El.	Zottegem – 23/jun	NVT
	El. 2 - U23	Brasschaat – 28/jul	26 juni
	DJ & HJ	Koksijde 26/mei	22 april
	D U17/D U17 H U17 (1&2)	Liedekerke 11/aug	11 juli
	U15	Quaregnon 25/aug	19 juli
	TT elite	Binche 20/jun	17 mei
	TT andere/autres	Geraardsbergen 01/mei	9 april
	TT Ploegen	Montenaken 30/juni	15 mei (ploegen)
	Elite 3 & Mas	Lierde 16/juni	24 mei

1.2 Tabel Regionale kampioenschappen

	Cycling Vlaanderen	Wallonie-Bruxelles Cycling
U15 (M & V)	Iddergem 2/06	Blandain 8/06
U17 (M)	Elverdinge 9/05	Escanaffles 5/05
U17 (V) en juniors (V)	Boezinge 2/06	/
Juniors (M)	/	Beclers 11/05

1.3 Tabel Provinciale wegkampioenschappen

	U15	U17	Junioren	U23	Elite 2	Meisjes Jeugd	Vrouwen Elite	Vrouwen U23	TT (alle cat.)
Antwerpen	Arendonk 9/05	tbc	tbc	tbc		Mol-Ezaart 1/06	Mol-Sluis 28/07		Oostmalle 4/04 (o.v.)
Limburg	tbc	Helchteren 4/05	Jesseren 12/05	Zuttendaal (6/04)		tbc	tbc		Zolder (14/04) – (U15/U17 – tbd)
Oost-Vlaanderen	Mere 9/05 (M&V)	Merelbeke 5/05	Iddergem 12/5	Merelbeke 5/5	Laarne 6/4	Berlare (28/9)	Berlare 28/09	Berlare 28/09	Herzele 4/04
Vlaams-Brabant	Glabbeek 9/05	Oetingen 5/05	Heide Linter 12/05	Liedekerke 7/04		tbc	Liedekerke 7/04		Zolder (14/04) – U17 tbd
West-Vlaanderen	Ledegem 9/05	De Panne 4/05	Ingelmunster 12/05	Rollegem 7/04	Rollegem 7/04	De Panne 4/05	Hulste 31/08		Ruddervoorde 4/04

2 Prijzenbarema's 2024

De prijzenbarema's voor de nationale en internationale wedstrijden zijn te raadplegen via www.belgiancycling.be – disciplines en vervolgens de discipline van uw keuze aanklikken – prijzenbarema's.

Deze voor de regionale wedstrijden van Cycling Vlaanderen kan je downloaden via www.cycling.vlaanderen – kenniscentrum aanklikken en vervolgens kiezen voor prijzen.

In wedstrijden van Cycling Vlaanderen U17 en junioren kan tot maximum €400 prijzengeld voorzien worden door de organisator. Dit is echter geen verplichting voor de organisator.

In nationale interclubwedstrijden U17 en junioren zijn er clubprijzen en een barema van €200 aan individueel prijzengeld.

3 Algemene mededelingen

3.1 Belgian Cycling & Radio-Tour App



**DOWNLOAD
DE BELGIAN CYCLING APP**

**DÉ APP VOOR FANS VAN
HET BELGISCHE WIELRENNEN**

DOWNLOAD NU



[Google Play](#)

[App Store](#)

[Belgian Cycling - Apps on Google Play](#)

[Belgian Cycling on the App Store \(apple.com\)](#)



3.2 FCWB wordt Wallonie-Bruxelles Cycling



FCWB gaat voortaan als Wallonie-Bruxelles Cycling door het leven. Het logo kan gedownload worden via deze [link](#).

4 Algemene mededelingen clubs met renners

4.1 Solidariteitsfonds

Het nationaal solidariteitsfonds, opgericht in 2011 met als doel de financiële situatie van de jeugdclubs te verbeteren, werd als gevolg van een audit opgeheven. Het label “J-club” blijft wel behouden, o.a. voor de deelname aan de Beker van België U17 en juniores.

Het fonds werd gevormd door een bijdrage van

- de clubs van Cycling Vlaanderen
- de clubs van Wallonie-Bruxelles cycling
- de profsector via Belgian Cycling.

die nog wel behouden blijft.

De inbreng van de clubs wordt nu niet meer gestort in het nationaal fonds maar blijft bij de vleugels. Cycling Vlaanderen heeft deze bijdrage geïntegreerd in het [jeugdsportfonds](#). Bij Wallonie-Bruxelles Cycling werd deze bijdrage geïntegreerd in de ‘Ecoles de cyclisme’.

De bijdrage van de profsector wordt gebruikt voor de ondersteuning van de nationale competities (organisatoren en clubs). Zo zijn de eindprijzen voor de clubklassementen Beker van België U17 en junioren opgetrokken en werd het aantal prijzen verhoogd zodat alle deelnemende J-clubs een prijs ontvangen. Voor de eindprijzen van de clubklassementen 2023 (U17 en Junioren) gaat het om een verhoging van +/- 25.000 euro.

Hiernaast zullen, zoals bepaald door een interfederaal akkoord, een gedeelte van deze middelen ook aangewend worden voor het aanvullend deel (U15-renners) van de [training compensation fee](#), ingevoerd door de UCI.

4.2 Daglicentie mekanieker/verzorger

Naast uiteraard de jaarlicentie kunnen clubs vanaf het seizoen 2024 beroep doen op een daglicentie mecanicien/verzorger bij zowel Cycling Vlaanderen als Wallonie-Bruxelles Cycling.

Cycling Vlaanderen

Deze vergunning kan niet aangevraagd worden via het Cycling Vlaanderen Portaal. De club in kwestie dient deze vergunning aan te vragen via het [aanvraagformulier](#).

Wallonie-Bruxelles Cycling

Aanvraag via info@fcwb.be

4.3 Training compensation fee (UCI & interfederaal)

Vanaf 2024 is bij de UCI een reglement in werking getreden waardoor de Proteams en WorldTeams een opleidingsvergoeding moeten betalen voor elke aangesloten neoprof (renner die voor het eerst een profcontract ondertekent bij dergelijk team en niet ouder is dan 25 jaar). Dit voor de clubs waarbij de renner was aangesloten vanaf zijn 15^e levensjaar (U17 1^e jaars) voor een periode van maximaal 8 jaar (uiterlijk laatstejaars U23).

Volgende bedragen zijn vastgelegd:

- Neoprof WorldTeam: 2000 euro/jaar
- Neoprof ProTeam: 1000 euro/jaar
- Neoprof Women WorldTeam: 500 euro/jaar

De nationale federaties staan in voor de facturatie aan de profteams en voor de verdeling naar de clubs.

Bovenop dit UCI reglement werd een interfederaal akkoord gesloten dat de clubs waar deze neoprofs bij de U15 (12-13-14 jaar) waren aangesloten, ook een opleidingsvergoeding krijgen en dit vanuit de middelen van het vroegere [solidariteitsfonds](#).

Hiervoor werden volgende bedragen bepaald (maximum 3 jaar):

- Neoprof WorldTeam: 250 euro/jaar
- Neoprof ProTeam: 125 euro/jaar
- Neoprof Women WorldTeam: 65 euro/jaar

Belgian Cycling heeft intussen de facturen naar de profteams verstuurd en na betaling zullen de bedragen uitgekeerd worden aan de betreffende jeugdclubs.

4.4 Transponders



U kan de vervaldatum en lading batterij controleren door het programma FLEX Manager: [klik hier](#).

Indien het batterijpercentage lager is dan 15% dient de transponder onder garantie vervangen te worden. U kan deze opsturen naar Belgian Cycling – Kris Van Steen – Rue de Bruxelles 482 – 1480 Tubize.

Voor 2024 moeten deze abonnementen van 1 jaar verlengd worden. Dit kan rechtsreeks gebeuren op de website van Mylaps: [klik hier](#).

U hebt daar de keuze om de transponders te verlengen voor 1, 2 of 5 jaar.

Voordat je de ProChip FLEX weer kan gebruiken, dien je deze opnieuw te activeren. Verbind de ProChip FLEX met de USB aan je computer, download de gratis ProChip FLEX Manager software op [_ex.mylaps.com](#) en volg de instructies aan de binnenzijde van de handleiding: [klik hier](#).

Betalingen voor verlengingen van Mylaps transponders gebeuren rechtsreeks aan Mylaps en dus niet via Belgian Cycling.

Aankoop transponders:

Clubs of teams die nieuwe transponders voor 1 of 5 jaar wensen te bestellen moeten dit wel doen via Belgian Cycling door middel van de bijgevoegde bestelbon: [klik hier](#).

Deze nieuwe transponders zullen wij zelf registreren in ons uitslagen systeem en wij zullen daarvoor dan ook de nieuwe identificatiekaartjes aanmaken

Regionale wedstrijden:

Meer info: klik [hier](#)

4.5 Luistervergunningen

Voor het beluisteren van de frequenties (**164.63125 MHz** voor radiotour **Kanaal 1** en **160.10625 MHz** voor radiotour **Kanaal 2**) baseert het BIPT zich op de toepassing van artikel 33, 1°, van de wet van 13 juni 2005 betreffende de elektronische communicatie: [klik hier](#). Dit houdt in dat er een expliciete toelating moet zijn van diegene die de betreffende frequenties gebruikt (= Belgian Cycling).

Het bekomen van dergelijke toelating kan via de **online module** http://kbwb-rlvb.com/licen/luistervergunning_licence_radio.php en de betaling van 25 EUR op het rekeningnummer BE33 1096 1012 1046 van de KBWB, Rue de Bruxelles 482 te 1480 Tubize, met vermelding van de gestructureerde mededeling.

Na ontvangst van uw aanvraagformulier en betaling bezorgen we u een luisterattest.

5 Algemene mededelingen organisatoren

5.1 Herinnering Inschrijvingsformulieren interclubs – UCI wedstrijden

De officiële inschrijvingsbulletins voor clubs/teamwedstrijden zijn te downloaden via onze website www.belgiancycling.be – disciplines – weg – interclubs – inschrijvingsformulieren.

De gecentraliseerde en geüniformeerde inschrijvingsprocedure voor alle nationale interclubwedstrijden en UCI wedstrijden blijft gehandhaafd!

Per ingeschreven ploeg ontvangt de organisator een bevestiging van de ingeschreven renners per mail alsook in bijlage van de mail een officieel inschrijvingsbulletin.

Herinnering procedure:

Ten minste 40 dagen vooraf ontvangt Belgian Cycling van de organisator [de lijst van de geselecteerde ploegen](#). Tegelijkertijd brengt de organisator de ploegen op de hoogte dat ze startgerechtigd zijn. Belgian Cycling activeert de geselecteerde ploegen in de online inschrijvingsmodule.

Ten minste 20 dagen vooraf geeft de ploeg de namen van de ploegleider, geselecteerde renners en reserves door via de online inschrijvingsmodule. De organisator en ploeg krijgen bevestiging van de inschrijving via mail.

Ten laatste 72 uur voor het startuur van de wedstrijd stuurt de ploeg de namen van de effectieven en van de 2 vervangers door via de online inschrijvingsmodule.

Ten laatste 15 min voor de ploegleidersvergadering moet de ploegleider aan het college van commissarissen de identiteit van de renners aan de start bevestigen.

5.2 Beperking aantal deelnemers en ploegen in UCI wedstrijden

Sinds 2015 heeft Belgian Cycling verschillende extra acties genomen om de veiligheid in de wedstrijden te verbeteren. Één daarvan is het beperken van het aantal teamwagens tot 25 in alle wedstrijden en het aantal deelnemers tot 150 in junioreswedstrijden.

In internationale wedstrijden is het UCI-reglement van toepassing maar we vragen toch dat de organisatoren volgende Belgische veiligheidsmaatregelen zullen respecteren:

- Beperking van het aantal ploegen tot 25
- Beperking van het aantal deelnemers tot 150 in de junioreswedstrijden (max. 25 ploegen van 6 renners)

Als nationale federatie moeten we het UCI reglement respecteren, maar in wedstrijden waar we vaststellen dat de nationale maatregelen niet gevolgd worden zal er geen technisch afgevaardigde meer worden aangeduid. We verwijzen dan naar de toepassing van UCI artikel 2.2.015 dat stelt dat de Event Safety Manager van de organisatie

- de risico's van het evenement beoordeelt
- toeziet op de naleving van de veiligheidsvoorschriften van de nationale autoriteiten en de sportautoriteiten (UCI, nationale federatie, enz.)

en hierdoor ook de volledige verantwoordelijkheid draagt over de veiligheid.

Bijkomend heeft het bestuursorgaan van Belgian Cycling volgende reglementering goedgekeurd, in voege vanaf 01/01/2023:

1.2.001B De wegcommissie kan een inschrijving op de internationale kalender weigeren als de wedstrijd niet voldeed aan de nationale bepalingen.

Specifiek voor de wedstrijden bij de juniores:

Dit wanneer de organisator geen 12 Belgische clubs aan de start had in de laatst verreden editie voorafgaand aan de nieuwe aanvraag en waarbij de organisatie niet voldeed aan de bepalingen van artikel 2.2.002 B.

5.3 Opnemen van de bergprijzen en sprints

Het opnemen van de bergprijzen en sprints (zonder bonificatiesseconden) gebeurt NIET door commissarissen maar door leden/vertegenwoordigers van de organisatie.

5.4 Herinnering logement commissarissen rittenwedstrijden

Bij het organiseren van wielervedstrijden dient een organisator rekening te houden met heel wat organisatievoorschriften. Om het overzichtelijk te maken hebben we deze voorschriften voor de verschillende disciplines opgelijst in een handig document: [klik hier](#).

5.5 Technische gids

Organisatoren van nationale wedstrijden die dat wensen kunnen [hier](#) een template downloaden voor de opmaak van hun technische gids.

5.6 Vermindering toegangsprijs wielervedstrijden

De houders van een vergunning of lidkaart Belgian Cycling, Cycling Vlaanderen en Wallonie-Bruxelles Cycling hebben recht op vermindering bij wielervedstrijden en op alle wielervedstrijden die onder toezicht van Belgian Cycling, Cycling Vlaanderen of Wallonie-Bruxelles Cycling georganiseerd worden.

Op vertoon van hun lidkaart van het lopende jaar, genieten de leden van Belgian Cycling-Cycling Vlaanderen- Wallonie-Bruxelles Cycling van een vermindering bij wielervedstrijden waarvoor een toegangsprijs wordt gevraagd:

- minimaal € 0,50 wanneer de ingangsprijs minder dan € 5,00 bedraagt
- minimaal € 1,00 wanneer de ingangsprijs € 5,00 tot € 10,00 bedraagt
- minimaal € 2,00 wanneer de ingangsprijs hoger ligt dan € 10,00 met de mogelijkheid een supplement te betalen om toegang te krijgen tot betere plaatsen

Deze regel is niet van toepassing voor Europese Kampioenschappen of Wereldkampioenschappen die in België worden verreden.

Deze verminderingen moeten **rechtstreeks en onmiddellijk verrekend worden bij betaling van het ingangsticket aan de kassa** en vermeld worden op ieder document met de aankondiging van het evenement.

Officiële kaarten hebben altijd gratis toegang, uitgezonderd bij Europese Kampioenschappen en Wereldkampioenschappen.

[KLIK HIER VOOR HET OVERZICHT VAN DE LEDENKAARTEN](#)

5.7 UCI geregistreerde Continentale ploegen (M/V)

Herinnering aan organisatoren - UCI Kl. .1 & .2

Hierbij een herinnering aangaande art. 2.1.005B inzake de prioriteit die aan Belgische continentale ploegen moet worden gegeven om deel te nemen aan jullie wedstrijden.

2.1.005 De organisatoren van Belgische UCI-wedstrijden van de klasse ME .2 worden verplicht om alle Belgische Continentale Teams uit te nodigen voor deelname.

De organisatoren van Belgische UCI-wedstrijden van de klasse MU .2 worden verplicht om alle Belgische Continentale Teams met ten minste 8 U23 renners uit te nodigen voor deelname.

De organisatoren van Belgische UCI-wedstrijden van de klasse .1 worden verplicht om de Belgische Continentale Teams met het CP1-label die voldoen aan de sportieve voorwaarden jaarlijks opgelegd door Belgian Cycling, uit te nodigen voor deelname. Voor de deelname van deze ploegen mogen onder geen enkel beding extra verplichtingen van om het even welke aard door de organisatoren worden opgelegd.

Geregistreerd als CP1: (continentale teams met min. 6 profrenners)

PHILIPPE WAGNER - BAZIN
TARTELETTO-ISOREX

Geregistreerd als CP2: (specialisatieteams: vb. cyclocross min. 50% van de renners erkend in die discipline)

ALPECIN-DECEUNINCK DEVELOPMENT TEAM

Geregistreerd als CP3: (opleidingsteam met min. 10 renners U23)

BINGOAL WB DEVO TEAM
WANTY-RE UZ-TECHNORD
LOTTO DSTNY DEVELOPMENT TEAM
SOUDAL QUICK-STEP DEVO TEAM

Geregistreerd als Professionele cyclo-crossteams Heren: (continentaal team op de weg)

BALOISE TREK LIONS
HENS MAES CONTAINERS
PAUWELS SAUZEN – BINGOAL

Herinnering aan organisatoren - UCI Kl. 2 dames

De organisatoren van Belgische UCI-wedstrijden van de klasse.2 worden verplicht om alle Belgische damesclubs uit te nodigen voor deelname. Voor de deelname van deze ploegen mogen onder geen enkel beding extra verplichtingen van om het even welke aard door de organisatoren worden opgelegd.

Geregistreerde CONTINENTALE DAMES UCI TEAMS:

AG INSURANCE-SOUDAL NXTG
CHEVALMEIRE
FENIX-DECEUNINCK DEVELOPMENT TEAM
LOTTO DSTNY LADIES
PROXIMUS-CYCLIS-ALPHAMOTORHOMES CT

Belgische clubploegen

BALOISE WB LADIES
CARBONBIKE GIORDANA BY GEN Z
CYCLING TEAM BELCO / VAN EYCK
DD GROUP – MULTUM ACCOUNTANTS – FOCA KEUKENS
DECEUSTER-BONACHE
KDM-PACK CYCLING TEAM vzw
KEUKENS REDANT CYCLING TEAM
LADIES CYCLING TEAM HOZ BEVEREN

6 Belgian Cycling Competities

Hieronder een beknopte samenvatting van de belangrijkste reglementswijzigingen in de competities [U23 Road Series](#), [Beker van België](#), [Topcompetitie U17](#), [Ladies Cycling Cup](#) en [Women Cycling Series](#). Alle deelnemende ploegen, de volledige reglementen, info en uitslagen zijn beschikbaar door te klikken op de desbetreffende competitie hierboven.

6.1 Hoe zijn de Belgian Cycling competities te volgen?

Voor interviews en beeldmateriaal met de protagonisten van de competities zal u op geregelde tijdstippen terechtkunnen op de **sociale media kanalen van Belgian Cycling** ([f](#), [X](#), en [i](#)), de Belgian Cycling app en onze eigen website www.belgiancycling.be. Ook de uitslagen en klassementen kan u hierop terugvinden.

De tussentijden en eindtijden van de testtijdritten en BK's Tijdrijden zijn dan weer live te volgen via [Live Timing - Uitslagen - Belgian Cycling](#).

6.2 Testtijdritten

Renners/Rensters die geïnteresseerd zijn om deel te nemen aan testtijdritten dienen hun **kandidatuur** te stellen bij hun provinciale coach via het [online formulier](#).

De categorieën tussen mannen en vrouwen werden ook gelijkgeschakeld. Renners/rensters tot en met de U23 categorie kunnen zich kandidaat stellen.

Volgende testtijdrit staat nog op de kalender:

24/03/2024 : Borlo

20/04/2024 : Poperinge

01/09/2024 : Waregem

Technische vereisten tijdritfiets : [Fietsen voor tijdritten](#) en [Technische vereisten TT fiets - voorstelling](#)

6.3 Klimkoersen

Renners/Rensters die geïnteresseerd zijn om deel te nemen aan een klimkoers dienen hun **kandidatuur** te stellen bij hun provinciale coach via het [online formulier](#).

Er zal dit jaar geen klimkoers voor meisjes U17 doorgaan. We opteerdten voor de nieuwe wedstrijdformule waarbij vrouwen junioren en U23 samen koersen in 1 wedstrijd.

2/07/2024 : Herbeumont (Jongens U17 2^e jaars & Mannen Juniors)

3/07/2024 : Herbeumont (Jongens U17 1^e jaars & U23)

10/07/2024 : Vresse-sur-Semois (Vrouwen junioren/U23 & mannen U23)

25/07/2024 : Couvin (Heren U17 & juniorees)

Uitsluitend de renners met de Belgische nationaliteit kunnen zich kandidaat stellen voor de wedstrijden bij de U17.

Mannen U23: De eerste 15 kandidaturen van renners met een buitenlandse nationaliteit worden weerhouden.

Vrouwen junioren & U23: Buitenlandse renners mogen deelnemen.

OPGELET: GEEN INSCHRIJVINGEN TER PLAATSE

6.4 Kalender Belgian Cycling competities

2024	Women Cycling Series	Ladies Cycling Cup	BvB NwI/CdB Déb (5)	Topc. NwI/Déb (5)	BvB/CdB Jun (8)	BvB/CdB EI-U23 (8)	U23 Road Series (10)
25/feb	Brussel-Opwijk					Staden	Brussel-Opwijk
3/mrt							Ronde van Limburg
16/mrt							
17/mrt							
23/mrt							Wim Hendriks Trofee
24/mrt	Wim Hendriks trofee						
30/mrt							
31/mrt							
1/apr			Moeskroen				
7/apr					GP F. Bracke - Walcourt		
14/apr				Falmagne			
21/apr			Kaljeskoers Ieper				
28/apr							
1/mei							
3/mei							H4A Belofenweekend
4/mei		Schellebelle					H4A Belofenweekend
5/mei					Korbeek-Lo		
9/mei							Kersenronde Mierlo
11/mei							
12/mei				Vorselaar		Galmaarden	
18/mei							
19/mei				Ronde van Vlaanderen			
20/mei		Borsbeek					
25/mei							
26/mei							Omloop het Nieuwsblad
1/jun			Pommeroeul				
2/jun					Tour du Condroz		
9/jun		Nijen					
23/jun					Rekkem		
29/jun							
30/jun							
1/jul							
2/jul							
6/jul	Ronde van Twente						
7/jul			Escanaffles (Wapi Classic)			2 districtenpij Ekeren-Deurne	
13/jul	Taviers						
14/jul		Beveren					
20/jul							
21/jul							
27/jul							
28/jul							
3/aug							
4/aug							Hel van Voerendaal
10/aug							
11/aug							
15/aug		GP Yvonne Reynders					
17/aug	Massemen						
18/aug							
20/aug						Wervik	
24/aug							
25/aug							
26/aug	Erwetegem						
28/aug							Oudenburg
1/sep		Aartselaar				GP Albert Fauville Fleurus	
6/sep							Angreau
7/sep					Angreau		
8/sep						Rochefort	
9/sep							
14/sep							
15/sep						Nieuwkerken-Waas	
21/sep						Berlare	
22/sep				Jemeppe	Jemeppe		
28/sep							
29/sep							GP Color Code Bassenge
6/okt				Affligem			
13/okt							

6.5 Selectieprocedures bij de U17 & Juniors

Het bos door de bomen kwijt? Hieronder kan u een overzicht vinden van alle soorten wedstrijden, inschrijvings- en selectieprocedures voor de U17 en junioren.

1.17.3 / 1.14.3 / 1.16	Regionale wedstrijden U17	Individuele deelname	Cycling Vlaanderen	Inschrijving via portaal: Cycling Vlaanderen **
			Wallonie-Bruxelles Cycling	voorinschrijving (via site Wallonie-Bruxelles Cycling + betaling vereist om inschrijving te valideren)
IC 1.17/1.14 of IC 1.17/1.14 Beker van België	Nationale interclubwedstrijden	Clubdeelname	Club schrijft renners in	comp.kbwb-rlvb.com
MJ 1.1/2.1	Internationale wedstrijden	Clubdeelname	Club schrijft renners in	comp.kbwb-rlvb.com
IC 1.17 Topcompetitie	Nationale wedstrijd individueel	Individuele deelname	Renner stelt zich kandidaat*	Kandidaturen - Belgian Cycling
BK 1.17/1.14/1.16 (weg en TT)	Belgisch kampioenschap U17	Individuele deelname	Renner stelt zich kandidaat*	Kandidaturen BK U17 - Uitslagen - Belgian Cycling
Testtijdritten U17/junioren (M & V)	Testtijdritten U17	Individuele deelname	Renner stelt zich kandidaat*	Kandidaturen - Belgian Cycling
Klimkoersen U17/junioren (M & V)	Klimkoersen U17	Individuele deelname	Renner stelt zich kandidaat*	Kandidaturen - Belgian Cycling
Regionaal kampioenschap U17		Individuele deelname	Renner stelt zich kandidaat* /Verplicht voor de Wallonie-Bruxelles Cycling renners	Kampioenschap van Vlaanderen Cycling Vlaanderen
Provinciaal kampioenschap U17/junioren		Individuele deelname	Automatisch startrecht volgens voorwaarden reglement Cycling Vlaanderen. (U17): startgerechtigde renners worden automatisch toegevoegd in het portaal. Afmelden kan via de provinciale verantwoordelijke	

*kandidatuur: je bent nog niet definitief ingeschreven! Er volgt nog een selectie (zie punt 2)

**inschrijving: je bent ingeschreven en je kan deelnemen aan de wedstrijd van zodra je inschrijving is bevestigd



6.5.1 Selectie

Voor het Belgisch kampioenschap, kampioenschap van Vlaanderen, de wedstrijden van de topcompetitie U17, de testtjritten en klimkoersen stelt de renner zich kandidaat waarna de nationale/regionale/provinciale coachen een selectie maken. het aantal beschikbare plaatsen per provincie wordt vastgelegd op basis van het aantal renners in een provincie ten opzichte van het aantal renners U17/Junioren in België in de discipline weg-piste-veld.

Wie selecteert?

Topcompetitie U17/testtjritten/BK/klimkoersen:

(M) : Een beperkte selectie wordt eerst gemaakt door de nationale of regionale coach, waarna de provinciale coaches selecteren.

- Voor renners woonachtig in Vlaanderen en rijdend voor een Cycling Vlaanderen club – de afdeling van woonplaats selecteert
- Voor renners woonachtig in Wallonië en rijdend voor een Wallonie-Bruxelles Cycling club – Wallonie-Bruxelles Cycling selecteert
- Voor renners woonachtig in Vlaanderen en rijdend voor een Wallonie-Bruxelles Cycling club – Wallonie-Bruxelles Cycling selecteert
- Voor renners woonachtig in Wallonië en rijden voor een Cycling Vlaanderen Club – de afdeling waar de club gevestigd is selecteert
- Voor renners aangesloten bij een buitenlandse club – selectie door nationale wegcommissie Belgian Cycling

(V) : selectie door Nationale coach

6.5.2 Contactgegevens coaches

Nationale Coaches

Junioren (M)	Serge Pauwels	Serge.pauwels@belgiancycling.be
U17 en Junioren (V)	Ludwig Willems	Ludwig.willems@belgiancycling.be

Regionale Coaches

Vlaanderen	Angelo De Clercq	angelo.de.clercq@cycling.vlaanderen
Wallonië		info@fcwb.be

Provinciale coaches

Antwerpen	Dirk Avonds	Dirk.avonds@gmail.com
Limburg	Ruben Putzeys (U17)	rubenputzeys@hotmail.com
	Tbc (Junior/U23)	Tbc (Junior/U23)
Oost-Vlaanderen	Dirk Onghena	dirkonghena@skynet.be
Vlaams-Brabant	Hugo Serin	hugoserin@skynet.be
West-Vlaanderen	Walter Vergote	Walter.vergote@skynet.be
Wallonie-Bruxelles Cycling		info@fcwb.be

6.5.3 Communicatie Selecties

+20 dagen voor de wedstrijd

- Coaches verwittigen renners van selectie.

+/- 20 dagen voor de wedstrijd:

- publicatie deelnemerslijst op website belgiancycling.be

+/- 10 dagen voor wedstrijd:

- Belgische kampioenschap: Belgian Cycling verwittigt renners per mail
- Andere wedstrijden: coaches verwittigen renners

6.5.4 Sancties

112.6	Renner die afziet van deelname aan een verplichte wedstrijd, Belgisch Kampioenschap of iedere andere wedstrijd waarvoor hij reglementair door de Federatie werd aangeduid of geselecteerd.	9 dagen schorsing, de dag van de wedstrijd inbegrepen Bij overtreding van deze sanctie: 15 EUR, 14 dagen schorsing en teruggave eventueel gewonnen prijzen
--------------	--	---

7 Wedstrijden Meisjes Jeugd

7.1 Wijzigingen 2024

Een organisator zal in 2024 drie mogelijkheden hebben voor het inrichten van een meisjes jeugd-wedstrijd. Het doel is om een mooie, gelijke spreiding van de drie type wedstrijden op de kalender 2024 te krijgen.

1. De wedstrijden voor Junioren (V) en U17 (V) worden als aparte wedstrijd georganiseerd.

- De aparte wedstrijden worden onder dezelfde organisatievergunning aangeboden.
- Het prijzenbarema kan eventueel opgesplitst worden indien de organisator dit wenst (telkens €200). De organisator kan zelf kiezen om toch twee keer €400 te voorzien.
- Wedstrijdafstanden:
 - i. U17: minstens 50 km – maximaal 70 km
 - ii. Junioren: minstens 70 km – maximaal 90 km

2. Junioren (V) en U17 (V) rijden één wedstrijd met één start en één aankomst.

- Er worden drie uitslagen opgemaakt:
 - i. Scratchuitslag (U17 en Junioren samen)
 - ii. Uitslag U17 (V)
 - iii. Uitslag Junioren (V)
- Beide categorieën rijden met hun eigen toegelaten versnelling.
- Wedstrijdafstand:
 - I. U17 & Junioren samen: minstens 60 km – maximaal 70 km

3. De organisator organiseert een 1.13 (V) en een U17 (V) als afwachtingswedstrijd.

- De organisatie van een 1.13-wedstrijd mag niet samenvallen op dezelfde dag als de organisatie van een 1.15B-wedstrijd in Vlaanderen (wel met een 1.15A).
- Wedstrijdafstanden:
 - I. U17: minstens 50 km – maximaal 70 km
 - II. Junioren: minstens 70 km – maximaal 90 km

Strijdlustklassement

In 2024 organiseren we geen strijdlustklassement meer. Het oorspronkelijke doel van dit klassement – het creëren van aanvullender koersgedrag – bereiken we niet op deze manier.

Vragen?

Anne-Laure Gheerardyn - Coördinator Vrouwenwielrennen
anne-laure.gheerardyn@cycling.vlaanderen
09/321.90.40

8 Anti-doping

8.1 Gezondheidsessies juniorees



Belgian Cycling organiseert in samenwerking met de provincies gezondheidsessies voor de junioren met **verplichte fysieke aanwezigheid** (cfr. sportreglementen Cycling Vlaanderen Art. 214.3 en Art. 112.46 van het Belgian Cycling reglement).

Volgende datums worden gepland:

Datum	Provincie	Adres
Woensdag 20 maart	Henegouwen	Cafe 'Le Kamara', rue Grande 59 à Bernissart
Vrijdag 22 maart	Vlaams-Brabant	Buurthuis, Dorp 5, 3221 Nieuwrode-Holsbeek
Woensdag 27 maart	Luik	L'ancienne caserne de SAIVE, rue Cahorday 1 à 4671 SAIVE
Woensdag 3 april	Nam-Lux-Brab. Wal	Centre adeps 'La Mosane' de jambes, Allée du stade 3, 1e étage, salle auditoire à 5100 Jambes
Maandag 8 april	West-Vlaanderen	Aula van het OC De Schouw, Tweelindenstraat (zijstraat Stegelstraat) Lichtervelde
Woensdag 10 april	Antwerpen	OC't Centrum (zaal Kleipikker, Dorpstraat 73, 2960 Brecht (Sint-Lenaarts)
Woensdag 17 april	Limburg	BMX Zolder, Terlaemenlaan 30, 3550 Heusden-Zolder
Donderdag 25 april	Oost-Vlaanderen	Cultureel centrum De Steenoven, Kerkkouter 40, 9550 Herzele

Aanvang sessies Vlaanderen: 19u30 - Aanmelden vanaf 18u45. Vooraf inschrijven verplicht via het portaal Cycling Vlaanderen van de renners (sessies staan onder de wedstrijdkalender – te vinden via zoekfunctie op datum of op naam 'gezondheidsessie')

Aanvang sessies Wallonië 18u30 – inschrijven ter plaatse vanaf driekwart uur voor aanvang sessie.

Duur: max. 3 uur.

Het **programma** zal met dit van de voorgaande jaren vergelijkbaar zijn: intro, presentatie door een lid van de Medische Commissie van Belgian Cycling, simulatie van een antidopingcontrole en gesprek met profrenner(ster). Tevens blijven het milieu en de veiligheid in de wedstrijden aandachtspunten.

Verplichte aanwezigheid junioren: zie Sportreglement Art. 214.3:

214.3.1 : Elke renner in de leeftijdscategorie juniorees (17-18 jaar) dient verplicht een informatiesessie te volgen i.v.m. het Antidopingbeleid, in de sporttakdisciplines weg, piste, veld, BMX en mountainbike.

214.3.2 : Bij niet deelname aan de informatiesessie Antidopingbeleid kan een renner NIET deelnemen

aan Provinciale Kampioenschappen, Kampioenschappen van Vlaanderen en Belgische Kampioenschappen.

112.46: Renners uit alle disciplines die afwezig zijn tijdens de verplichte gezondheidssessies voor junioren: startverbod voor de Provinciale kampioenschappen, Regionale Kampioenschappen en Belgische Kampioenschappen.

Deze sessies zijn verplicht voor de eerstejaars junioren of voor die renners die hun wielercarrière als tweedejaars junior aanvangen. Eén deelname aan de gezondheidssessies volstaat.

Deze infosessies zijn **ook voor andere categorieën** opengesteld (met vrijblijvende aanwezigheid).

Voor verdere inlichtingen, gelieve zich te wenden tot:

Xavier Vandermeulen - Coördinator Antidopingcommissie

E-mail: xavier.vandermeulen@belgiancycling.be – 02/349 19 14

8.2 Antidopingcharter

Herinnering procedure

De Antidopingcommissie van Belgian Cycling heeft in nauw overleg met de federaties een antidopingcharter opgesteld. Voor de renners is dit charter gelinkt aan de vergunningsaanvraag. Om het toepassingsgebied van dit charter nog verder te verruimen werd het ook gekoppeld aan de clubaansluiting zodat het charter uitgebreid wordt naar de Belgische organisatoren van wedstrijden en de clubs en teams.

Voor de buitenlandse clubs/teams dienen de organisatoren van de interclubwedstrijden van de diverse categorieën het charter bij de uitnodiging van de ploegen mee te sturen. De ploegen sturen vervolgens het ondertekende document bij de bevestiging van hun deelname terug naar de organisator.

De organisator zal bij het versturen van het overzicht van de ingeschreven renners aan de commissarissen melding maken van de buitenlandse teams die het antidopingcharter al dan niet ondertekend teruggestuurd hebben.

De buitenlandse clubs die het ondertekende document niet tijdig aan de organisator terugbezorgd hebben zullen dit uiterlijk bij de inschrijving voor de wedstrijd voorleggen.

Het document is beschikbaar op www.belgiancycling.be – commissarissen & reglementen – antidoping

Procedure

- 1) De organisator verstuurt het te ondertekenen antidopingcharter samen met de uitnodiging aan de buitenlandse clubs/ teams. (beschikbaar in het Nederlands, Frans en Engels)
- 2) De buitenlandse clubs/teams sturen het ondertekende charter naar Belgian Cycling. (ado@belgiancycling.be)
- 3) De juryvoorzitter controleert bij de inschrijvingen de officiële inschrijvingsbulletins evenals de buitenlandse clubs/teams die het antidopingcharter al dan niet ondertekend hebben. Het charter dient jaarlijks door de clubs opnieuw ondertekend te worden. Belgian Cycling (X. Vandermeulen) zal online (www.belgiancycling.be) een overzichtslijst bijhouden. A.h.v. deze overzichtslijst kunnen organisatoren, clubs en commissarissen controleren of een club al dan niet voor het lopende jaar het charter heeft onderschreven. De overzichtslijst zal de volgende informatie bevatten : naam club/team, contactpersoon club/team, datum en desgevallend wedstrijd ondertekening charter, datum boete voor het niet ondertekenen charter, datum betaling boete.
- 4) Buitenlandse clubs die het antidopingcharter niet ondertekenen krijgen de volgende sanctie opgelegd:
 - Een startverbod en een boete van 200,-€ opgelegd.

9 Internationale reglementswijzigingen

9.1 Algemene reglementswijzigingen

Hieronder kan u de link terug vinden naar de reglementswijzigingen die door de UCI werden doorgevoerd en geldig zijn vanaf 01.01.24 :

[Reglementering UCI](#)

[Gids verklaring van de technische reglementen UCI](#)

Remgrepen

Nadat reeds Belgian Cycling, Cycling Vlaanderen en Wallonie-Bruxelles Cycling een reglementering invoerden in 2020 tot mbt het plaatsen van de remgrepen tot de categorie U17 (zie hieronder) komt nu ook de UCI met een reglementering.

Positie op de fiets

2.2.025 B

Sinds de UCI in 2020 het verbod oplegde om te rijden met de onderarmen leunend op het stuur zonder de remgrepen vast te houden, stellen we vast dat renners de remhendels scheef en naar binnen gericht op hun fiets monteren. Deze vorm van monteren en de daarbij horende houding leidt tot een instabiele en onveilige positiehouding op de fiets. Tot en met de categorie U17 moeten daarom de remhendels recht naar voren en evenwijdig met de bovenbuis, op het stuur gemonteerd worden. Vanaf de juniorees categorie is het UCI reglement van toepassing maar bevelen we aan om, met het oog op de veiligheid, deze maatregel ook op te volgen

Toelichting UCI:

Het middenvlak van het remkaphuis moet uitgelijnd zijn met het middenvlak van het traditionele stuur (Valgedeelte). Om ervoor te zorgen dat het remsysteem veilig en zoals ontworpen (of bedoeld) kan worden bediend door aan de hendels te trekken met de handen op de hendelsteunen, is een maximale helling van 10 graden tussen de hendels toegestaan. (zie onderstaande illustraties)

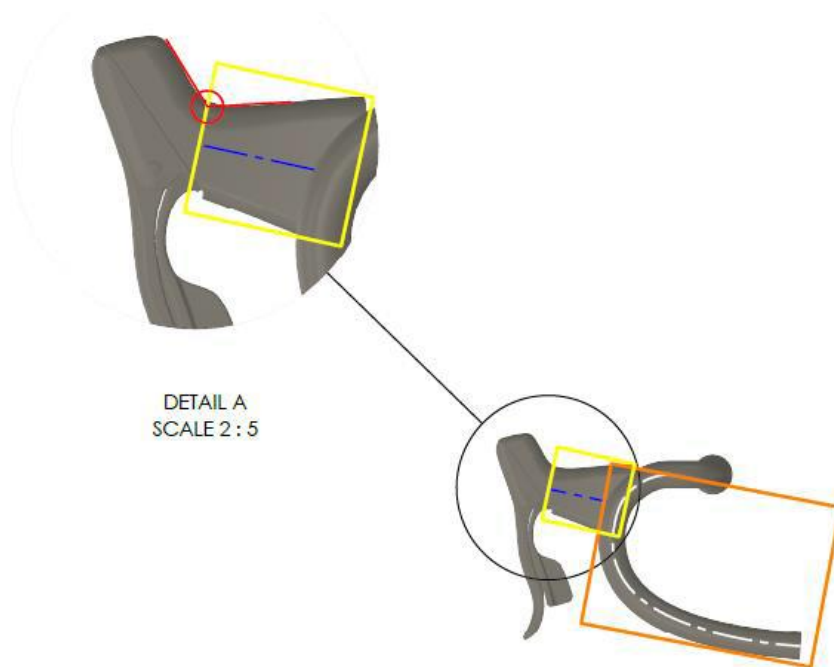

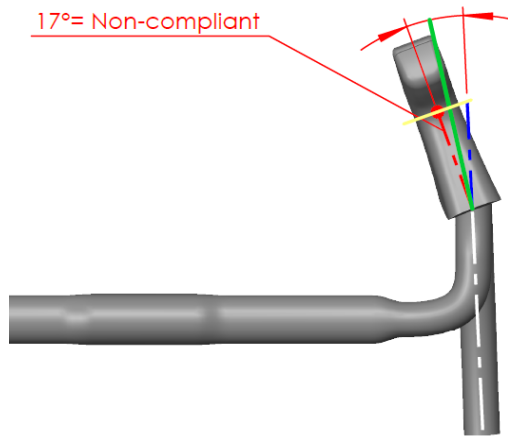
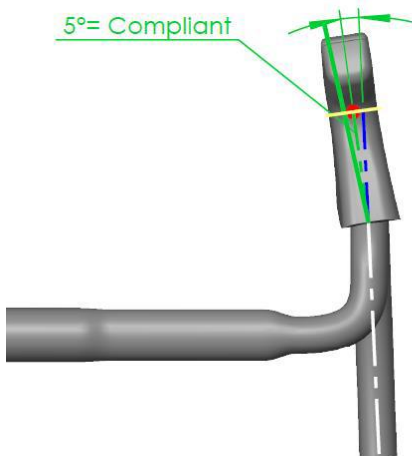
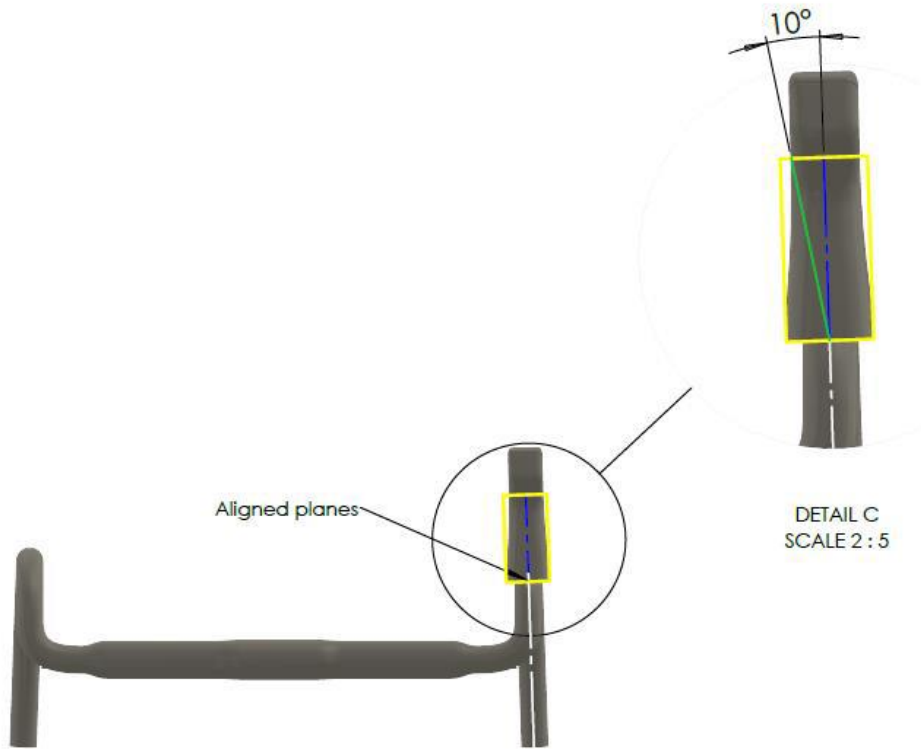

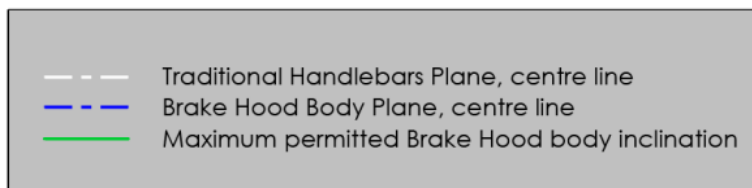
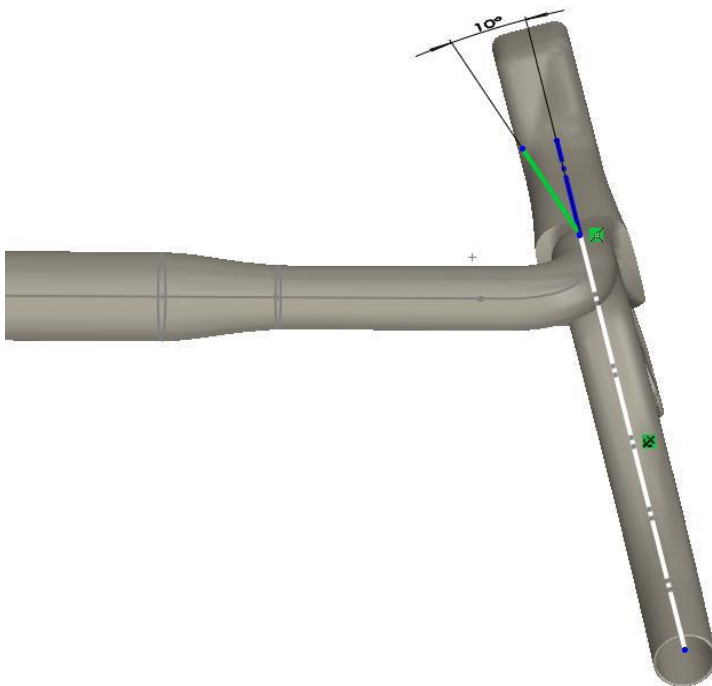
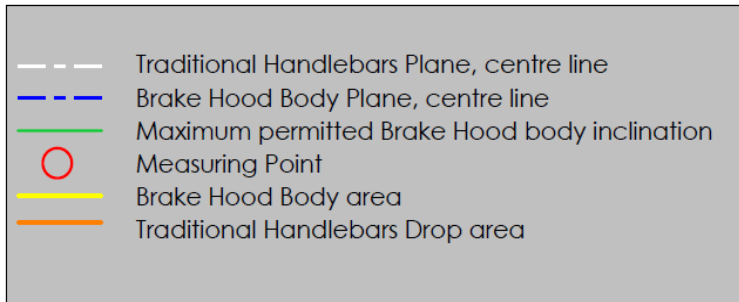

10 Nationale reglementswijzigingen

Hieronder kan u een samenvatting terug vinden van de belangrijkste reglementswijzigingen die door Belgian Cycling werden doorgevoerd en geldig zijn vanaf **01.01.24**

10.1 TITEL 1: ALGEMENE ORGANISATIE VAN DE WIELERSPORT

101.16 **Deelname van clubs aan wegwedstrijden in het buitenland**

De clubs die wensen deel te nemen aan wegwedstrijden in het buitenland, moeten minstens 6 weken voor de wedstrijd een schriftelijke aanvraag richten aan de Sporttechnische Commissie van Belgian Cycling. De STC is als enige bevoegd voor het verlenen van toelatingen aan de clubs om deel te nemen aan buitenlandse wedstrijden en bepaalt ook de algemene toelatingsvoorwaarden en de eventuele sancties bij het niet eerbiedigen van deze voorwaarden. De clubs dienen hun resultaten over te maken aan de STC binnen de 14 dagen na het einde van de wedstrijd.

Voor Wallonie-Bruxelles Cycling & Cycling Vlaanderen licentiehouders: Het online register per renner wordt automatisch aangepast. Clubs die dit niet opvolgen, zullen gedurende de daaropvolgende 12 maanden geen toelating tot deelname aan buitenlandse wedstrijden meer krijgen.

Een U17 of juniorenclub die geen kandidaat was voor deelname aan de Beker aan België zal aan geen wedstrijden in het buitenland mogen deelnemen op weekends waarop competities tellende voor de Beker van België geprogrammeerd staan.

Een juniorenclub die zijn deelname aan de Beker aan België voor junioren niet heeft bevestigd of reglementair niet kon bevestigen, zal aan geen wedstrijden in het buitenland mogen deelnemen op weekends waarop competities tellende voor de Beker van België geprogrammeerd staan.

Een U17 of junioren club zal aan geen wedstrijden in het buitenland mogen deelnemen in de weekends waarop het Belgisch kampioenschap op de weg voor de desbetreffende categorie wordt verreden of wanneer de deelname aan de buitenlandse wedstrijd de deelname van een renner aan het Belgisch kampioenschap in gedrang brengt om welke reden dan ook.

10.2 TITEL 2: WEGWEDSTRIJDEN

2.2.023 B **Versnelling**
Voor de Juniores (M & V) is de maximum toegelaten versnelling **8,02 m** en **7,41 m** voor de U17 (M & V) in de wedstrijden van de regionale en nationale kalender en tijdens de nationale kampioenschappen (**wat, ENKEL als suggestie, overeenkomt met 52x14/50x14 met 700x30c banden**). Deze beperking geldt enkel voor de wegwedstrijden, NIET voor de veldritten, pistewedstrijden (vaste versnelling) en mountainbikewedstrijden.

2.2.024 B **Communicatie in wedstrijd**
Het gebruik van radioverbindingen of andere communicatiemiddelen op afstand is enkel toegestaan in:
1. individuele tijdritten;
2. ploegentijdritten
en dit voor volgende categorieën:

- **U17 (M & V)**
- juniores (M & V);
- U23;
- Elites (M & V).

In alle andere wedstrijden, uitgezonderd Worldtour (M & V), Proseries, Klasse 1 (M & V), is het verboden.

2.3.027 B **U17 (M)**
U17 (M) mogen in wegwedstrijden bevoorrad worden. Dit dient te gebeuren staande, langs de kant van de weg, uitgezonderd de eerste **30 km** en de laatste 15 km, in een tussen de organisator en juryvoorzitter vooraf bepaalde "bevoorradsingszone" die voldoende lang en breed moet zijn. Bevoorrading vanuit de wagen en in de aankomstzone is verboden.

2.3.039 B In wedstrijden van de nationale kalender zal het college van commissarissen in samenspraak met de politie en organisatie, tenzij vooraf anders bepaald, ten laatste op het ogenblik dat renners zich op 3 minuten achter de laatste renner van het grootste peloton bevinden uit wedstrijd nemen. Deze renners worden niet meer in de uitslag opgenomen in ééndagswedstrijden.

In rittenwedstrijden van de nationale kalender geldt bovenvermeld principe evenzeer met in acht name van volgende extra bepalingen met betrekking tot startrecht in de volgende rit en opmaak klassementen:

- Minimaal 2/3 van de afstand van de rit moet afgelegd zijn;
- 10 sec/km per niet afgelegde km aan te rekenen bovenop de achterstand op het ogenblik van uit koers name **van de laatst uitgenomen renner**;
- Totale tijdsachterstand renner mag niet meer bedragen dan de tijdslimiet beschreven in de technische gids van de wedstrijd

102.14 Voertuigen in een wegwedstrijd

1. Welke bestuurders moeten een vergunning hebben?

In alle wedstrijden van de internationale kalender en tijdens de Belgische Kampioenschappen dienen alle bestuurders over een vergunning te beschikken (met uitzondering van het 1^e openingsvoertuig, de bezemwagen, de rennersautobus, het sluitingsvoertuig en de voertuigen van de politie- en hulpdiensten).

In alle wedstrijden van de nationale kalender is deze verplichting beperkt tot de:

- sportdirecteurs en ploegleiders (van zowel club- als UCI-teams)
- bestuurders van de neutrale voertuigen (auto's en moto's)
- piloot-moto's
- mobiele signaalgevers

Ongeacht het type wedstrijd (internationaal, nationaal), dienen de mobiele signaalgevers over een vergunning te beschikken uitgereikt door Cycling Vlaanderen of Wallonie-Bruxelles Cycling.

De vergunning, afgeleverd op naam van de bestuurder, moet op eenvoudige vraag van de aangestelde commissarissen worden getoond.

2. Vereisten voor het verkrijgen van een vergunning voor het besturen van een voertuig in een wegwedstrijd.

....

10.3 Straffenbarema weg

De UCI hervormde het straffenbarema en dit werd tevens doorgetrokken naar de wedstrijden van nationaal niveau.

Het bijgewerkte straffenbarema kan je [hier](#) raadplagen.

11 REGLEMENTSWIJZIGINGEN CYCLING VLAANDEREN

11.1 Jeugdids Cycling Vlaanderen 2024

[240110-jeugdreglementering-2024.pdf \(cycling.vlaanderen\)](#)

11.2 Versnellingen

Sinds 01/01/2023 is de maximale versnelling voor junioren in UCI-wedstrijden vrij.

Belgian Cycling, Cycling Vlaanderen en Wallonie-Bruxelles Cycling dragen de visie om jeugdrenners gezond te laten groeien in de koers hoog in het vaandel. De wielersport is en moet toegankelijk zijn voor iedereen. Het minimaliseren van de drop-out bij jeugdrenners is één van onze bezorgdheden. Dit was ook de reden om in 2023 de beperking te behouden in regionale en nationale wedstrijden.

Na een grondige analyse werd beslist om dezelfde regelgeving te hanteren in 2024. Met andere woorden:

- Toepassing van het UCI-reglement in alle UCI-wedstrijden.
- De huidige versnellingen blijven behouden in alle regionale en nationale wedstrijden.

Wel wordt er vanaf 01/01/2024 een regularisatie van de afstand van 1 omwenteling uitgevoerd aan de huidige standaardbandbreedte van 30 mm. Onderstaande maximale afstanden per omwentelingen zullen worden toegepast.

Legende:

Blauw = afstanden 2023

Groen = afstanden vanaf 01/01/2024

Jun	U17	U15/14	U13/12	U11/10/9
52	48	48	48	46
14	14	16	18	18
7,93	7,32	6,40	5,69	5,45
8,02	7,41	6,48	5,76	5,52

11.3 Schijfremmen

Advies: om optimaal geholpen te worden bij pech door de neutrale wagen/coach, adviseren we clubs en renners om bij aanschaf van een nieuwe fiets te kiezen voor de gangbare schijfremmen:

- Vooraan: 160 mm
- Achteraan: 140 mm

Ook wordt er aangeraden om een steekas te gebruiken met snelspanner.



11.4 Transponders

Vanaf 2024 worden de U13 – U14- U15 en **U17** aangeraden om een transponder aan te kopen voor deelname aan wegwedstrijden. Indien ze geen eigen transponder hebben, kunnen ze één huren aan een prijs van €10 per wedstrijd.

11.5 Deelname provinciaal kampioenschap

- a. Woon je in Vlaanderen **of Brussel**? Dan rijd je het PK waar je woonachtig bent. **Ongeacht of je een vergunning Cycling Vlaanderen/ Wallonie-Bruxelles Cycling/Belgian Cycling hebt.**
- b. Woon je in Brussel? Dan rijd je het PK in Vlaams-Brabant.
- c. Woon je in Wallonië en ben je aangesloten bij een club gevestigd in Vlaanderen? Dan rijd je het PK waar je club in Vlaanderen gezeteld is.

Extra aandachtspunten

- d. Een buitenlander die niet woonachtig is in Vlaanderen en dus geen vergunning heeft bij Cycling Vlaanderen kan niet deelnemen aan het PK.
- e. Een **Waalse renner** die aansluit bij een Cycling Vlaanderen-club kan dus meedoen aan het PK waar de club gevestigd is.
- f. Een **Vlaamse renner** die woonachtig is in Vlaanderen maar aansluit bij een Wallonie-Bruxelles Cycling-club kan het PK rijden in zowel Vlaanderen als Wallonië.
- g. Je woonplaats bij je eerste vergunningsaanvraag van het desbetreffende jaar telt. Bijvoorbeeld: bij mijn vergunningsaanvraag in januari woon ik Antwerpen maar ik verhuis in april naar Limburg, dan rij ik het PK in Antwerpen.

11.6 Deelname kampioenschap van Vlaanderen

Om Kampioen van Vlaanderen te worden moet je voldoen aan volgende voorwaarden:

- Woonachtig zijn in Vlaanderen en beschikken over een vergunning Cycling Vlaanderen/ Wallonie-Bruxelles Cycling /Belgian Cycling.
- Woonachtig zijn in Brussel en beschikken over een vergunning Cycling Vlaanderen/ Wallonie-Bruxelles Cycling /Belgian Cycling.
- Woonachtig zijn in Wallonië en beschikken over een vergunning bij Cycling Vlaanderen (= aangesloten bij een club gevestigd in Vlaanderen).
- Je eerste jaarvergunning telt om de voorwaarden te bepalen.

11.7 Prijzengeld

Vanaf seizoen 2023 is prijzengeld terug toegelaten voor de categorieën U17 en junioren. Vanaf het seizoen 2024 kan de organisator tot maximum €400 prijzengeld voorzien. Dit is geen verplichting voor de organisator.

11.8 Deelname

Startrecht 2024: [240116-startrecht-2024-V5.pdf \(cycling.vlaanderen\)](#)

Nieuwe deelnameregels voor de wedstrijden 1.12C

- Belgische vergunninghouders U23 (geboortjaar 2005,2004) uit clubploegen,
- Elite 3,
- master,
- vergunninghouders WAOD en niet-vergunninghouders (ook buitenlanders zonder vergunning-indeling a.d.h.v geboortjaar)
- Elite3 (Amateurs) Master M open 35-39 jaar , Master M open 40-44 jaar, Master M open 45-49 jaar , Master M open 50-54 jaar, Master M open 55-59 jaar Master M open 60-64 jaar, Master M open 65+

11.9 Samenvatting prijzen en premies jeugd

	U12	U15	U17	Junior	
Aankondiging premies/natura/ ...	N	N	N	N	Annonce des primes/en nature/ ...
startvergoeding (geld)elke deelnemer	N	N	N	N	allocation de départ (argent) pour chaque participant.
goodiebag/Cadeau elke deelnemer	Y	Y	Y	Y	sac cadeaux/cadeau pour chaque participant
prijzen wedstrijduitslag					prix résultat de l'épreuve
- geld	N	N	Y*	Y*	- argent
- natura	N	N	Y	Y	- en nature
- aandenken (beker, bloemen)		Y	Y	Y	- souvenir (coupe, fleurs)
premies tussenspurt(niet op basis van wedstrijduitslag)					Primes sprint intermédiaire (non basées sur le résultat de l'épreuve)
- geld (maar geen aankondiging op kanalen van Cycling Vlaandere)	N	N	Y	Y	- argent
- natura		Y	Y	Y	- en nature
- aandenken (beker, bloemen)		Y	Y	Y	- souvenir (coupe, fleurs)
premies klassement (vb GPM, rushes)					primes de classification (par exemple GPM, rushes)
- geld (maar geen aankondiging op kanalen van Cycling Vlaandere)	N	N	Y	Y	- argent
- natura	N	Y	Y	Y	- en nature
- aandenken (beker, bloemen)	N	Y	Y	Y	- souvenir (coupe, fleurs)
clubprijzen wedstrijduitslag					prix de clubs résultat de l'épreuve
- geld	N	N	Y	Y	- argent
- natura		Y	Y	Y	- en nature
- aandenken (beker, bloemen)		Y	Y	Y	- souvenir (coupe, fleurs)
Eindklassement meerdaagse/rittenwedstrijd					Classement final course de plusieurs jours/course par étapes
- geld	NA	N	Y*	Y*	- argent
- natura	NA	Y	Y	Y	- en nature
- aandenken (beker, bloemen)	NA	Y	Y	Y	- souvenir (coupe, fleurs)
Eindklassement club meerdaagse/rittenwedstrijd					Classement final course de plusieurs jours/course par étapes
- geld	NA	N	Y	Y	- argent
- natura	NA	Y	Y	Y	- en nature
- aandenken (beker, bloemen)	NA	Y	Y	Y	- souvenir (coupe, fleurs)
regelmatigheids criterium/challenge/BvB/TC, ...					critère de régularité/challenge/CpB/TC, ...
- geld	NA	N	Y	Y	- argent
- natura	NA	Y	Y	Y	- en nature
- aandenken (beker, bloemen)	NA	Y	Y	Y	- souvenir (coupe, fleurs)
*U17/Junioren - maximaal barema van €400. Het is geen verplichting voor de organisator					

12 Wedstrijdartsen

12.1 BLS + dekking beroepsaansprakelijkheid wedstrijdartsen

Voor de wedstrijden waar volgens de [tabel geneeskundige hulpverlening wielervedstrijden](#) een wedstrijdarts dient aanwezig te zijn dient deze minimaal een BLS-opleiding (Basic Life Support) gevolgd hebben.

[Klik hier](#) voor de overzichtlijst tot op heden (30/01/2024). De artsen kunnen via Belgian Cycling gecontacteerd worden.

In de organisatievergunning zit sinds 2020 de dekking BA Beroepsaansprakelijkheid volgens de tekst hieronder en dekt de wedstrijdartsen tijdens wedstrijden.

1.1 Beroepsaansprakelijkheid “paramedisch en medisch personeel” (per schadegeval)

Lichamelijke schade	2.500.000 € per slachtoffer en 5.000.000 € per schadegeval.
Materiële en immateriële schade	620.000 €
inbegrepen zuivere immateriële schade	250.000 €

1.2. Beroepsaansprakelijkheid van het paramedisch en medisch personeel

1.2.1. Het verzekerde risico

Wij verzekeren u, binnen de grenzen vastgesteld in de algemene en bijzondere voorwaarden, wanneer uw aansprakelijkheid in het gedrang wordt gebracht wegens schade veroorzaakt aan derden:

- o *naar aanleiding van medisch-technische onderzoeken en behandelingen, uitgeoefend door het verplegend en paramedisch personeel, in het kader van uw instelling;*
- o *door het gebruik van instrumenten, toestellen en substanties die noodzakelijkerwijze deel uitmaken van de beroepsactiviteiten.*

1.2.2. Uitsluitingen

Wij verzekeren niet:

1. *de persoonlijke aansprakelijkheid van het paramedisch en medisch personeel als zij niet de hoedanigheid van aangestelde bezitten;*
2. *de schade ingevolge de uitoefening van wettelijke, deontologische en disciplinaire verboden medische en paramedische activiteiten;*
3. *de schade die het gevolg is van het bereiden, verdelen, verkopen, voorschrijven of toedienen van farmaceutische producten die niet zijn erkend door de bevoegde autoriteiten of die in strijd zijn met de aanbevelingen van de Raden van de Orde;*
4. *de schade die het gevolg is van het uitvoeren van technieken of behandelingen die in de beoefende medische tak algemeen als voorbijgestreefd beschouwd worden en waarvoor op het moment van de daad er, gelet op de huidige stand van de wetenschap, algemeen aanvaarde*

alternatieven bestaan of het bewust uitvoeren van technieken of behandelingen die volledig overbodig zijn;

5. *de schade die voortvloeit uit een weigering om een in gevaar verkerend persoon te helpen.*

13 Herinnering erkende ziekenwagendiensten voor wielervedstrijden

Het KB van 28/6/2019 bepaalt dat de ziekenwagens die ingezet worden voor de hulpverlening bij wielervedstrijden dienen te voldoen aan de normen inzake uitrusting van een ziekenwagen ingezet in het kader van de dringende geneeskundige hulpverlening zoals bepaald door de FOD Volksgezondheid, Veiligheid van de Voedselketen en Leefmilieu.

Alle hulpverleners dienen minstens over een EHBO-certificaat en -vaardigheden te beschikken. De minister bevoegd voor Volksgezondheid kan bijkomende opleidingsvoorwaarden of bekwaamheden bepalen voor verschillende types hulpverleners, eventueel aangepast aan de omstandigheden van verschillende types wedstrijden.

Via volgende link kan een organisator de up-to-date lijst van de vergunde ziekenwagendiensten terugvinden zodat hij de erkenning van de hulpverlening kan nagaan:

[Ziekenvervoer - Zorg en Gezondheid \(zorg-en-gezondheid.be\)](http://zorg-en-gezondheid.be) (lijst kan je raadplegen onder punt 'Vergunde diensten voor niet-dringend liggend ziekenvervoer' en vervolgens 'lijst vergunde ziekenhuisdiensten') (Vlaanderen)

<https://www.aviq.be/fr/soins-de-sante/soins-ambulatoires/transport-medico-sanitaire-non-urgent> (Wallonië)

Opgelet:

- Dit zijn algemene lijsten met ook diensten die geen evenementen doen.
- Conform het decreet van 18/5/2018 betreffende het niet dringend liggend ziekenvervoer kunnen ziekenwagendiensten over de gewesten heen hun werkzaamheden verrichten.
- Buitenlands ziekenwagenpersoneel dient in het bezit te zijn van een visum verkregen door de federale overheid en een ambulance met buitenlands kenteken moet conform de Belgische 112 zijn uitgerust.

14 Maatregelen m.b.t. veiligheid in wegwedstrijden.

14.1 KB 28 juni '19 tot reglementering van de wielervedstrijden en van alle-terrein wedstrijden (herinnering)



, aanvragen voor gemeente en geneeskundige hulpverlening en taakomschrijvingen
koersdirecteur/veiligheidscoördinator: klik [hier](#)

14.2 Infofiche Signaalgevers

Teneinde de veiligheid van de doortocht van een publiciteitskaravaan en de deelnemers aan een wielervedstrijd, de toeschouwers en de andere weggebruikers te verzekeren wordt er een beroep gedaan op signaalgevers.

Wat wordt verwacht van een signaalgeven en wat zijn taken en bevoegdheden?

Alle info kan je vinden in [deze fiche](#), gebald op 1 pagina (recto-verso).

14.3 Technisch Afgevaardigde (Herinnering)

Net zoals de voorgaande jaren heeft Belgian Cycling Technisch Afgevaardigden aangeduid voor de wegwedstrijden.

De Technisch Afgevaardigden zijn er om de organisatoren bij te staan en raad te geven in het bijzonder voor wat het parcours en de veiligheid betreft. Het sportieve aspect en de wedstrijdleiding blijven de bevoegdheid van de commissarissen aangeduid voor jullie wedstrijden.

De TA zullen jullie tijdig contacteren om praktische afspraken mbt de verkenning van het parcours te maken. Wij wijzen erop dat de organisatoren voor het vervoer tijdens de verkenning dienen te zorgen.

In wedstrijden waar de nationale beperkingen inzake het maximaal aantal ploegen (zie 3.2) wordt overschreden wordt geen technische afgevaardigde aangeduid. We verwijzen dan naar UCI artikel 2.2.015 dat stelt dat de event safety manager van de organisatie de risico's van het evenement beoordeelt en toeziet op de veiligheid.

Aarzel niet om ons bij vragen te contacteren :

Contact : Xavier.vandermeulen@belgiancycling.be - Tel. : 02/349.19.14

14.4 Functieomschrijving koersdirecteur – veiligheidscoördinator – safety regulator – race regulator

Velen kennen hem als de persoon die de wedstrijd op gang vlagt, maar de verantwoordelijkheid gaat veel verder dan dat. In de organisatie van een wielervedstrijd is een cruciale rol weggelegd voor de koersdirecteur die de algemene organisatorische leiding van de wedstrijd draagt. Hij kan hierin bijgestaan worden door een veiligheidscoördinator die o.a. instaat voor de beveiliging van het wedstrijdtraject. Afhankelijk van het type wedstrijd mag de koersdirecteur de taak van veiligheidscoördinator zelf uitvoeren (open en gesloten omloop) of moet deze functie door een andere persoon ingevuld worden (wedstrijden in lijn).

Naast de bepalingen opgenomen in het Koninklijk Besluit zijn deze personen gehouden het UCI reglement te respecteren en dienen zij daarom in het bezit te zijn van een vergunning.

Om aan de diverse types van wedstrijden en combinaties van functies (overzicht: [191029-Schematisch Overzicht KB 2019.pdf \(belgiancycling.be\)](#)) tegemoet te komen worden volgende vergunningen voorzien:

- **Koersdirecteur/Veiligheidscoördinator:**
Deze vergunning is voor alle koersdirecteurs en/of veiligheidscoördinatoren die deze functie uitoefenen in nationale en internationale wedstrijden tot en met het niveau UCI ME/WE .1 (NIET UCI WorldTour/ProSeries). Voor de regionale wedstrijden is geen vergunning vereist.
- **Koersdirecteur/Veiligheidscoördinator WorldTour/Pro Series:**
Deze vergunning is enkel voor de personen die in wedstrijden van het niveau UCI WorldTour/Proseries de functie van veiligheidscoördinator op zich nemen en voorkomen op de lijst van gecertificeerde “Event UCI Safety Managers” gepubliceerd op de website van de UCI.
- **Koersdirecteur WorldTour/Proseries:**
Deze vergunning is bedoeld voor personen die in wedstrijden van het niveau UCI WorldTour/Proseries enkel de functie van koersdirecteur op zich nemen.

Personen die meerdere malen per jaar de functie van koersdirecteur en/of veiligheidscoördinator uitoefenen, waarvan minimaal éénmalig in een wedstrijd UCI WorldTour/Proseries nemen de ‘hoogste’ vergunning respectievelijk ‘**Koersdirecteur/Veiligheidscoördinator WorldTour/Pro Series**’ of ‘**Koersdirecteur Worldtour/Proseries**’.

Voor het verkrijgen van een vergunning van koersdirecteur/veiligheidscoördinator of koersdirecteur WorldTour/Pro Series is een theorie opleiding met schriftelijke test verplicht.

Bovenstaande is van toepassing met volgende overgangsregeling:

- 2024: Vergunning verplicht in alle nationale en internationale wedstrijden
Opleiding en test verplicht voor WorldTour en ProSeries wedstrijden
- 2025: Opleiding en test verplicht voor alle nationale en internationale wedstrijden

De vergunning is op verzoek voor te leggen aan het college van commissarissen.

Naast de invoering van een vergunning werd door de veiligheidscel van Belgian Cycling een tabel opgemaakt die een duidelijke rol -en taakverdeling weergeeft tussen de koersdirecteur en veiligheidscoördinator.

Koersdirecteur	Veiligheidscoördinator Safetymanager (UCI-regl.)	Safety Regulator	Race Regulator Regulator (UCI-regl.)
<ul style="list-style-type: none"> ▪ Meerderjarig 			
<ul style="list-style-type: none"> ▪ Lid van de organisatie 		<ul style="list-style-type: none"> ▪ Lid van de organisatie 	
<ul style="list-style-type: none"> ▪ Geen sportieve bevoegdheid 			
Inzet			
<ul style="list-style-type: none"> ▪ Verplicht in alle wedstrijden. ▪ De inzet van de veiligheidscoördinator naast een koersdirecteur is verplicht voor de wedstrijden in lijn. ▪ In al de andere wedstrijden kan de functie van koersdirecteur en veiligheidscoördinator door eenzelfde persoon worden uitgevoerd, met dien verstande dat hij de taken behorende tot de twee functies uitvoert. 	<ul style="list-style-type: none"> ▪ De veiligheidscoördinator kan beslissen over het al dan niet inzetten van de Safety regulator(en). ▪ De Safety regulator(en) kan(kunnen)u uitsluitend ingezet worden in wedstrijden in lijn. 	Verplicht in volgende wedstrijden: <ul style="list-style-type: none"> ▪ UCI WorldTour (2) ▪ UCI Womens World Tour + UCI Pro Series (1) ▪ Belgian Cycling : wedstrijden met Rechtstreekse TV uitzending (1) 	
Plaats in de wedstrijd			
<ul style="list-style-type: none"> ▪ Als passagier in de wagen voorafgaand aan de renners in de wedstrijd 	<ul style="list-style-type: none"> ▪ Als passagier in de wagen tussen 1 uur en 30' voorafgaand aan de wedstrijd (World Tour en Pro Series). ▪ In de andere wedstrijden als passagier in de wagen voorafgaand aan de wedstrijd). 	<ul style="list-style-type: none"> ▪ Als passagier op de moto (ofwel vooraan in de wedstrijd/ofwel achteraan, rechterhand veiligheidscoördinator) 	<ul style="list-style-type: none"> ▪ Als passagier op de moto (rechterhand koersdirecteur) Indien 1 : vooraan in de wedstrijd Indien 2 : 1° vooraan en 2°achteraan
<ul style="list-style-type: none"> ▪ Mag over de aankomst rijden indien tijdig ter plaatse. 	<ul style="list-style-type: none"> ▪ Dient de Way Outs/Way Ins te gebruiken om vooraan in de wedstrijd plaats te nemen en mag in absolute noodzaak het peloton voorbij rijden. ▪ Rijdt niet over de aankomst. 	<ul style="list-style-type: none"> ▪ Dient de Way Outs/Way Ins te gebruiken om vooraan in de wedstrijd plaats te nemen en mag in absolute noodzaak het peloton voorbij rijden. ▪ Rijdt niet over de aankomst. 	

Koersdirecteur	Veiligheidscoördinator Safetymanager (UCI-regl.)	Safety Regulator	Race Regulator Regulator (UCI-regl.)
Vaardigheden			
<ul style="list-style-type: none"> ▪ Zeer goede parcourskennis 	<ul style="list-style-type: none"> ▪ Zeer goede parcourskennis 	<ul style="list-style-type: none"> ▪ Zeer goede parcourskennis ▪ Kennis wielterminologie Engels / Frans ▪ Nodige ervaring in wedstrijden 	
Vergunning			
<ul style="list-style-type: none"> ▪ Koersdirecteur dient over een vergunning te beschikken 	<ul style="list-style-type: none"> ▪ Veiligheidscoördinator dient over een vergunning te beschikken 	<ul style="list-style-type: none"> ▪ Motard dient over een vergunning piloot-moto te beschikken ▪ Safety regulator dient over een vergunning safety regulator te beschikken 	<ul style="list-style-type: none"> ▪ Motard dient over een vergunning piloot-moto te beschikken ▪ Race Regulator dient over een vergunning race regulator te beschikken.
Uitrusting			
<ul style="list-style-type: none"> ▪ Wegenkaart van de regio van de wedstrijd ▪ GSM ▪ Radio Tour ▪ Veiligheidsradio 	<ul style="list-style-type: none"> ▪ Hesje ▪ Fluitje ▪ Armband ▪ C3 ▪ Lint om over de rijbaan te spannen ▪ Gele vlag in de vorm van een gelijkbenig driehoek ▪ Radio Tour ▪ Veiligheidsradio 		

Koersdirecteur	Veiligheidscoördinator Safetymanager (UCI-regl.)	Safety Regulator	Race Regulator Regulator (UCI-regl.)
Taken in voorbereiding van de wedstrijd			
<ul style="list-style-type: none"> ▪ Heeft de algemene organisatorische leiding ▪ Woont de diverse voorbereidende vergaderingen bij (oa ordediensten, gemeentes....) 	<ul style="list-style-type: none"> ▪ Verkenning van het parcours ▪ Verkenning Way Out/Way In ▪ Maximale beveiliging ▪ Risicoanalyse ▪ Bijwonen vergaderingen ▪ Aanspreekpunt hulp-veiligheidsdiensten en de bestuurlijke overheden ▪ Verantwoordelijk voor de aanduiding en briefing signaalgevers 	<ul style="list-style-type: none"> ▪ Verkenning van het parcours. ▪ Verkenning Way Out/Way In 	<ul style="list-style-type: none"> ▪ Verkenning van het parcours.
Taken vóór de start van de wedstrijd			
<ul style="list-style-type: none"> ▪ Organisatie van veiligheidsbriefing ▪ Organiseren briefing signaalgevers ▪ Bijwonen briefings voor de start 	<ul style="list-style-type: none"> ▪ Bijwonen van de veiligheidsbriefing ▪ Opstelling wedstrijdkaravaan 	<ul style="list-style-type: none"> ▪ Bijwonen briefings vooraf aan de wedstrijd ▪ Nodige richtlijnen toelichten (briefing Pers en TV) ▪ Opstelling wedstrijdkaravaan ▪ Toezicht startprocedure 	

Koersdirecteur	Veiligheidscoördinator Safetymanager (UCI-regl.)	Safety Regulator	Race Regulator Regulator (UCI-regl.)
Taken tijdens de wedstrijd			
<ul style="list-style-type: none"> ▪ Heeft de algemene organisatorische leiding ook de dag van de wedstrijd ▪ Verricht controles op volg- en doorgangsbewijzen (bij vertrek en tijdens de wedstrijd) ▪ Draagt de verantwoordelijkheid voor het goede verloop van de wedstrijd ▪ Waakt erover dat de vergunde reisweg gevolgd wordt ▪ Ziet erop toe dat de wedstrijdcaravaan en publiciteitscaravaan de opgelegde voorwaarden naleven 	<ul style="list-style-type: none"> ▪ Permanent contact met koersdirecteur ▪ Maximale beveiliging wedstrijdtraject ▪ Aanspreekpunt hulpveiligheidsdiensten en de bestuurlijke overheden ▪ Beschikt over de nominatieve lijst van de signaalgevers en dient deze te bewaren tot zes maanden na de wedstrijd. 	<ul style="list-style-type: none"> ▪ Aansturen mobiele signaalgevers ▪ Toezien op en opvullen van hiaten in het veiligheidsdispositief ▪ Inzetten van het 2^o openingsvoertuig (en terug weghalen) ▪ Toezicht op correcte aankondiging gevaarlijke punten ▪ Nodige schikkingen & eventueel bijstand bij overwegen ▪ Afleidingen op het parcours en aan de aankomst (in overleg met race regulator) ▪ Beveiliging van valpartijen ▪ Permanent in verbinding met de koersdirecteur/veiligheidscoördinator 	<ul style="list-style-type: none"> ▪ Vooraan in de wedstrijd: <ul style="list-style-type: none"> ▪ voornamelijk positionering Moto TV en Foto ▪ verkeer van VIP-voertuigen ▪ Achteraan de wedstrijd: <ul style="list-style-type: none"> ▪ waken over een SAS waarin de ploegen/dokter kunnen werken ▪ beveiliging valpartijen ▪ Toezicht op correcte aankondiging gevaarlijke punten ▪ Neemt de nodige schikkingen bij overwegen ▪ Regelt het verkeer van de voertuigen bij het naderen van bevoorradingszones, tussensprints en bergprijzen. ▪ Afleidingen op het parcours en aan de aankomst (in overleg met Safety regulator) ▪ Permanent in verbinding met de koersdirecteur
Taken na de wedstrijd			
<ul style="list-style-type: none"> ▪ Debriefing met de jury 		<ul style="list-style-type: none"> ▪ Debriefing met de jury 	

De regulator is een vertegenwoordiger van de koersdirectie en maakt deel uit van de organisatie.

Er werd vastgesteld dat er een veelvoud van benamingen voor deze functie werden gebruikt en dat het invullen van de functie niet in overeenstemming is met wat bepaald is in het UCI reglement.

Teneinde te voorkomen dat de Regulator andere taken gaat uitvoeren dan wat voorzien is in de reglementering is er een opsplitsing van deze functie.

Vanaf het wielerseizoen 2024 zullen nog uitsluitend de benamingen Race Regulator en Safety Regulator worden gebruikt.

Race Regulator:

- functieomschrijving zoals bepaald in het UCI reglement
- Voor de UCI is de inzet van 2 regulatoren verplicht in de wedstrijden van de UCI WorldTour en 1 regulator in de wedstrijden van de UCI Women's WorldTour en UCI ProSeries.
- Belgian Cycling vraagt de inzet van 1 Race Regulator in alle wedstrijden met rechtstreekse TV-uitzending. In de andere wedstrijden wordt geen Race Regulator toegestaan.
- Enkel de personen die voorkomen op de bijgevoegde lijst kunnen ingezet worden als Race Regulator.
- De functie van Race Regulator tijdens wielervedstrijden kan enkel onder volgende voorwaarden uitgeoefend worden:
 - Is een lid van de organisatie en heeft een vergunning van regulator
 - Geslaagd zijn in de cursus van regulator gegeven door de federatie
 - Is steeds passagier op een motor en bevindt zich in de wedstrijdcaravaan (ofwel voor het peloton ofwel achter het peloton)
 - De regulator laat zich niet in met de sportieve leiding van de wedstrijd
 - Heeft de nodige ervaring in de wielersport (als renner, organisator, motard,...)
 - Beschikt over een goede fysieke conditie
 - Kennis van de geldende UCI- en Belgian Cycling reglementen
 - Basiskennis wielerverterminologie Frans/Engels
 - Treedt kordaat op
 - Taalvaardig – voert een duidelijke en heldere communicatie met een correct taalgebruik
 - Is een people manager en heeft leiderschaps capaciteiten
 - Beschikt over een natuurlijk gezag en kan kordaat, doch respectvol optreden
 - Heeft een uitstekende kennis van het parcours en woont voorafgaandelijke verkenningen bij
 - Staat de organisatie bij in de permanentie (administratieve formaliteiten,...)
 - Woont de verschillende vergaderingen bij georganiseerd de dag voor of de dag van de wedstrijd (vergadering met ploegleiders, vergadering mobiele signaalgevers, vergadering persmotoren, vergadering chauffeurs,...)
 - Zorgt mee voor de opstelling van de wagens bij de start en voor een vlot verloop van de start (inzonderheid het tijdig vertrekken van de kolonne voor de wedstrijd)
 - Hij werkt in de wedstrijd nauw samen met de koersdirectie en met de veiligheidscoördinator
 - Anticipeert op gevaarlijke doortochten, overwegen, beweegbare bruggen,...
 - Stopt indien de wedstrijd situatie het toelaat bij een valpartij of ongeval en zorgt voor een vlotte doorstroming van de voertuigen om er o.a. voor te zorgen dat de medische dienst snel en veilig ter plaatse geraakt, alsook ter beveiliging van de andere actoren
 - Verlaat tijdig de wedstrijd om plaats te nemen aan de afleidingen voor de volgers (aan de finish, afleidingen op het parcours...) in samenwerking met de Safety regulator en/of de politie
 - De regulator werkt ondersteunend naar alle belanghebbenden toe

Safety Regulator:

- De Safety Regulator is als het ware het mobiele verlengstuk van de Veiligheidscoördinator.
- De Safety Regulator kan uitsluitend ingezet worden in de wedstrijden in lijn.
- De inzet van deze Safety Regulator(en) is de exclusieve bevoegdheid van de veiligheidscoördinator, deze kan beslissen om al of niet één of meerdere Safety Regulator(en) in te zetten en dit rekening houdend met het aantal:
 - Te beveiligen punten op het parkoers
 - Afleidingen
 - Mobiele signaalgevers
 - Way-out/way-ins
 - Overwegen
 - ...
- De personen die voorkomen op de bijgevoegde lijst kunnen zowel de functie van Race Regulator als deze van Safety Regulator uitvoeren, evenwel niet gelijktijdig.

15 Milieu

UCI Wedstrijden

De organisatoren moeten meerdere wegwerpzones voorzien, van geschikte lengte, die om de 30 à 40 kilometer langs het parcours van de wedstrijd of de rit zijn gelegen. In de laatste kilometers en vóór de finale van de wedstrijd of rit wordt een laatste wegwerpzone ingericht. In de wegwerpzones kunnen de renners zich op een milieuvriendelijke manier van hun afval ontdoen.

De organisator zorgt voor het opruimen van het afval en het schoonmaken van de verschillende zones na de doortocht van de wedstrijd.

(Inter)Nationale/regionale wedstrijden

Het KB voorziet dat de renner in de wegwerpzone zijn afval moet wegwerpen en dat de organisator verantwoordelijk is voor de inzameling van het afval.

Art. 11 KB 28/06/'19:

De wegwerpzone is een geografische zone, langs de rand van het parcours, waar specifieke maatregelen van toepassing kunnen zijn.

Enkel in deze zone mag door de deelnemende renners afval weggeworpen worden. In deze zone is de organisator verantwoordelijk voor het inzamelen van dit afval.

16 Materiaal - Uitrusting

16.1 Fietsen voor tijdritten (Herinnering)

Een nieuwe of tweedehands fiets voor het tijdrijden aanschaffen of in volle voorbereiding op een tijdrit? Controleer dan eerst even je fietsafstelling met de verklarende brochure op onze website www.Belgiancycling.be – disciplines – weg – testtijdritten – herinnering reglementering tijdrijden en voorkom onaangename verrassingen bij de controle voor aanvang van de wedstrijd!

Volgende regels dienen in acht genomen te worden in alle tijdritten:

- De **U12, U15 en U17** (zowel jongens als meisjes) dienen in elke discipline op de weg (incl. tijdritten) met een reglementaire fiets te rijden (ZONDER ossekopstuur of een ander steunstuk op het stuur). Zij moeten in elke discipline op de weg, zonder uitzondering, gebruik maken van gewone wielen met 16 spaken voorzien van velgen met een max. hoogte van 40mm.
- Bij **Juniores** en de **hogere categorieën**: enkel het UCI-reglement is toepasselijk.

Van toepassing sinds seizoen 2023

3 rennerscategorieën mogelijk:

Category 1
< 180 cm

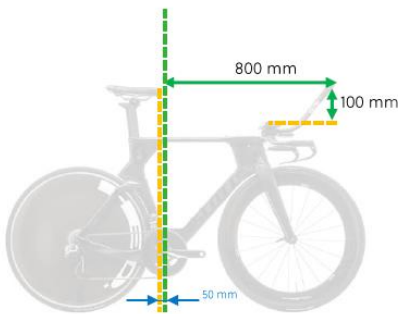

Category 2
180...189.9 cm

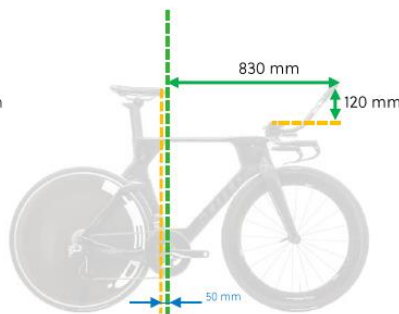

Category 3
> 190 cm

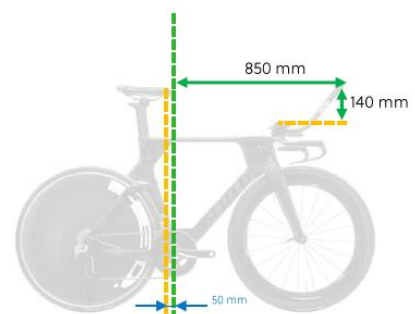

In deze [presentatie](#) kan je beknopt alle technische specificaties waaraan uw fiets moet voldoen raadplegen voor het afwerken van een tijdrit.

Procedure aanvraag renners grootte categorie

Renners die wensen gebruik te maken van een vrijstelling van de renners grootte categorie, conform art. 1.3.023 van het UCI reglement, dienen een aanvraagformulier voor een attest voor de lichaamslengte in te dienen bij de UCI.

- 1) Laat [dit formulier](#) invullen door uw huisdokter (zie afbeelding hieronder)



!!! Download the Attestation on the internal storage of your device and use Acrobat Reader DC !!!
The Attestation must be submitted 15 days prior to the intended UCI sanctioned event

[To be sent via Online Form \(click here\)](#)

Rider - First Name, Last Name:

Rider - UCI ID:

Rider - Date of birth:

I, as of the athlete , hereby certify that the rider was measured in accordance with the state of the art, on , in a height of cm.

Contact information (To be filled by the Head Medical Director / the Family Doctor):

First Name, Last Name:

Team (if Head Medical Director):

Professional phone number (with the area code):

Professional address:

Signature of the Head Medical Director / Family doctor:

- 2) Upload het formulier uit punt 1 in de UCI online application form for the submission of the height attestation dat u kan vinden op [deze pagina](#) op de UCI website onder het punt UCI list of riders in ... (zie afbeelding hieonder)

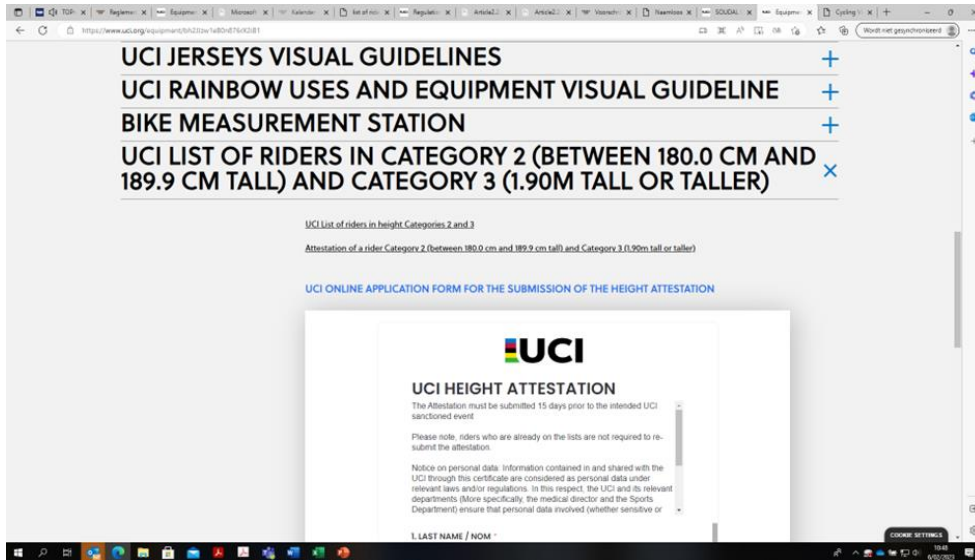

- 3) Controleer nadien of je naam voorkomt op de lijst :

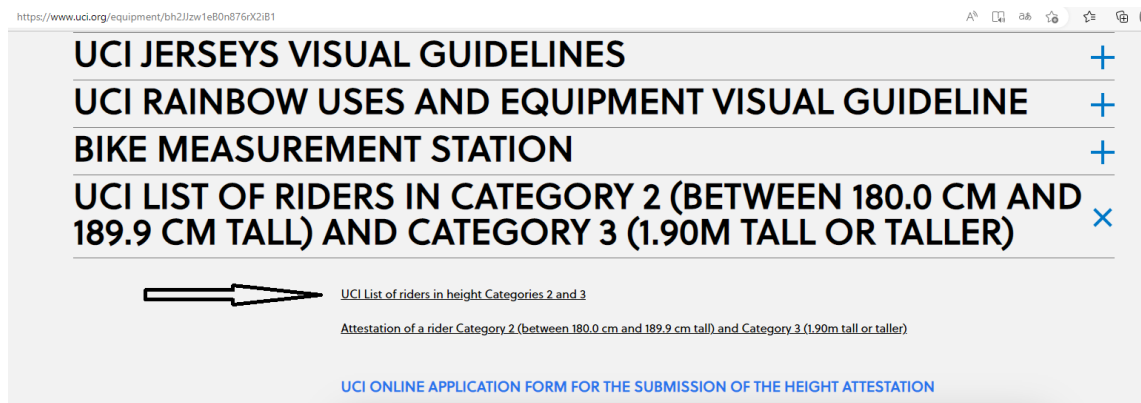

- 4) Label aan te brengen op frame:
- Download [hier](#) de labels voor print (2 * 2 cm)
 - Plaatsing label op frame:

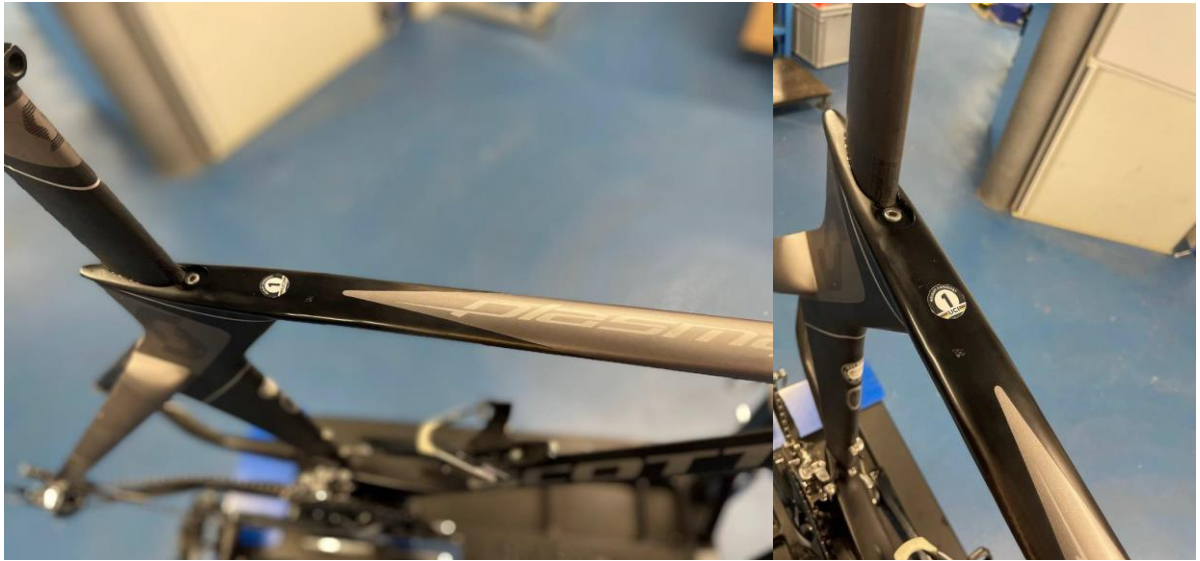



MTB

1 (Inter)nationale kalender

1.1 Overzichtstabel Nationale kampioenschappen MTB

MTB	Cross-country Olympic	<i>Beringen 20-21 juli 2024</i>
	Short Track	<i>19 juli Beringen</i>
	Trial	<i>TBC</i>
	Marathon	<i>La Roche TBC</i>
	Enduro	<i>TBC</i>
	Strandrace	<i>TBC</i>

1.2 Overige wedstrijden inter(nationale) kalender MTB

Race	Date	Categorie	Discipline	UCI cat.
Roc d'Ardenne Houffalize	28/04/2024	HE – DE	XCM	C1
XLC 3 Nations Cup – Eupen	05/05/2024	HE - DE - HJ – DJ	XCO	C2
XLC 3 Nations Cup – Genk	19/05/2024	HE - DE - HJ – DJ	XCO	C2
City MTB World Cup - Leuven	02/06/2024	HE - DE	XCE	WC
Vayamundo MTB Cup Houffalize	29/06/2024	HE - DE – HJ - DJ	XCO	C1

2 3 Nations Cup

Het reglement van de 3 Nations Cup kan je consulteren via www.belgiancycling.be – disciplines – MTB

Race	Country	Date	UCI cat.
Oldenzaal	NED	30-31/03/2024	C2
Sittard	NED	06-07/04/2024	C1
Eupen	BEL	04-05/05/2024	C2
Genk	BEL	19/05/2024	C2
VAM-Berg	NED	01-02/06/2024	C1/C2
Saalhausen	GER	15-16/06/2024	C2
Houffalize	BEL	29-30/06/2024	C1
Winterberg	GER	07-08/09/2024	C2

3 REGLEMENTSWIJZIGINGEN

3.1 Disciplines

In de XCM wedstrijden wordt er telkens een aparte uitslag opgemaakt voor de Masters categorieën zodat zij op geen enkele manier nog UCI punten kunnen verdienen.

Voor de XCO Wereldbeker wordt er bij de startvolgorde rekening gehouden met een extra criterium. Puntje 3 is bijkomend.

1. De renners in de top 24 van de XCC wedstrijd van dezelfde UCI Wereldbeker ronde
2. De plaats 25e tot en met 32e wordt toegewezen volgens de laatst gepubliceerde UCI XCO individuele ranglijst.

De plaatsen 33e tot en met 40e van de startvolgorde zullen worden toegewezen aan renners gerangschikt in onderstaande klassementen, tenzij ze op de startvolgorde staan tussen de plaats 1 tot en met 32 volgens punt 1 en 2 hierboven:

- top 10 van de individuele UCI cyclo-cross ranglijst
- top 20 van de UCI wereldranglijst individueel wegwielerrennen.

De plaatsen 33e tot en met 40e worden toegewezen op basis van de rangorde van elke renner, ongeacht het klassement: UCI veldrijden of UCI weg wereldranglijst. Als twee of drie renners dezelfde plaats hebben, worden ze door loting geplaatst.

3. Volgens de laatst gepubliceerde UCI XCO individuele ranglijst.
4. Niet geklasseerde renners: door loting.

3.2 Nationaal kampioenschap

Het Belgisch Kampioenschap XCO en XCC worden aan elkaar gekoppeld vanwege het belang van de te verdienen UCI punten met een XCC race. Door een aangepast programma kunnen deze twee gecombineerd in één weekend.

4 REGLEMENTSWIJZIGINGEN CYCLING VLAANDEREN

4.1 CYCLING VLAANDEREN XCO -en KIDS SERIES

Cycling Vlaanderen MTB Kids en XCO series

- **Master categorieën**

De master categorieën werden opgedeeld per 5 jaar en niet meer per 10 jaar. We komen hierbij tot volgende categorieën:

Masters 35-39 (M open & V)	35 t.e.m. 39 jaar (*1989 – 1985)
Masters 40-44 (M open & V)	40 t.e.m. 44 jaar (*1984 – 1980)
Masters 45-49 (M open & V)	45 t.e.m. 49 jaar (*1979 – 1975)
Masters 50-54 (M open & V)	50 t.e.m. 54 jaar (*1974 – 1970)
Masters 55-59 (M open & V)	55 t.e.m. 59 jaar (*1969 – 1965)
Masters 60-64 (M open & V)	60 t.e.m. 64 jaar (*1964 – 1960)
Masters 65+ (M open & V)	Vanaf 65 jaar tot ... (*1959 of vroeger)

- **Eindklassement XCO series**

Er zal een eindklassement worden opgemaakt voor volgende categorieën:

CATEGORIE	LEEFTIJD/GEBOORTEJAAR
Elite 1 (M & V)	Vanaf 19 jaar tot ... (*2001 of vroeger)
Elite 2 (M & V)	Vanaf 23 jaar tot ... (*2001 of vroeger)
U23 (M & V)	19 jaar tot 22 jaar (*2002, 2003, 2004 & 2005)
Junioren (M & V)	17 & 18 jaar (*2006 & 2007)
U17 (M & V)	15 & 16 jaar (*2008 & 2009)
Elite 3 (M & V)	Vanaf 19 jaar tot ... (*2005)
Masters 35-39 (M open & V)	35 t.e.m. 39 jaar (*1989 – 1985)
Masters 40-44 (M open & V)	40 t.e.m. 44 jaar (*1984 – 1980)
Masters 45-49 (M open & V)	45 t.e.m. 49 jaar (*1979 – 1975)
Masters 50-54 (M open & V)	50 t.e.m. 54 jaar (*1974 – 1970)
Masters 55-59 (M open & V)	55 t.e.m. 59 jaar (*1969 – 1965)
Masters 60-64 (M open & V)	60 t.e.m. 64 jaar (*1964 – 1960)
Masters 65+ (M open & V)	Vanaf 65 jaar tot ... (*1959 of vroeger)

- **Schrapresultaten werden toegevoegd**

XCO series:

Voor het eindklassement kan de renner gebruik maken van schrapresultaten. Het aantal schrapresultaten zal afhangen van de kalender.

- 1-7 wedstrijden op de kalender: geen schrapresultaat
- 8 of meer wedstrijden op de kalender: 1 schrapresultaat

Kids series:

Voor het eindklassement kan de renner gebruik maken van schrapresultaten. Het aantal schrapresultaten zal afhangen van de kalender.

- 1-9 wedstrijden op de kalender: 1 schrapresultaat
- 10-14 wedstrijden op de kalender: 2 schrapresultaten
- 15 of meer wedstrijden op de kalender: 3 schrapresultaten

- **Puntentelling**

Sinds dit jaar is er een andere puntenverdeling voor het eindklassement. De nieuwe puntenverdeling kan je hieronder vinden.

Pl	1	2	3	4	5	6	7	8	9	10	11	12	13	14	15
Ptn	220	200	185	170	155	145	135	125	115	105	100	95	90	85	80
Pl	16	17	18	19	20	21	22	23	24	25	26	27	28	29	30
Ptn	75	70	65	60	55	50	48	46	44	42	40	38	36	34	32
Pl	31	32	33	34	35	36	37	38	39	40	41	42	43	44	45
Ptn	30	29	28	27	26	25	24	23	22	21	20	19	18	17	16
Pl	46	47	48	49	50	51	52	53	54	55	56	57	58	59	60
Ptn	15	14	13	12	11	10	10	10	10	10	10	10	10	10	10
Vervolgens allen 5 punten															

- **Provinciale kampioenschappen tijdens een wedstrijd van de Cycling Vlaanderen MTB Kids series**

Wanneer een provinciaal kampioenschap samenvalt met een wedstrijd van de Cycling Vlaanderen MTB Kids series worden de eerste 2 startrijen opgesteld volgens het tussentijds klassement, inclusief de renners uit de provincie van het kampioenschap die volgens het klassement op de eerste 2 startrijen mogen starten. Echter, alle andere renners uit de provincie van het kampioenschap op de 3de rij opgesteld zodanig dat er een eerlijke strijd kan zijn voor de provinciale titel. De meisjes starten achter de renners van het provinciaal kampioenschap. Tot slot sluit alle overige renners aan

4.2 KALENDER 2024

De meest recente versie is terug te vinden op:

- Flanders Kids Series: <https://cycling.vlaanderen/competitie/mtb/kids-series>
- Flanders XCO Series: <https://cycling.vlaanderen/competitie/mtb/xco-series>



BMX

1 (Inter)nationale Kalender

1.1 Overzichtstabel Nationale kampioenschappen BMX

BMX	Alle/Tts cat.	Zolder 06-07/07/2024
------------	---------------	---------------------------------------

1.2 Regionale kampioenschappen BMX

BMX	Alle/Tts cat.	Oostende 06/10/2024
------------	---------------	--------------------------------------

1.3 Overige wedstrijden inter(nationale) kalender BMX

Race	Plaats	Date
UEC European Cup	Zolder	30/03/2024
UEC European Cup	Zolder	31/03/2024
UEC European Cup	Zolder	01/04/2024
3 Nations Cup	Peer	31/08/2024
3 Nations Cup	Peer	01/09/2024
UEC European Cup	Ravels	07/09/2024
UEC European Cup	Ravels	08/09/2024

2 3 NATIONS CUP

DATUM	PLAATS	TYPE
29 - 30/06/2024	Ahnatal, GER	3 Nations Cup – Round 1
31/08 - 01/09/2024	Peer, BEL	3 Nations Cup – Round 2
21 - 22/09/2024	Uithoorn, NED	3 Nations Cup – Round 3

3 Nationale reglementswijzigingen

3.1 Deelname BK BMX – alle renners vanaf 12 jaar

- Het BK wordt op 2 dagen gereden, Het juiste programma met de indeling van de categorieën per dag volgt later.
- Op het BK zal de categorie 17+ opgesplitst worden in 17-24 en 25+
- Renners die niet voldoen aan de deelnamevoorwaarden voor het BK door te weinig Topcompetities verreden te hebben kunnen een uitzondering aanvragen bij de nationale BMX Commissie (michel.vermeiren@belgiancycling.be)

3.2 Toyo Tires topcompetitie

- Er is een nieuw systeem van online voorinschrijven voor de Topcompetities en het BK. Dit zal in 2024 gebeuren via het portaal van JS Timing dat ook gebruikt wordt voor de 3 Nations Cup en de UEC-wedstrijden. Een [gedetailleerde handleiding](#) over het gebruik van het JS Timing portaal komt op de website van Belgian Cycling. Naast het online voorinschrijven zullen ook de resultaten volledig digitaal en live te volgen zijn. Om deze investering te kunnen bekostigen, wordt het inschrijvingsgeld met 1 euro verhoogd. Dag inschrijvingen blijven mogelijk maar aan een surplus van 1 euro.
- Om alle toeschouwers optimaal van een wedstrijd te kunnen laten genieten wordt er gevraagd om geen tenten of grote paraplu's en parasols te plaatsen in de eerste 3 meter rond de omheining van het parcours.
- Clubs of anderen kunnen een (club)tent plaatsen op de wedstrijden, indien de organisator over voldoende plaats beschikt. De prijs bedraagt 10 euro voor een tent van 3x3, 20 euro voor 3x6.

4 Selectiecriteria EK en WK

- Selectiecriteria EK en WK : klik [hier](#)



GRAVEL

1 (inter)nationale kalender

1.1 Overzichtstabel Internationale wedstrijden

1.1.1 WK

GRAVEL	Alle/Tts cat.	Halle-Leuven 05-06/10/2024
---------------	---------------	---

Meer info: klik [hier](#)

1.1.2 UCI Gran Fondo Gravel Series

24/08/2024: Houffa Gravel (Houffalize)

Meer info over de UCI Gran Fondo Gravel Series te Houffalize: klik [hier](#)

1.2 Overzichtstabel Nationale kampioenschappen Gravel

GRAVEL	Alle/Tts cat.	Turnhout 01/05/2024
---------------	---------------	--------------------------------------

Meer info en Inschrijven: [BK Gravel - 1 mei 2024 - Belgian Cycling](#)

1.3 Reglementen

Gravel valt onder de wielervediscipline cycling for all.

Vanaf 2024 worden de leeftijdscategorieën opgedeeld per 5 jaar en niet meer per 10 jaar. We komen hierbij tot volgende categorieën: 35-39; 40-44; 45-49; 50-54; 55-59; 60-64; 65-69; enz.

Aan elk van deze leeftijdscategorieën zal een Belgische titel worden uitgereikt. Je moet echter wel in het bezit zijn van een mastervergunning of cycling for all licentie.

1.4 Cycling for all licentie

Om te beantwoorden aan de mix van het competitieve/recreatieve karakter van deze nieuwe wielervediscipline biedt Cycling Vlaanderen vanaf 2024 nu ookeen Cycling For All licentie aan!

Dit lidmaatschap:

- bevat alle voordelen van het recreatief lidmaatschap
- bevat een UCI ID, die je toelaat om deel te nemen aan gravelwedstrijden en waarbij je in aanmerking kan komen voor de titels (WK, EK, BK Gravel 2024), gran fondo's of chronoritten zoals de Marmotte
- is mogelijk vanaf 18 jaar
- kost 60 euro per jaar
- bevat de extra verzekering voor het buitenland, met repatriëring

Een sportmedische screening is niet verplicht echter is deze aan te bevelen bij deelname aan dergelijke evenementen. Meer info over het plannen van een sportmedische onderzoek: [SKA - Vereniging voor Sport- en Keuringsartsen \(sportartsen.be\)](https://www.ska-verenigingvoor-sport-en-keuringsartsen.be)

Had je in 2023 een recreatief lidmaatschap met een UCI ID? Dan is dit geldig t.e.m. 31 december 2023. Wens je als recreant in 2024 ook een UCI ID? Dan vraag je best Cycling For All aan.

Hoe aanvragen?

Indien je al een vergunning of recreatief lidmaatschap had in 2023, kan je dit eenvoudig voor 2024 aanvragen via je Cycling Vlaanderen Portaal. Je vindt Cycling For All terug onder 'Competitievergunning'. Opgelet: wie een UCI ID wil bekomen, dient een competitievergunning te nemen óf een Cycling for All-lidmaatschap.

Nieuw lid in 2024? We heten je graag welkom via [deze pagina!](#)

Contact

ALGEMEEN DIRECTEUR BELGIAN CYCLING

Nathalie Clauwaert

Tel.: +32 (0) 2 349.19.11

E-mail: Nathalie.clauwaert@belgiancycling.be

DIRECTEUR SPORT BELGIAN CYCLING (vanaf 1/06/2024)

Massimo Van Lancker

E-mail: massimo.van.lancker@belgiancycling.be

COORDINATOR SPORTADMINISTRATIE

Xavier Vandermeulen

Tel.: +32 (0)2 349.19.14

xavier.vandermeulen@belgiancycling.be

WEG COMMISSIE

Luc Fontaine

Coördinator WEG

luc.fontaine@belgiancycling.be

0477/46.18.78

Xavier Vandermeulen

MTB COMMISSIE

Leen Massaer

Coördinator MTB

leen.massaer@belgiancycling.be

Lukas Goovaerts

Sportsecretaris MTB

Tel.: +32 (0) 2 349.19.01

lukas.goovaerts@belgiancycling.be

BMX COMMISSIE

Michel Vermeiren

Coördinator BMX

michel.vermeiren@belgiancycling.be

0476/59.39.88

Lukas Goovaerts

Sportsecretaris BMX

Tel.: +32 (0) 2 349.19.01

lukas.goovaerts@belgiancycling.be

 **BELGIAN CYCLING** 
- EST. 1882 -

PRINCIPAL PARTNERS



MAIN & MEDIA PARTNERS



CO & LOGISTIC PARTNERS

