

(versie op 1.02.25)

TITEL I : ALGEMENE ORGANISATIE VAN DE WIELERSPORT

INHOUDSOPGAVE

HOOFDSTUK I : LICENTIES	3
§1 Licenties	3
§2 Categoriseën van renners	14
§3 Ploegen	16
§4 Commissarissen	17
§5 Sportdirecteurs	22
HOOFDSTUK II : WEDSTRIJDEN	24
DEEL 1 : ADMINISTRATIEVE BEPALINGEN	27
§ 1 Kalender	27
§ 2 Benaming van de wedstrijden	32
§ 3 Verboden wedstrijden	33
§ 4 Toegang tot de wedstrijd	34
§ 5 Bekrachtiging	34
§ 6 Klassementen en bekercups	34
§ 7 Nationale kampioenschappen	35
§ 8 Weddenschappen	29
§ 9 Sponsoring	29
DEEL 2 : ORGANISATIE VAN WEDSTRIJDEN	37
§ 1 De organisator	37
§ 2 Toestemming tot organiseren	38
§ 3 Wedstrijdreglement	39
§ 4 Programma - Technische gids	39
§ 5 Uitnodiging - Verbintenis	40
§ 6 Permanentie - secretariaat	41
§ 7 Parcours en veiligheid	42
§ 8 Medische dienst	43
§ 9 Prijzen	43
§ 10 Reis- en verblijfkosten	44
DEEL 3 : VERLOOP VAN DE WEDSTRIJDEN	45
§ 1 Leiding van de organisatie en van de wedstrijd	45
§ 2 Houding van de deelnemers aan wielervedstrijden	45
§ 3 Ploegleider	46
§ 4 Ploegleidersvergadering	46
§ 5 Controle van de inschrijvingen	47
§ 6 Start van de wedstrijd	47
§ 7 Aankomst	48
§ 8 Huldigingsceremonie	50

DEEL 4 : CONTROLE VAN DE WEDSTRIJDEN	50
§ 1 Algemene bepaling.....	50
§ 2 College van Commissarissen.....	50
§ 3 Bevoegdheid van het college van commissarissen	62
 HOOFDSTUK III: UITRUSTING	 64
DEEL 1: ALGEMENE BEPALINGEN	64
§ 1 Principes.....	64
§ 2 Technische vernieuwingen	65
 DEEL 2: FIETSEN	 67
§ 1 Principes.....	66
§ 2 Technische specificaties.....	70
 DEEL 3: KLEDING VAN DE RENNERS	 83
§ 1 Algemene bepalingen.....	83
§ 2 Bij de UCI geregistreeerde Ploegen/teams.....	85
§ 3 Clubploegen en regionale selecties	87
§ 4 Leiderstrui.....	88
§ 5 Nationaal uitrusting.....	89
§ 6 Uitrusting van de Wereldkampioen	90
§ 7 Trui van nationaal kampioen	92
§ 8 Trui van continentaal kampioen	93
§ 9 Volgorde van prioriteit.....	93
§10 sanctions	94
 DEEL 4: IDENTIFICATIE VAN DE RENNERS	 96

UCI **TITEL I : ALGEMENE ORGANISATIE VAN DE WIELERSPORT**
(versie 01.02.25)

Hoofdstuk I : LICENTIES

§1 Licenties

Definitie

1.1.001 De licentie is een identiteitskaart die bevestigt dat zijn houder zich ertoe verbindt de statuten en de reglementen te respecteren en deze geeft hem het recht deel te nemen aan wielerevenementen.

Principes

1.1.002 Niemand mag deelnemen aan een wielerevenement georganiseerd of gecontroleerd door de UCI, de continentale confederaties van de UCI, de federaties die lid zijn van de UCI of hun leden, indien hij geen houder is van de vereiste licentie.
De deelname door een persoon die geen houder is van de vereiste licentie is van nul en gene waarde, onder voorbehoud van andere sancties.

(gewijzigd per 01.01.05)

1.1.003 De licentie moet getoond worden op ieder verzoek van een bevoegde autoriteit.

1.1.004 Iedere persoon die een licentie aanvraagt, verbindt zich de statuten en de reglementen van de UCI, de continentale confederaties van de UCI en de federaties lid van de UCI, te respecteren en aan de wielerevenementen deel te nemen op een sportieve en loyale manier. Deze verbintenis houdt onder meer in het respecteren van de in artikel 1.1.023 besproken verplichtingen.
Vanaf het tijdstip van aanvraag van een licentie en op voorwaarde dat de licentie wordt uitgegeven, is de aanvrager verantwoordelijk voor elke inbreuk op de reglementen welke hij pleegt en is onderworpen aan de rechtspraak van de disciplinaire instanties.
Elke licentie is onderworpen aan de bevoegdheid van de desbetreffende disciplinaire instanties voor de overtredingen begaan tijdens de aanvraag en het houderschap van de licentie, ook als de procedures zijn gestart of voortgezet op het moment dat hij/zij geen licentiehouder meer is.

(gewijzigd per 1.01.04; 15.10.2004)

1.1.005 (N) De licentie wordt afgeleverd en gebruikt onder de exclusieve verantwoordelijkheid van de houder of zijn wettelijke vertegenwoordiger.

Het afleveren van een licentie houdt niet in dat de uitgevende instantie enige verantwoordelijkheid erkent voor wat betreft de geschiktheid van de houder of wat betreft het vervullen van de wettelijke, statutaire of reglementaire voorschriften.

1.1.006 (N) De federaties leveren de vergunning af volgens de criteria die zij bepalen. Zij zijn verantwoordelijk voor de controle op het eerbiedigen van deze criteria. Voor de aflevering van de vergunningen moeten de vergunninghouder en de nationale federatie er zich onder andere van vergewissen dat de vergunninghouder adequaat verzekerd is tegen ongevallen en in burgerlijke aansprakelijkheid in alle landen waar hij de competitiewielersport beoefent of op training en dit gedurende het ganse jaar voor het welke de vergunning is afgeleverd.

(Tekst gewijzigd op 15.10.04; 1.07.11; 1.10.11; 01.01.17; 23.10.19)

1.1.006 bis

Geen enkele licentie als stafid of rennersmakelaar krachtens artikel 1.1.010 (1.4 en 1.5) van de UCI-reglementen kan worden afgeleverd aan een persoon die schuldig of medeplichtig is bevonden, door een rechtbank (of ieder ander gerechtelijk of administratief orgaan), een arbeidsrechtbank, het UCI Anti-Doping Tribunaal of een ander disciplinair tribunaal of autoriteit, in één van de hieronder beschreven situaties.

- 1) Geen enkele licentie als stafid of rennersmakelaar kan worden afgeleverd aan een persoon die:
 - a. Schuldig of medeplichtig is aan mensenhandel of poging tot handel in verboden middelen of verboden methode (artikel 2.7 van het UCI anti-dopingreglement) of een gelijkwaardige overtreding, of
 - b. Schuldig is bevonden aan of medeplichtig aan het beleid of de pogingen tot toediening aan een renner van een verboden stof of methode (artikel 2.8 UCI van het anti-dopingreglement) of een gelijkwaardig misdrijf, of
 - c. Is schuldig bevonden aan of medeplichtig aan een technologische fraude in de zin van artikel 12.4.003 van de UCI-reglementen of een vergelijkbare overtreding.

- 2) Geen enkele licentie als arts, paramedisch assistent of iedere andere activiteit op medisch domein of de gezondheid waarvoor een vergunning is verleend, wordt verleend aan een persoon die schuldig of medeplichtig is bevonden aan een overtreding van de antidopingregels of een gelijkwaardig misdrijf.

Niettegenstaande het bovenstaande, kan een licentie worden verleend wanneer er geen fout, nalatigheid of significante fout is gepleegd tegen de antidopingregels en een periode van meer dan 5 jaar is verstreken sinds het einde van de schorsing die is opgelegd voor de laatste overtreding die in aanmerking werd genomen.

- 3) Geen enkele licentie als rennersmakelaar, algemeen manager, teammanager, coach, ploegleider of enige andere management-, prestatie- of trainingsgerelateerde activiteit kan worden afgeleverd aan een persoon die:
 - a. Schuldig is bevonden aan of medeplichtig is aan een opzettelijke overtreding van de antidopingregels of een gelijkwaardige overtreding, of
 - b. Schuldig is bevonden aan meerdere niet-intentionele overtredingen van de antidopingregels of gelijkwaardige overtredingen.

- 4) Geen enkele licentie als mecaniciens, chauffeur of iedere andere administratieve, logistieke, ondersteunende of technische functie kan worden afgeleverd aan een persoon die:
 - a. Ten minste tweemaal schuldig of medeplichtig is bevonden aan een opzettelijke overtreding van de anti-dopingregels of een gelijkwaardige overtreding.

Aangaande de bovenvermelde situaties in punten 3 en 4, kan een licentie worden verleend als er meer dan 5 jaar is verstreken sinds het einde van de schorsing die is opgelegd voor de laatste overtreding die in aanmerking werd genomen.

De Nationale Federatie zal de UCI onmiddellijk op de hoogte brengen van elke beslissing - of het nu gaat om het verlenen of weigeren van de afgifte van een licentie - die in verband met dit artikel is gedaan (of waarvoor een beoordeling van de hierboven vermelde voorwaarden redelijkerwijs had moeten worden gemaakt).

Elke beslissing van een nationale federatie in deze context kan het onderwerp zijn van een beroep door de UCI en / of de aanvrager voor de arbitragecommissie van de UCI binnen een termijn van 30 dagen na kennisgeving.

Dit artikel, in de huidige versie, is van toepassing op alle vergunningsaanvragen die zijn gedaan na de inwerkingtreding. Bij wijze van uitzondering moet de vorige versie van dit artikel worden toegepast wanneer een van de in aanmerking genomen strafbare feiten zich ten minste gedeeltelijk voor de inwerkingtreding ervan heeft voorgedaan en, gebaseerd op het beginsel van Lex Mitior, de beoordeling voor de aanvrager gunstig zou zijn.

In afwijking van het bovenstaande is de wachttijd van 5 jaar, die moet worden nageleefd in de bovenvermelde situaties in de punten 3 en 4, niet van toepassing op personen die een acceptatie van gevolgen hebben ondertekend bij de UCI vóór de goedkeuring van dit artikel.

(Tekst gewijzigd op 15.10.04; 1.07.11; 1.10.11; 01.01.17; 01.10.18)

- 1.1.007** De federaties mogen voor het afleveren van een licentie een bepaalde prijs vragen.
- 1.1.008** De licentie is geldig gedurende één jaar, van 1 januari tot 31 december. Ze is geldig in alle landen waar een nationale federatie lid is van de UCI.
- 1.1.009** Een aangeslotene mag slechts licentiehouders zijn van één nationale federatie.
- 1.1.009 bis** De nationale federaties moeten ervoor zorgen dat een UCI-ID wordt toegekend aan elke licentiehouders. Het UCI-ID moet op de vergunning worden vermeld.

Het UCI-ID zal door de UCI aan de Nationale Federatie worden doorgegeven op het moment van de eerste licentiaanvraag van de renner. Het UCI-ID moet vermeld worden op elke licentie die in het bezit is van de renner, ongeacht de categorie van de licentie of de nationale federatie die deze aflevert. Het is de verantwoordelijkheid van de nationale federaties om ervoor te zorgen dat het UCI-ID van elke licentiehouders na verloop van tijd hetzelfde blijft.

(artikel toegevoegd op 23.10.19)

- 1.1.010 (N)** **Categorieën van licentiehouders**
Een licentie is vereist voor:
- 1.1 Renner (man of vrouw - alle disciplines, alle categorieën)
 - 1.2 Deelnemer aan recreatief wielrennen
 - 1.3 Gangmaker;
Gangmaker op een gemotoriseerd voertuig (motorfiets - bromfiets - derny)
 - 1.4 Rennersmakelaar
 - 1.5 De staf
 1. manager
 2. ploegleider / sportdirecteur
 3. trainer/coach
 4. arts
 5. paramedisch assistent
 6. mecaniciens
 7. chauffeur
 8. andere functie te preciseren op de licentie
 - 1.6 de officials
 1. bondsleider (statuut te preciseren op de licentie)
 2. commissaris, rechter (statuut te preciseren op de licentie)
 3. Classificateur wielrennen met een handicap (statuut te preciseren op de licentie)

4. andere functie (zoals tijdwaarnemer, foto-finish operator, speaker, operator radio-tour, enz.) te preciseren op de licentie.

1.7 Organisator

1. directeur van de organisatie
2. andere functie te preciseren op de licentie

1.8 andere

1. bestuurder van een voertuig (wagen, moto, enz.) in een wegwedstrijd.

Indien een licentiehouders verschillende functies uitvoert binnen de wielersport, moet hij voor ieder van deze functies licenties aanvragen en houden. Het is de verantwoordelijkheid van de nationale federatie de licentie uit te geven die overeenkomt met de voornaamste functie volgens de soort zoals hierboven aangegeven. Aanvullend op de licentie moet de nationale federatie een verklaring uitgeven waarin uiteengezet wordt voor welke andere functies de licentiehouders erkenning heeft.

Een renner die behoort tot een door de UCI geregistreerde ploeg mag geen andere functie uitoefenen.

(gewijzigd per 15.10.2004; 25.06.07; 11.02.20)

Uitgifteprocedure

- 1.1.011** De licentie wordt uitgegeven door de federatie van het land waar, volgens de plaatselijke wetgeving, de aanvrager op het ogenblik van zijn aanvraag zijn belangrijkste verblijfplaats heeft. Hij blijft bij deze federatie aangesloten tot afloop van zijn licentie, zelfs indien er intussen een verandering is van land van verblijfplaats.
- 1.1.012** De nationale federaties zullen de licentie weigeren in geval van een misleidende aanvraag.
- 1.1.013** Indien het gaat over een land waar geen federatie is die deel uitmaakt van de UCI, zal de licentie worden uitgegeven door de UCI.
- 1.1.014** Indien de nationale federatie niet reageert binnen de 30 dagen na ontvangst van de aanvraag, mag de aanvrager zijn licentie-aanvraag richten tot de UCI.
- 1.1.015** Indien de UCI of een federatie oordeelt dat de gevraagde licentie niet kan worden afgeleverd, zal de aanvrager hiervan op de hoogte worden gebracht door middel van een aangetekend schrijven, met ontvangstbevestiging, waarin de motieven worden aangegeven. De aanvrager wordt ook uitgenodigd om zijn aanvraag te komen verdedigen bij de persoon of commissie, aangeduid door de Voorzitter van de UCI, respectievelijk door het reglement van de federatie of bij ontstentenis door zijn voorzitter.
- De aanvrager mag kennis nemen van het dossier. Hij mag zijn redenen toelichten en zich laten bijstaan of laten vertegenwoordigen door de persoon van zijn keuze met voldoende machtiging.
- 1.1.016** Indien de aflevering van een licentie wordt geweigerd, dan wordt de aanvrager per aangetekend schrijven, met ontvangstbewijs, van de motieven op de hoogte gesteld.
- 1.1.017** Bij de weigering een licentie af te leveren, kan er in de volgende gevallen hulp ingeroepen worden van het Arbitragecollege van de UCI:
- de aanvrager heeft niet de gelegenheid gehad zijn redenen te verdedigen
 - de beslissing werd niet gemotiveerd
 - de motieven zijn gebaseerd op verkeerde feiten
 - de weigering is ongegrond

De klacht moet ingediend worden binnen de 30 dagen na de ontvangst van de kennisgeving van de weigering. De beslissing van het Arbitragecollege is definitief en is zonder mogelijkheid tot beroep.
(gewijzigd per 1.01.2010)

1.1.018 Een nationale federatie kan een klacht indienen bij het Arbitragecollege van de UCI tegen het afleveren van een licentie door een andere federatie indien deze laatste niet bevoegd is op het betreffende grondgebied of indien de licentie verkeerd werd uitgegeven.

Dit beroep moet worden ingediend binnen 15 dagen na bericht van uitgifte van de licentie aan de federatie, maar uiterlijk binnen drie maanden na uitgifte. De beslissing van het Arbitragecollege is definitief en is zonder mogelijkheid tot beroep.
(gewijzigd per 1.01.2000; 1.01.2010)

1.1.019 De uitgifte van een licentie door de UCI is onderworpen aan de betaling van een bedrag dat jaarlijks wordt vastgesteld door het bestuur. Dit bedrag wordt verhoogd met de verzekeringspremie die door de UCI noodzakelijk geacht wordt af te sluiten ten bate van de renner.

1.1.020 De federatie - lid van de UCI - van wie de licentiehouders de nationaliteit heeft, moet binnen één maand in volgende gevallen geïnformeerd zijn omtrent de aanvraag en de aflevering van de licentie:

- a) de aanvrager heeft niet dezelfde nationaliteit als de federatie tot welke hij zijn aanvraag richtte
- b) de aanvrager heeft dezelfde nationaliteit als de federatie tot welke hij zijn aanvraag richtte, maar heeft ook de nationaliteit van één of meerdere andere nationale federaties
- c) de aanvraag voor de licentie werd gericht aan de UCI.

Vergunning

1.1.021 De aanvraag voor een licentie wordt gedaan op een formulier dat wordt opgesteld door iedere federatie. De licentiaanvrager (en de wettelijke vertegenwoordiger van de aanvrager indien hij minderjarig is) zal zich akkoord moeten verklaren met de inhoud van het formulier, wat de vorm ook is (papier of elektronisch). Dit formulier bevat minimaal de informatie en verbintenissen zoals vermeld in het model vervat in artikels 1.1.022 en 1.1.023.

Iedere licentiaanvraag op papier moet worden getekend en gedateerd door de aanvrager.

Iedere elektronische licentiaanvraag zal voorzien moeten worden dat (i) de inhoud van het formulier aanvaard kan worden als voorwaarde om de aanvraag in te dienen en (ii) een traceerbaar rapport dewelke de details van de aanvraagprocedure bevat.

Iedere elektronische licentiaanvraag
(tekst gewijzigd op 1.01.18; 25.06.18)

**UNION CYCLISTE INTERNATIONALE
NAAM VAN DE NATIONALE FEDERATIE**

- 1 categorie waarin de licentie wordt aangevraagd: UCI : nationaal
- 2 naam en voornaam:
- 3 geboortedatum:
- 4 nationaliteit:
- 5 geslacht:
- 6 e-mailadres:
- 6a UCI ID (huidige en vroegere houders van een UCI ID):
- 6b UCI ID vereist (nog niet in het bezit van een UCI ID maar noodzakelijk voor het volgende seizoen): Ja/nee
- 7 plaats en adres van de voornaamste verblijfplaats op het ogenblik van de aanvraag:
- 8 plaats en land van de vorige belangrijkste verblijfplaats in geval van verandering sinds een jaar:
- 9 de landen waar de aanvrager andere verblijfplaatsen heeft:
- 10 contactpersoon:
Telefoonnummer van de contactpersoon¹:
- 11 instantie (federatie of UCI) die de vorige licentie van de aanvrager heeft afgeleverd:
- 12 instantie (federatie of UCI) die in de loop van de laatste drie jaren de aflevering van een licentie geweigerd heeft:
- 13 club van de aanvrager:
- 14 UCI ploeg van de aanvrager (naam en soort):
- 15 indien de aanvrager een schorsing heeft opgelegd gekregen en hij zou geschorst zijn gedurende het gehele jaar of een deel van het jaar waarin de licentie geldig is, de instantie die de schorsing heeft uitgesproken, en de data van begin en einde van de schorsing:
- 16 verzekering tegen lichamelijke letsels (onkosten voor medische verzorging en ziekenhuis, transportkosten, permanente invaliditeit, overlijden) en materieel (inkomensverlies) in geval van ongeval tijdens de competitie of wielerevenement of tijdens een training:
 - naam en adres van de verzekeringsmaatschappij
 - naam en adres van de verzekeringnemer
 - geldigheidsduur van het verzekeringscontract
 - verzekerd bedrag
 - territoriale geldigheid
- 17 verzekering civiele aansprakelijkheid in geval van lichamelijke letsels of materiële schade veroorzaakt aan derden tijdens een wedstrijd of wielerevenement of bij een training:
 - naam en adres van de verzekeringsmaatschappij
 - naam en adres van de ondertekenaar van de verzekering
 - geldigheidsduur van het verzekeringscontract
 - verzekerd bedrag
 - territoriale geldigheid

(gewijzigd per 15.10.04; 1.01.17; 1.01.18; 1.10.18)

¹ Ik neem nota dat het zeer sterk wordt aanbevolen om een contactpersoon in te schrijven die gecontacteerd kan worden in geval van een noodsituatie of een incident waarbij ik betrokken ben tijdens mijn deelname aan een evenement. In dit verband bevestig ik dat de contactpersoon die op het formulier is vermeld, heeft ingestemd met zijn identiteit en dat zijn contactgegevens op mijn licentie worden vermeld.

1.1.023

Achterzijde (2^e deel)

1. Geen kennis te hebben van zaken die het afleveren van de aangevraagde vergunning zouden verhinderen. Ik verbind mij ertoe om mijn vergunning terug te geven zodra een element de omstandigheden medebepalend bij de bestaande vergunningsaanvraag op wezenlijke wijze verandert. Ik verklaar geen vergunning voor hetzelfde jaar te hebben aangevraagd bij de U.C.I., een andere federatie of een ander team. Deze aanvraag, alsook het gebruik van de vergunning, vallen uitsluitend onder mijn verantwoordelijkheid.
2. Ik verbind mij ertoe de statuten en de reglementen van de U.C.I., van haar Confederaties en van haar nationale Federaties na te leven. Ik verklaar de statuten en reglementen te hebben gelezen of de mogelijkheid gehad te hebben deze te lezen. Ik erken en aanvaard dat mijn persoonlijke gegevens aangeleverd in het kader van mijn vergunningsaanvraag zullen worden overgemaakt en bewaard door de UCI. Ik zal op een sportieve en eerlijke wijze aan de wielervedstrijden of wielerevenementen deelnemen. Ik verbind er mij toe iedere beslissing genomen door de UCI te respecteren en zal de beroepen en geschillen indienen bij de instanties voorzien in de reglementen. Ik aanvaard het Arbitrage Hof van de Sport (TAS) als enige bevoegde beroepsinstantie volgens de modaliteiten voorzien in de regelgeving en, voor het overige, door de arbitrage code van de sport.

Ik aanvaard dat elk geschil tegen de UCI uitsluitend voor het Arbitrage Hof van de Sport (TAS) zal worden gebracht.

3. Ik aanvaard gebonden te zijn en te voldoen aan de antidopingreglementen van de UCI, evenals ieder document dat door de UCI is aangenomen met betrekking tot de strijd tegen doping en betrekking heeft op de Wereld anti-doping code.

Ik aanvaard me op ieder moment te onderwerpen aan de antidopingcontroles in en buiten competitie, zoals voorzien door het antidoping reglement van de UCI. Ik aanvaard dat de stalen verzameld door de UCI eigendom zijn van de UCI, en dat deze kunnen worden overgedragen aan een antidopingorganisatie, of omgekeerd, van een antidopingorganisatie naar de UCI.

4. Ik erken en ga ermee akkoord dat mijn persoonlijke gegevens die worden verwerkt in het kader van mijn licentiaaanvraag aan mijn nationale federatie zullen doorgestuurd en bewaard worden door de UCI, die deze zal kunnen gebruiken voor communicatie- en administratieve doeleinden en het beheer van het wielrennen, evenals voor zijn antidoping activiteiten, de preventie van competitievervalsing en in elk ander geval in verband met het beheer van het wielrennen.

Ik aanvaard bovendien dat – indien nodig, gerechtvaardigd, in verhouding tot en gekaderd door passende beschermings- en beveiligingsmaatregelen - mijn persoonlijke gegevens zullen gebruikt en/of doorgestuurd worden naar derden zoals evenementenorganisaties en dienstverleners in het kader van de organisatie van wielervedstrijden en de promotie van het wielrennen, aan elke bevoegde entiteit voor eventuele onderzoeken en/of procedures inzake mogelijke overtredingen van het UCI-reglement, zoals het Wereld Anti-Doping Agentschap, de nationale antidopingagentschappen, het arbitragehof van de sport (TAS), de juridische organen van de UCI, de nationale en internationale bevoegde autoriteiten, alsook in het kader van elke andere opdracht van de UCI in verband met de administratie en het beheer van het wielrennen.



Ik neem kennis van het feit dat ik de UCI kan informeren over iedere vraag gelinkt aan de inhoud, aan de wijziging en aan de schrapping van mijn persoonlijke gegevens op het volgende adres: data.protection@uci.ch.

(gewijzigd per 01.01.00; 13.0804; 15.10.04. 01.01.17; 1.01.18; 25.06.18; **17.06.24**)



1.1.024 **Vorm van de licentie**

De licentie wordt gemaakt op een kaart die hetzelfde formaat heeft als een creditcard. Zij moet de volgende gegevens bevatten :

Voorzijde

	2019	<div style="border: 1px dashed black; padding: 5px; text-align: center;">National federation's logo here</div>
	UCI ID	111 222 333 44
	Last name(s)	Doe
	First name(s)	John
	Nationality	USA
	Date of birth	29 September 1979
	Gender	Male
	Role	Team Staff
Function	Sports Director	
UCI Category	-	
Team	Team A	
Valid until:	31.12.2019	

Achterzijde

	
Federation ID 12345 National Category Elite Club Club A	<i>Optional fields</i>
<p>COUNTRY A CYCLING</p> Federation Road www.website.org email@email.com +12 234 567 89 10	
<p>EMERGENCY CONTACT Jack Jones, +11 22 33 44 55</p>	
<p>"I agree to abide and be bound by the UCI Constitution and Regulations, in particular the UCI Anti-Doping Rules. I also recognise the exclusive jurisdiction of the Court of Arbitration for Sport (CAS) in Lausanne, Switzerland, as provided for under the relevant provisions of the UCI Regulations."</p>	

Alle nationale federaties moeten dezelfde vergunning aanmaken die hetzelfde zijn als het hierboven gepresenteerde formaat. Het licentiejaar moet op dezelfde de positie geplaatst worden en in dezelfde grote. Als een Federatie licenties met een QR-code of een streepjescode wil uitgeven, wordt hiervoor aan de achterzijde van de licentie ruimte voorzien.

Nationale federaties kunnen elektronische licenties (dwz. die compatibel zijn met smartphones) uitgeven in plaats van materiële licenties. Elektronische licenties moeten dezelfde kenmerken hebben als het hierboven gepresenteerde formaat.

Nationale Federaties zijn verantwoordelijk voor het waarborgen van de geldigheid van elektronische licenties en alle aspecten die verband houden met beveiliging overeenkomstig de relevante toepasselijke wetgeving.

(gewijzigd per 06.10.97; 01.01.04; 13.08.04; 15.10.2004; 01.01.17; 1.01.18; 1.10.18; 5.02.19; 01.01.20)

1.1.025 De licentie wordt verplicht opgesteld in het Frans of in het Engels. De tekst mag in andere talen herhaald worden.

1.1.026 [artikel geschrapt op 01.10.18]

1.1.027 De nationale federatie bepaalt of de licentie de foto van de houder moet dragen. Indien een foto niet vereist is, moet de houder zich steeds aanmelden met zijn licentie en een ander identiteitsbewijs dat wel voorzien is van een foto.

informatietransacties

1.1.028 De nationale federaties moeten ervoor zorgen dat het UCI-ID en de contactgegevens, zoals adres of e-mail, van elke licentiehouder aan de UCI worden doorgestuurd en bijgehouden.

(tekst gewijzigd op 23.10.19)

1.1.028bis Elke nationale federatie informeert de UCI, binnen de week, de identiteit van de licentiehouders welke hun vergunning werd ingehouden, welke hun vergunning niet werd opgemaakt, welke hun vergunning niet werd vernieuwd.

(artikel toegevoegd per 1.01.2009)

Sancties

1.1.029 De volgende overtredingen worden bestraft zoals hierna wordt aangeduid:

- 1) deelnemen of pogen deel te nemen aan een wielervedstrijd of wielerevenement zonder houder te zijn van een licentie:
 - start geweigerd en
 - wachttijd van één jaar voor het ontvangen van een licentie
- 2) deelnemen aan een wielervedstrijd of wielermanifestatie zonder de licentie te kunnen overleggen:
 - start geweigerd of uitsluiting en
 - boete van 50 tot 100 Zwitserse francs.

(gewijzigd per 15.10.2004; 1.01.18)

Diverse voorschriften

1.1.030 Nationale federaties mogen, volgens door hen vast te stellen voorwaarden, toestemming verlenen aan personen om alleen bij gelegenheid deel te nemen aan speciale evenementen op nationaal niveau, zonder houder te zijn van een licentie die geldig is voor een geheel jaar. Deze voorwaarden moeten de instemming bevatten dat zij zich houden aan de reglementen van de UCI en de nationale federatie en zij moeten passend verzekerd zijn voor de gehele dag of alle dagen van het evenement.

(gewijzigd per 1.01.05)

1.1.031 De artikelen 1.1.011 tot 1.1.029 zijn niet van toepassing op renners uit de jeugdcategory: deze procedures worden door de nationale federaties zelf bepaald. Voor de categorieën Jeugd en Nieuwelingen wordt de licentie verstrekt door de bond waar vereniging zich bevindt.

1.1.032 Een licentiehouders wiens licentie werd ingetrokken omwille van een schorsing die beperkt wordt tot het grondgebied van de nationale federatie, kan bij de UCI een voorlopige toelating krijgen voor de andere landen die lid zijn van de UCI. Deze voorlopige toelating blijft aan dezelfde regels onderworpen als de licentie.

1.1.033 Aan iedere licentiehouders wordt de sportieve nationaliteit toegekend die met zijn nationaliteit overeenkomt, ongeacht de nationale federatie die de licentie aflevert. De sportieve nationaliteit wordt toegekend bij de afgifte van de eerste vergunning. Een renners met meerdere nationaliteiten moet een keuze maken tussen deze nationaliteiten bij zijn eerste vergunningsaanvraag. Aan een staatloze renners wordt de sportieve nationaliteit verleend van het land waar hij gedurende minstens 5 jaar onafgebroken woont.

Een renners kan alleen worden geselecteerd door de federatie van zijn sportieve nationaliteit om deel te nemen aan een wielervedstrijd waarin hij zijn nationale ploeg vertegenwoordigt.

De renners is onderworpen aan de reglementen en de discipline van de nationale federatie van zijn nationaliteit voor alles wat verband houdt met zijn selectie voor de nationale ploeg.

Een renner die in zijn land van verblijf als vluchteling is erkend (door de bevoegde overheidsinstanties of de UNHCR) kan kiezen tussen de sportieve nationaliteit die overeenkomt met zijn nationaliteit of de sportnationaliteit "vluchteling" krijgen. Als de renner kiest voor de tweede optie en de sportnationaliteit "vluchteling" toegekend krijgt mag hij deelnemen aan wielervedstrijden waaraan nationale ploegen deelnemen wanneer het UCI-reglement daarin voorziet (bijvoorbeeld in de deelnameregels en/of kwalificatiesystemen).

(gewijzigd per 08.06.00; 1.01.04; 1.10.11; 1.05.14; 01.01.19; 5.02.19; 01.03.22; 1.01.23)

1.1.033 bis A Een renner kan in de volgende gevallen en onder de volgende voorwaarden een wijziging van nationaliteit aanvragen bij de UCI:

- a. indien de nationaliteit in kwestie verloren gaat om welke reden dan ook, kan de renner een andere nationaliteit waarvan hij houder is aannemen als sportieve nationaliteit.
- b. indien de renner tijdens zijn eerste vergunningsaanvraag minderjarig was volgens de wetten van zijn huidige nationaliteit, kan hij een andere nationaliteit aannemen waarvan hij houder is op het moment dat hij voor het eerst een licentie aanvraagt als meerderjarige.
- c. indien de renner een andere nationaliteit heeft zonder dat de letters a. of b. van toepassing zijn en onder voorbehoud van de volgende limieten en beperkingen:
 - een nationaliteitswijziging op grond van letter c. mag in de loopbaan van een renner slechts twee keer voorkomen;
 - indien een renner zijn nationale ploeg al heeft vertegenwoordigd tijdens één van de volgende wedstrijden: olympische spelen, continentale of regionale spelen, wereldkampioenschappen, continentale kampioenschappen, wereldbeker, zal hij - ongeacht zijn categorie (junior, U23, Elite, Master) -, niet geselecteerd kunnen worden in een andere nationale ploeg tijdens de volgende editie van de wereldkampioenschappen en/of continentale kampioenschappen (in alle disciplines en categorieën). Deze bepaling is van toepassing vanaf de bevestiging van de nationaliteitswijziging door de UCI. Deze beperking geldt niet voor in geval van een wijziging van de sportieve nationaliteit van "vluchteling" naar de sportieve nationaliteit van het land van verblijf van de renner wanneer de renner de nationaliteit van dat land heeft verworven.
 - In het geval van een tweede nationaliteitswijziging op grond van letter c. kan de renner niet geselecteerd worden in een andere nationale ploeg om deel te nemen aan de volgende twee edities van de wereldkampioenschappen en continentale kampioenschappen na de bevestiging van de 2^e nationaliteitswijziging door de UCI.
- d. Indien een renner in zijn land van verblijf als vluchteling wordt erkend, kan hij kiezen voor de nationaliteit van "vluchteling" in de sport overeenkomstig artikel 1.1.033.

Overeenkomstig de reglementen van de organisatie(s) in kwestie, kunnen bijkomende beperkingen van toepassing zijn op multisportevenementen. De bepaling van het land dat een renner mag vertegenwoordigen op de Olympische Spelen, Continentale Spelen en Paralympische Spelen, alsook elke eventueel toepasselijke beperking, worden hetzij door

Regel 41 van het Olympisch Handvest en diens toepasselijke tekst beheerd voor de Olympische en Continentale Spelen, hetzij door Hoofdstuk 3.1 van het Handboek van het Internationaal Paralympisch Comité (IPC) voor de Paralympische Spelen.

B Om zijn nationaliteitswijziging te formaliseren, moet de renner de volgende documenten bezorgen aan de UCI:

- het bewijs dat hij de gekozen nationaliteit heeft (bvb: identiteitskaart of attest uitgegeven door een ministerie, consulaat, ambassade, of elke andere bevoegde autoriteit);
- een formele verklaring van de renner, ondertekend en gedateerd, met vermelding van de keuze van zijn nationaliteit en het feit dat hij op de hoogte is van de eventuele beperkingen op de deelname.

Indien een renner wenst dat zijn nationaliteitswijziging van kracht wordt vanaf een bepaalde datum, moet hij zijn verzoek ten minste drie maanden vóór de gewenste datum indienen bij de UCI.

In geval van sportieve nationaliteitswijziging behoudt de renner de individuele punten die hij tijdens zijn loopbaan heeft verworven. De punten die het land van zijn voormalige sportieve nationaliteit heeft verworven, worden door dat land behouden.

(artikel ingevoerd op 1.03.22 en gewijzigd op 01.01.23)

1.1.033 bis (artikel geschrapt op 01.05.16)

§2 Categorieën van renners

1.1.034 Voor deelname aan evenementen op de internationale kalender worden de categorieën van renners bepaald door de leeftijd van de deelnemers, die wordt berekend door het verschil tussen het jaar van het evenement en het geboortjaar van de renner.

(gewijzigd per 1.01.05; 01.01.17)

1.1.034 bis Voor deelname aan wedstrijden op de internationale kalender en nationale kampioenschappen dienen de renners over een UCI ID te beschikken.

(tekst toegevoegd op 01.01.17)

1.1.035 Onverminderd de relevante wettelijke bepalingen **en uitzonderingen hieronder**, hebben alleen renners van 17 jaar of ouder **die een licentie bezitten** voor één van de internationale categorieën **op grond van de artikelen 1.1.036 of 1.1.037**, het recht deel te nemen aan evenementen op de internationale kalender. In internationale **Trial, BMX Racing, BMX Freestyle en Para-cyclingevenementen, mogen de renners 16 jaar of jonger zijn.**

In evenementen waar elektrisch aangedreven fietsen (EPAC) worden gebruikt, moeten renners 19 jaar of ouder zijn.

(tekst gewijzigd op 01.01.05; 01.01.17; 01.01.19; **01.01.25**)

- 1.1.036 (N) Mannen Jeugd**
Met deze categorie worden renners van 16 jaar of jonger bedoeld en wordt geregeld door de nationale federaties, behalve zoals voorzien voor bmx en het paracyclisme in artikel 1.1.035.
- Junioren (MJ: Mannen Junioren)**
Deze categorie bestaat uit renners van 17 en 18 jaar
- Jonger dan 23 jaar (MU: Mannen Onder 23) (= Beloften)**
Deze categorie is bestemd voor renners tussen 19 en 22 jaar.
- Elite (ME: Mannen Elite)**
Renners van 23 jaar en ouder.
- Masters (MM: Mannen Open)**
Deze categorie omvat zowel de mannen masters als alle renners die volgens de UCI-reglementen niet in aanmerking komen om deel te nemen aan de wedstrijden voor vrouwen masters. Deze categorie heeft betrekking op renners van 30 jaar en ouder die voor deze status kiezen. De status kan niet gekozen worden door een renner die deel uitmaakt van een ploeg die geregistreerd is bij de UCI.
- Renners met een handicap**
Deze categorie duidt renners aan met een handicap die conform is met het classificatiesysteem volgens het bestaande functionele UCI klassement voor de wielersport **omschreven in titel 16, hoofdstuk V**.
- Een **renner met een handicap** zal al dan niet omwille van gezondheids- of veiligheidsredenen een bijkomende vergunning aanvragen overeenstemmend met de bestaande lijst, volgens de geldende integratieprocedure . Dit zal afhangen van de graad en de aard van zijn handicap. Een renner kan gevraagd worden een bewijs af te leveren van het bestaande klassement.
- (gewijzigd per 1.01.04; 1.01.05; 25.06.07; 1.07.13; 1.01.15;1.03.16; 01.01.19)
- 1.1.037 (N) Vrouwen Jeugd**
Met deze categorie worden rensters van 16 jaar of jonger bedoeld en wordt geregeld door de nationale federaties, behalve zoals voorzien voor Fietscross in artikel 1.1.035.
- Junioren (WJ: Vrouwen Junioren) (N= junior-vrouwen)**
Deze categorie bestaat uit rensters van 17 en 18 jaar
- U23 (WU: Vrouwen U 23)**
Deze categorie omvat renners van 19 tot 22 jaar, tenzij anders bepaald door het UCI reglement.
- Elite (WE: Vrouwen Elite)**
Deze categorie is bedoeld voor rensters van 23 jaar en ouder.
- Masters (WM: Vrouwen Masters)**
Tenzij anders vermeld in de UCI reglementen, is deze categorie is bestemd voor rensters van 30 jaar en ouder die kiezen voor deze status. De keuze voor de status "Master" wordt niet toegekend aan een renster die behoort tot een bij de UCI geregistreerde ploeg.

Rensters met een handicap

Deze categorie duidt renners aan met een handicap die conform is met het classificatiesysteem volgens het bestaande functionele UCI klassement voor de wielersport omschreven in titel 16, hoofdstuk V.

Een renster met een handicap zal al dan niet omwille van gezondheids- of veiligheidsredenen een bijkomende vergunning aanvragen overeenstemmend met de bestaande lijst, volgens de geldende integratieprocedure. Dit zal afhangen van de graad en de aard van haar handicap. Een renster kan gevraagd worden een bewijs af te leveren van het bestaande klassement.

(gewijzigd per 1.01.04; 1.01.05; 25.06.07; 1.01.17; 10.06.21)

1.1.038 De benamingen mogen in de nationale talen om taalkundige redenen worden aangepast.

Recreatief wielrennen

1.1.039 Een licentie voor recreatief wielrenner wordt uitgegeven aan wielrenners die de wielersport beoefenen als vrijetijdsbesteding. Deze licentie geeft alleen toegang tot evenementen op de kalender voor recreatief wielrennen.

(gewijzigd per 1.01.05)

§3 Ploegen Definities

1.1.040 Onder deze reglementen is een team een sportorganisatie bestaande uit renners en personen die hen begeleiden met het doel om deel te nemen aan wielervedstrijden. Afhankelijk van de context, kan de term "team" ook wijzen op renners van een ploeg die deelnemen aan een bepaalde wedstrijd.

(art. van toepassing per 1.01.05)

1.1.041

Bij de UCI geregistreerde ploegen
De volgende ploegen zijn bij de UCI geregistreerde ploegen:
UCI WorldTeam: zie de artikelen 2.15.047 en verder.
UCI professionele continentale ploeg: zie de artikelen 2.16.001 en verder.
UCI continentale ploeg: zie de artikelen 2.17.001 en verder.
UCI vrouwen ploeg: zie de artikelen 2.18.001 en verder.
UCI mountain-bike ploeg: zie de artikelen 11.1.1 en verder.
UCI baan ploeg: zie de artikelen 3.7.001 en verder.
UCI BMX ploeg: zie de artikelen 6.8.001 en verder.
UCI cyclo-cross ploegen: zie de artikelen 5.5.001 en volgende

De verwijzing naar de UCI in de naam van de categorieën van ploegen hierboven heeft alleen betrekking op het feit dat de ploeg geregistreerd is bij de UCI onder de huidige reglementen.

(artikel gewijzigd op 1.01.05; 1.07.10; 01.01.15; 01.07.18)

1.1.042

Een renner die deel uitmaakt van een bij de UCI geregistreerde ploeg mag geen overeenkomst aangaan met een organisator, wie dat ook is, om deel te nemen aan een wedstrijd, tenzij vooraf toestemming is verkregen van de ploeg. De overeenkomst wordt beschouwd als zijnde toegestaan als, nadat daar op gepaste wijze om is gevraagd, binnen 10 dagen geen antwoord is ontvangen.

Iedere renner die inbreuk maakt op dit reglement wordt gediskwalificeerd en beboet van Zw.frs 300,- tot Zw.frs 5000,-

(art. van toepassing per 1.01.05)

- 1.1.043** Een renner van wie de ploeg heeft ingeschreven voor een wedstrijd mag niet onafhankelijk van zijn ploeg deelnemen. Overtreders worden gediskwalificeerd en beboet van Zw.frs 300,- tot Zw.frs 2000,-

(art. van toepassing per 1.01.05)

Nationale ploeg

- 1.1.044** Een nationale ploeg is een ploeg van renners die door de nationale federatie van hun nationaliteit zijn geselecteerd.

(art. van toepassing per 1.01.05)

Regionale ploeg

- 1.1.045** Een regionale ploeg is een ploeg van renners die door een territoriale of andere afdeling van een nationale federatie zijn geselecteerd en is samengesteld uit renners die bij die federatie zijn gelicentieerd en die niet behoren tot een bij de UCI geregistreerde ploeg.

(art. van toepassing per 1.01.05)

Clubploeg

- 1.1.046** Een clubploeg is een ploeg die lid is van een nationale federatie. De samenstelling is gereguleerd door de nationale federatie, uitgezonderd voor zover de renners niet kunnen behoren tot een bij de UCI geregistreerde ploeg.

(art. van toepassing per 1.01.05)

§4 Commissarissen

(nummering artikelen gewijzigd per 1.01.05)

- 1.1.047** De commissaris is een official, aangeduid door de UCI of een nationale federatie om te controleren of de wielerevenementen conform zijn aan de reglementaire bepalingen die van toepassing zijn.

Deze benoeming moet gebaseerd zijn op criteria die door de UCI of de Nationale Federatie, indien van toepassing, zijn vastgesteld en kan naar eigen goeddunken worden ingetrokken.

- 1.1.048** De commissarissen, individueel en/of in college, nemen de leiding op sportief vlak van wielerevenementen op zich en waken erover dat het verloop van het evenement conform is met de technische bepalingen van het van toepassing zijnde reglement. Zij gaan onder meer na of het wedstrijdreglement, het verloop van de wedstrijd en de technische bepalingen conform zijn aan het reglement dat van toepassing is. De commissarissen stellen de overtreding vast en spreken de voorziene sancties uit.

- 1.1.049** Het college van commissarissen bestaat uit commissarissen aangeduid om een bepaald wielerevenement te controleren. Het registreert de beslissingen van de individuele commissarissen en voert de sancties uit en/of bevestigt ze.

- 1.1.050** Iedere commissaris moet blijk geven van neutraliteit en onafhankelijkheid. Hij mag onder geen beding betrokken zijn bij de organisatie van de wedstrijd. Hij moet onmiddellijk zijn

aanduiding afwijzen indien hij kennis heeft van een element dat zijn neutraliteit ter discussie zou kunnen stellen.

- 1.1.051** De titel van nationaal commissaris wordt verleend door de nationale federatie die gemachtigd is om zijn licentie af te leveren. De nationale federaties bepalen de toelatingsvoorwaarden, de status en de functie van de commissarissen in de geest van eerder genoemde principes.

(gewijzigd per 1.01.17)

Nationaal Elite commissaris

- 1.1.052** Uitgezonderd wanneer toestemming is verleend door de UCI, kan een commissaris die geen internationale UCI-commissaris is, zijn functie alleen uitoefenen in het land van zijn nationale federatie.

(gewijzigd per 1.01.05)

- 1.1.052 bis** De titel van nationaal elite commissaris wordt verleend door de UCI in de discipline bepaald door de UCI, aan personen die succesvol een door de UCI erkende cursus hebben vervolledigd. Deze cursus dient gegeven te worden door een door de UCI aangeduide instructeur.

Deze kwalificatie is vereist om te kunnen deelnemen aan de kwalificatie van UCI internationaal commissaris in de discipline Weg, MTB en BMX.

Om toegelaten te worden tot de selectieprocedure om een nationale elite commissaris te worden, moet de betrokkene aan de volgende voorwaarden voldoen:

- een licentiehouders als nationaal commissaris zijn van een nationale federatie die is aangesloten bij de UCI;
- worden voorgesteld door zijn nationale federatie;
- de taal van de cursus beheersen (Frans, Engels of Spaans).

(artikel toegevoegd per 1.01.17, tekst gewijzigd op 01.01.19; 05.02.19)

Internationaal UCI-commissaris

Benoemingsvoorwaarden

- 1.1.053** De titel van internationaal UCI-commissaris wordt toegekend door de UCI aan personen die voldaan hebben aan het examen en de praktijkoefening zoals omschreven in artikel 1.1.058.

(gewijzigd per 1.01.07; 11.02.20)

- 1.1.054** Om geschikt te zijn voor toelating tot de selectieprocedure om UCI internationaal commissaris te worden moet de betrokken persoon aan de volgende voorwaarden voldoen:

- 1) nationale, respectievelijk elite nationale commissaris zijn en licentiehouders van een bij de UCI aangesloten nationale federatie;
- 2) door die nationale worden voorgedragen. Deze federatie moet een aanvraag indienen welke door de voorzitter of een door hem gedelegeerde is ondertekend en die de volgende documentatie bevat:
 - een kopie van een officieel identiteitsdocument (paspoort of dergelijke) die aantoont dat de persoon de leeftijd heeft tussen de 25 en 50 jaar in het jaar van zijn selectie door de UCI

- voor de disciplines Weg, MTB en BMW: kwalificatie als nationaal commissaris elite nadat zij met succes een opleidingscursus hebben afgerond voor nationaal commissaris elite, gegeven door een instructeur welke aangeduid door de UCI. Deze voorwaarde is enkel vereist voor de disciplines Weg, MTB en BMX.
 - bewijs dat zij actief als nationaal respectievelijk als nationaal elite commissaris hebben dienst gedaan in de 2 jaren voorafgaande aan de selectie
- 3) een uitstekende kennis hebben van de UCI reglementen
- 4) beheersing van de officiële cursustaal, welke een van de twee officiële UCI talen zal zijn (Engels of Frans).

De laatste selectie van de kandidaten wordt door de UCI beheerd op basis van de behoeften, de ontvangen dossiers en de beschikbare plaatsen. Speciaal voor een cursus kunnen ook nog bijkomende criteria worden opgesteld.

Indien een valst verklaring wordt afgegeven, wordt de kandidaat uitgesloten van iedere opleiding of examen. Voor zover van toepassing wordt de titel internationaal commissaris ontnomen.

(Gewijzigd per 1.01.03; 1.03.05; 1.01.07; 30.01.09; 1.01.10; 1.02.11; 1.02.13; 1.01.17)

1.1.055 [artikel geschrapt per 01.01.17]

1.1.056 De opleidingscursus richt zich evenzeer op de theoretische kennis van de reglementen als op de praktische toepassing daarvan.

(tekst gewijzigd per 1.01.17)

1.1.057 Cursussen en examens worden voor de verschillende opleidingen afzonderlijk georganiseerd.

Het programma van elke opleiding omvat een gezamenlijk algemeen deel en een speciaal gedeelte per discipline/categorie:

Algemeen deel

- statuten UCI (algemeen)
- algemene organisatie van de wielersport
- Wereldkampioenschappen
- Continentale kampioenschappen
- Olympische Spelen (voor Olympische disciplines)
- discipline en procedures
- sport veiligheid en omstandigheden
- anti-dopingcontrole (algemeen)
- psychologische en ethische aspecten van de functie van internationaal commissaris

Disciplines / categorieën

- weg
- baan
- Mountainbike
- cyclo-cross
- BMX
- BMX Freestyle
- cyclo-bal
- trials
- kunstfietsen

- wielrennen voor renners met een handicap

(Gewijzigd per 1.01.05; 1.01.07; 25.06.07; 1.01.17)

1.1.058 De UCI stelt de exameneisen en -normen op voor elke cursus. Het examen bestaat uit een theoretisch gedeelte (schriftelijk en mondeling) en een praktisch gedeelte. Indien de kandidaat niet slaagt wordt hem toegestaan om voor de tweede maal het examen opnieuw te doen, doch onderworpen aan de voorschriften van artikel 1.1.054. Tweemaal zakken voor dezelfde discipline rekruteert in uitsluiting van de examens in andere disciplines.

(Gewijzigd per 1.01.03; 1.01.17)

1.1.059 Binnen 24 maanden na het volgen en het slagen in het theoretisch examen van voor internationaal commissarissen, moet de kandidaat een praktische proef afleggen in een internationale wedstrijd.

Een UCI beoordelaar zal de kandidaat evalueren. In het geval dat de kandidaat niet slaagt wordt hem slechts één nieuwe poging toegestaan.

(Gewijzigd per 1.01.07; 30.01.09; 1.01.17)

1.1.060 [artikel geschrapt op 1.01.17]

1.1.061 Internationale commissarissen zullen periodiek beoordeeld worden om te zien of zij voldoen aan de vereiste vaardigheidsniveau en om eveneens om hun kwalificatie te behouden.

De commissarissen worden op regelmatige basis uitgenodigd om seminaries te volgen als training alsook om hun vaardigheden te verbeteren.

Deze seminars sluiten af met een bekwaamheidsbeoordeling.

De commissarissen worden zowel schriftelijk, mondeling als praktisch beoordeeld tijdens een evenement.

De seminaries voor training en vaardigheidsverbetering, alsook de beoordelingen, worden geleid door UCI docenten en beoordeelaars aangeduid door de UCI.

Commissarissen die niet deelnemen aan de seminaries voor de opleiding en de verbetering van vaardigheden of die niet over de vereiste vaardigheid beschikken, worden niet door de UCI heraangeduid.

Indien noodzakelijk, wordt de kwalificatie van UCI internationale commissaris ingetrokken.

(Gewijzigd per 1.01.04; 1.01.07; 1.01.17)

Status

1.1.062 Een commissaris kan zijn functie in maximaal 2 disciplines uitoefenen, met uitzondering van de commissarissen weg en piste die ook in het paracycling mogen arbitreran.

Een internationale UCI-commissaris mag niet tegelijkertijd:

- houder zijn van een licentie als renner van een bij de UCI geregistreerde ploeg of lid zijn van een nationale ploeg;

- een technische functie (ploeg assistent, mecaniciën, paramedisch assistent, ploegleider, enz.) uitoefenen voor een nationale federatie of een bij de UCI geregistreerde ploeg.
- de functie voorzitter of vice-voorzitter binnen de nationale federatie of de continentale federatie uitoefenen.

Een internationaal UCI commissaris mag in geen enkel geval een andere functie uitoefenen tijdens een internationaal evenement.

(Gewijzigd per 1.01.00; 1.01.05; 1.01.07; 25.06.07; 1.02.13)

1.1.063 De leden van het Comité Directeur en de personeelsleden van de UCI mogen niet handelen in de hoedanigheid van internationaal commissaris.

1.1.064 De loopbaan van een internationaal en nationaal elite commissaris wordt beëindigd op 31 december van het jaar waarin hij de leeftijd van 70 jaar bereikt.

(Gewijzigd per 1.01.07; 1.10.11; 08.02.21; 10.06.21)

1.1.065 Iedere internationale commissaris hangt disciplinair af van de UCI, als hij door de UCI wordt aangeduid voor een internationale wedstrijd.

(Gewijzigd per 01.01.17)

1.1.066 De internationale commissarissen moeten ten allen tijde, zelfs wanneer zij niet in functie zijn, de UCI reglementen respecteren, de gedragscode van de commissarissen en mogen geen morele of materiële schade aan de wielersport of aan de UCI toebrengen.

(Gewijzigd per 1.02.07; 26.01.07; 1.01.17; 23.10.19)

1.1.067 Elke inbreuk op artikel 1.1.066 kan worden gemeld aan de disciplinaire commissie van de UCI, die een schorsing van maximaal 12 maanden kan opleggen, de intrekking van de kwalificatie van internationaal commissaris van de UCI evenals elke andere disciplinaire maatregel voorzien in Titel XII van het UCI reglement.

(Gewijzigd per 6.10.97; 1.01.03; 1.01.10; 1.01.17; 23.10.19)

1.1.068 [artikel geschrapt per 01.01.17]

Opdracht

1.1.069 De titel van internationaal UCI-commissaris verleent niet het recht om effectief met een opdracht belast te worden.

1.1.070 De commissarissen zullen aangeduid worden door de UCI en/of door de nationale federatie om toezicht te houden op wedstrijden van de internationale kalender, zoals vermeld in art. 1.2.116. De Leden van het college van commissarissen voor de continentale kampioenschappen zullen aangeduid worden door de continentale confederatie.

(Gewijzigd per 15.10.04; 1.02.11; 1.01.17; 23.10.19)

1.1.071 Indien hij niet wordt aangewezen door de UCI, kan een internationale commissaris door zijn nationale federatie worden aangewezen voor een nationaal evenement.

1.1.072 Een internationale UCI-commissaris mag geen buitenlandse opdracht aanvaarden zonder het akkoord van zijn nationale federatie en de UCI, behalve als hij werd

aangewezen door de UCI. Zonder instemming van de UCI zullen de maatregelen genoemd bij artikel 1.1.066 worden toegepast.

(gewijzigd per 1.02.11)

1.1.073 De onkostenvergoedingen van de door de UCI aangewezen internationale commissarissen, zijn ten laste van de organisatie, waarbij de bedragen en de modaliteiten vastgelegd worden door het Comité Directeur.

1.1.074 De internationale commissarissen die aangewezen zijn door de UCI of de nationale federatie van hun respectievelijke discipline aangeduid in artikel 1.2.116, moeten de officiële kledij, voorzien door de UCI, dragen. De kledij mag alleen gedragen worden tijdens deze opdrachten.

1.1.074 bis De nationale commissarissen evenals de nationaal elite commissarissen moeten de officiële kledij dragen die de nationale federatie voor hun respectievelijke discipline ter beschikking stelt. Het UCI logo mag niet op deze uniformen voorkomen.

(artikel toegevoegd op 01.01.19)

§5 Sportdirecteurs

1.1.075 Elke ploeg, behalve regionale- en clubploegen, dient een verantwoordelijke aan te wijzen als sportdirecteur.

Indien binnen een ploeg meer dan één persoon de titel van sportdirecteur draagt, moet de ploeg een persoon als titularis sportdirecteur aanduiden. De andere personen worden benoemd als adjunct sportdirecteur. Zonder afbreuk te doen aan artikel 1.1.077, zijn de bepalingen van deze paragraaf van toepassing op de titularis sportdirecteur.

(gewijzigd per 15.10.2004; 1.01.13)

1.1.076 Een Ploeg kan niet bij de UCI geregistreerd worden of erkend worden door zijn nationale federatie als geen team manager is aangewezen. Een ploeg kan niet deelnemen aan wedstrijden op de internationale kalender, als zij geen team manager hebben aangewezen.

(gewijzigd per 15.10.2004)

1.1.077 De sportdirecteur dient te beschikken over de juiste licentie.

De sportdirecteur en de adjunct sportdirecteuren van de UCI WorldTeams, UCI vrouwen WorldTeams, **UCI vrouwen Proteams** en de UCI Proteams moeten eveneens slagen in het examen georganiseerd door de UCI.

De personen die de functie van sportdirecteur (adjunct) voor de eerste keer uitoefenen, moeten slagen in het examen voor het jaar van de intrede in hun functie.

De registratie van iedere sportdirecteur (adjunct) zal alleen bevestigd worden door de UCI na het succesvol afronden van het examen.

(gewijzigd per 15.10.2004; 1.01.17; 1.07.18; 01.01.20; 01.10.22; **01.07.24**)

1.1.078 Naast de taken en verantwoordelijkheden zoals vermeld in de reglementen, is de sportdirecteur ook verantwoordelijk voor de organisatie van de sportieve activiteiten en de sociale en humane omstandigheden waarin de renners de sport uitoefenen van wielrennen binnen een ploeg.

(gewijzigd per 1.01.05)

- 1.1.079** De sportdirecteur zal er, waar mogelijk, consequent en systematisch naar streven om de sociale en humane omstandigheden van de renners van de ploeg te verbeteren en hun gezondheid en veiligheid te beschermen.

(gewijzigd per 1.01.05)

- 1.1.080** De sportdirecteur zal er zorg voor dragen dat de reglementen worden aanvaard door al degenen die tot de ploeg behoren of daar in welke hoedanigheid dan ook voor werken. Hij moet een voorbeeld zijn voor de anderen.

(gewijzigd per 1.01.05)

- 1.1.081** De sportdirecteur zal ervoor zorgen dat er specialistische ondersteuning voor de ploeg is op de volgende gebieden:
medisch, verzorging conform art. 13.3.001 van de UCI-reglementen en materiaal. Hij zal ervoor zorgen dat de ondersteuning gebeurt door gekwalificeerde mensen en, daar waar dat vereist is, door houders van een licentie conform de reglementen.

(gewijzigd per 1.01.04; 1.01.05)

- 1.1.082** De team manager dient op een passende wijze de taken te verdelen tussen de personen, bedoeld in art. 1.1.080, met uitzondering van de renners. De taken van iedere persoon moeten duidelijk gespecificeerd worden en overeenstemmen met de reglementen. Personen met bepaalde functies worden op naam in een lijst opgenomen. De taakverdeling wordt schriftelijk vastgelegd. Een afschrift wordt verspreid aan alle personen genoemd in artikel 1.1.080 en aan de nationale federatie. Bij de UCI geregistreerde ploegen en nationale ploegen dienen ook een afschrift aan de UCI te overleggen.

(gewijzigd per 1.01.05)

- 1.1.083** De team manager zal regelmatig alle personen, genoemd in art. 1.1.080 raadplegen met betrekking tot de sociale en humane omstandigheden, het materiaal, de risico's die de wielersport met zich meebrengt en het wedstrijdschema voor elke renner. Hij dient deze gesprekken schriftelijk vast te leggen. Op verzoek van de nationale federatie of de UCI dient een afschrift hiervan aan dezen verstrekt te worden.

(gewijzigd per 1.01.05)

- 1.1.084** Elk nalaten door een team manager om aan de in deze paragraaf gestelde verplichtingen te voldoen, wordt gestraft met een schorsing van 8 dagen tot 10 jaar, en/of een boete van Zw.Frs 750 tot 10.000. Bij een tweede overtreding binnen twee jaar na de eerste, wordt de team manager geschorst voor een periode van minimaal 6 maanden of definitieve uitsluiting en beboet tussen de Zw.Frs 1.000 en 20.000.

(gewijzigd per 1.01.05)

- 1.1.085** Elke persoon of Ploeg, die het pakket van taken genoemd in artikel 1.1.082 niet respecteert, zal gestraft worden met een schorsing van minimaal 1 maand en maximaal één jaar en/of een boete tussen de Zw.Frs 750 en 10.000. Bij een tweede overtreding binnen twee jaar na de eerste, is de schorsing tussen de zes maanden minimaal en definitieve uitsluiting en een boete tussen de SFrs 1.500 en 20.000.

(gewijzigd per 1.01.05)

- 1.1.086** De Team Manager wordt verantwoordelijk geacht voor de overtredingen, begaan door personen, genoemd in art. 1.1.080 en zal gestraft worden volgens de voor de overtreding geldende regels, tenzij hij kan aantonen dat de overtreding hem redelijkerwijs niet verweten kan worden en dat hij daartoe op geen enkele wijze heeft aangezet.

(gewijzigd per 1.01.05)

§6 Technisch afgevaardigde

- 1.1.087** Voor iedere wielervedstrijd, De UCI kan een technisch afgevaardigde aanduiden. De taken van de technisch afgevaardigde zijn bepaald in de desbetreffende titels van iedere discipline.

(artikel ingevoerd op 1.01.15)

§7 Divers

(§ ingevoerd op 01.01.19)

Weddenschappen

- 1.1.088** Iedereen die valt onder de UCI-reglementen mag niet betrokken zijn bij de organisatie van weddenschappen op wielervedstrijden. Het is met name verboden om:
- directe of indirecte financiële belangen hebben in weddenschappen waarbij de weddenschap betrekking heeft op de wielersport;
 - deelnemen aan of helpen bij het bepalen van de kans op weddenschappen die op een wielervedstrijd worden aangeboden.

Bovendien is het voor licentiehouders verboden weddenschappen te plaatsen of met een derde persoon overeen te komen dat een weddenschap wordt geplaatst met betrekking tot de volgende evenementen:

- a) Evenementen waaraan zijn team kan deelnemen of waarbij hij op een andere manier rechtstreeks betrokken is;
- b) Alle nationale, continentale en wereldkampioenschappen van zijn discipline (s); en
- c) Alle multisportevenementen waaraan hij deelneemt in verband waarmee hij op andere wijze betrokken is.

Overtredingen van dit artikel kunnen bestraft worden met een boete van CHF 2'000 tot CHF 200'000 en / of een schorsing van 8 dagen tot 1 jaar. Overtredingen van de eerste alinea van dit artikel door een organisator kunnen ook worden bestraft met intrekking van de registratie van zijn evenementen.

Sponsoring

- 1.1.089** Zonder afbreuk te doen aan de toepasselijke wetgeving, mag geen enkel merk van tabak, sterke drank, pornografische bis-producten of andere producten die het imago van de UCI of de wielersport in het algemeen kunnen schaden, direct of indirect in verband worden gebracht met een licentiehouders, een UCI team of een nationale of internationale wielers manifestatie.

Zoals beschreven in dit artikel, is een sterke drank, een drank met een alcoholpercentage van 15% of meer.

- 1.1.090**

- 1) Sponsoring door weddenschapsorganisaties (inclusief nationale loterijen) is verboden indien het weddenschapskantoor aandelen of een contractuele overeenkomst bezit die het in staat stelt direct of indirect deel te nemen aan het beheer of de besluitvorming van de betrokken organisator, het betrokken team of de betrokken licentiehouders, tenzij de weddenschapsorganisatie afziet van het organiseren van weddenschappen op het evenement van de betrokken organisator of op de evenementen waaraan het betrokken team of de betrokken licentiehouders deelneemt en, wat elke andere wielervedstrijd betreft, respecteert de lijst van toegelaten weddenschappen opgesteld door het directiecomité van de UCI.
- 2) In alle andere gevallen is sponsoring door weddenschapsorganisaties toegestaan op voorwaarde dat de sponsor zich houdt aan de lijst van toegestane weddenschappen die door het beheerscomité van de UCI is opgesteld en die als bijlage A bij deze titel van het UCI-reglement is gepubliceerd. Sponsoring door een weddenschapsorganisatie dat weddenschappen organiseert op evenementen die niet op de genoemde lijst voorkomen en/of soorten weddenschappen die niet op de genoemde lijst voorkomen, is daarom verboden.
- 3) Bovendien, zal elke organisator, team of licentiehouders die gesponsord wenst te worden door een weddenschapsorganisatie
 - Zich ervan verzekeren dat de weddenschapsorganisatie is aangesloten bij één of meerdere bevoegde nationale toezichthoudende instanties voor regulering en toezicht van sportweddenschappen en gemachtigd zijn om weddenschappen te organiseren overeenkomstig de definities van het Verdrag van de Raad van Europa tegen de manipulatie van sportcompetities. Indien er in het land of de landen waar de weddenschapsorganisatie is aangesloten geen enkele bevoegdheid bestaat voor het toezicht op de sportweddenschappen, kan de UCI een dergelijke sponsoring toestaan op voorwaarde dat de exploitant van de weddenschappen contractueel is aangesloten bij een door de UCI erkende controle-instantie die ermee instemt om alle meldingen van atypische of verdachte weddenschappen aan de UCI voor te leggen.
 - Zich verzekeren dat het sponsorcontract het wedkantoor uitdrukkelijk verbiedt om (i) voorkennis te verzamelen en/of andere informatie die kan worden gebruikt om een wielervedstrijd te manipuleren en (ii) deel te nemen aan elke beslissing met een sportief karakter
- 4) De organisator of het team of de licentiehouders dat gesponsord wenst te worden door een gokbedrijf, zal de nodige documenten verstrekken waaruit blijkt dat ze voldoen aan de hierboven vermelde voorwaarden, samen met hun registratieaanvraag, indien van toepassing, bij de UCI of de nationale federatie, overeenkomstig de toepasselijke bepalingen. In het geval dat de organisator, het team of de licentiehouders al geregistreerd is wanneer hij/zij sponsoring door een gokbedrijf wenst te verkrijgen, wordt de documentatie onverwijld ter goedkeuring voorgelegd aan de UCI of de nationale federatie en in elk geval niet later dan twee maanden voorafgaand aan de wedstrijd waarbij de organisator, het team of de licentiehouders zichtbaarheid wil geven aan de gokoperator.

1.1.091

Overtredingen op de artikelen 1.1.089 en 1.1.090 kunnen als volgt worden gesanctioneerd:

- Weigering om de start te nemen en / of geldboete van CHF 1'000 tot 25.000 voor een licentiehouders (alleen artikel 1.1.089);
- Weigering of intrekking van de registratie, Weigering om de start te nemen en / of boete van CHF 5.000 tot 500.000 voor een team;
- Weigering of verwijdering van de kalender en / of boete van CHF 5.000 tot 500.000 voor een organisator.

Hoofdstuk II : WEDSTRIJDEN

DEEL 1 : ADMINISTRATIEVE BEPALINGEN

Vanaf 1 januari 2011 zijn de UCI Pro Tour en de wedstrijden van de Historische kalender gegroepeerd in de nieuwe kalender UCI WorldTour.

§1 Kalender

- 1.2.001** De kalender is een chronologische lijst van wielervedstrijden per discipline, categorie en/of geslacht die vooraf zijn goedgekeurd door de UCI voor wat betreft de internationale kalender en door een nationale federatie voor de nationale kalenders.

Toestemming van de UCI of van een nationale federatie voor de registratie van evenementen op de respectieve kalenders is vereist om de goede werking van de wielersportdisciplines te waarborgen, in het bijzonder met betrekking tot de volgende doelstellingen:

- uniforme en consistente uitoefening van wielervedstrijden;
- sportieve verdienste en consistentie in de sportieve resultaten;
- sportkalender ten voordele van organisatoren, ploegen en renners;
- bescherming van renners door middel van antidoping-, gezondheids- en veiligheidsregels;
- bescherming van de integriteit van de competities;
- financiële stabiliteit voor organisatoren, renners en ploegen;
- solidariteit voor het elite-niveau ten behoeve van de opleiding en ontwikkeling van jonge renners.

-
(tekst gewijzigd op 01.07.22)

- 1.2.002** Er wordt een kalender opgesteld voor de volgende disciplines:

1. weg
2. baan
3. mountainbike
4. cyclo-cross
5. bmx racing
6. bmx freestyle (park en flatland)
7. trial
8. indoorcycling (cyclo-bal en kunstrijden)
9. recreatief wielrennen (granfondo en gravel)
10. fietsen voor renners met een beperking (weg en piste)

(gewijzigd per 15.10.04; 1.01.17; 01.07.22)

- 1.2.003** De kalender wordt jaarlijks opgesteld voor de duur van een kalenderjaar of van een seizoen, in overeenstemming met de periode die door het UCI Management Comité voor elke discipline is vastgesteld.

(tekst gewijzigd op 01.07.22)

- 1.2.004** Voor elke discipline wordt er een wereldkalender, een continentale kalender per continent en een nationale kalender per nationale federatie opgesteld.

De internationale kalender wordt samengesteld uit de wereldkalender en de continentale kalenders.

Een internationale wedstrijd is een wedstrijd die is ingeschreven op een wereld- of continentale kalender.

Een nationale wedstrijd is een wedstrijd die is ingeschreven op een nationale kalender.

Elke wedstrijd waarvoor geen voorafgaande toestemming is verleend of die niet is opgenomen in de internationale of nationale kalender is ingeschreven, wordt beschouwd als een verboden evenement in overeenstemming met artikel 1.2.019.

(tekst gewijzigd op 01.01.01, 01.07.22)

1.2.005

Met uitzondering van de UCI ProTour evenementen, worden de wereldkalenders en de continentale kalenders vastgelegd door het Comité Directeur van de UCI op advies van de betrokken continentale federaties voor de wedstrijden met betrekking tot hun wedstrijden.

De kalender van de UCI ProTour evenementen wordt opgemaakt door de Raad voor het Beroepswielrennen, in overeenstemming met de bepalingen betreffende de UCI ProTour in Titel II, hoofdstuk XV.

Het UCI Management Comité of de Raad voor het Beroepswielrennen beoordeelt de aanvragen tot inschrijving op de internationale kalender volgens de criteria in artikel 1.2.010 alsmede volgens alle vereisten van de UCI-Reglementen en de instructies die zijn vastgelegd in de registratieprocedure voor UCI-kalenders.

(tekst gewijzigd op 02.03.00; 15.10.04; 01.07.22)

1.2.006

Elk jaar dienen organisatoren hun verzoek tot registratie op de internationale kalender in bij hun respectievelijke nationale federaties.

Door het indienen van zijn aanvraag verbindt de organisator zich tot het respecteren van de UCI-statuten en reglementen en zich onherroepelijk te onderwerpen aan de jurisdictie van het Hof van Arbitrage voor Sport (CAS) met betrekking tot eventuele geschillen over de aanvraag.

De organisator van, cyclocross-, mountainbike- of BMX-evenementen die op een nationale kalender geregistreerde zijn en waaraan renners van drie of meer buitenlandse federaties hebben deelgenomen, twee buitenlandse federaties voor een baan-, trials- of indoor-wielerevenement, moeten een verzoek tot opname van de volgende editie op de internationale kalender indienen van hun wedstrijd. De wedstrijd wordt niet opgenomen in de nationale kalender, behalve indien de opname in de internationale kalender wordt afgewezen.

De organisator van een paracycling evenement ingeschreven op een nationale kalender waaraan renners van een groot aantal buitenlandse bonden hebben deelgenomen, zoals bedoeld in artikel 16.18.003, moet een verzoek indienen tot opname op de internationale kalender van de volgende editie van zijn wedstrijd.

Voor wegwedstrijden moeten de nationale federaties de aanvragen voor opneming doorgeven aan de UCI met een kopie aan hun continentale confederatie, niet later dan 1 juli van het jaar voorafgaand aan het jaar waarvoor opneming wordt aangevraagd. Voor MTB, BMX, BMX Freestyle, trial, de piste, paracycling piste, paracycling op de weg, indoor wielrennen en het wielrennen voor iedereen, is deze datum de laatste vrijdag van juli, voor het veldrijden is de uiterste datum 15 december.

De nationale federaties moeten de aanvragen bij de UCI indienen overeenkomstig de instructies in de registratieprocedures voor de UCI-kalenders en bevestigen in elk geval dat de organisator zich zal houden aan de statuten en reglementen van de UCI en alle door de UCI gevraagde aanvullende documentatie zal indienen.

Indien een wedstrijd over het grondgebied van meerdere landen wordt verreden, wordt de wedstrijd alleen op de kalender opgenomen met de toestemming van de federatie van elk betrokken land.

De nationale federaties dienen bij de UCI alle aanvragen in waarvoor hun beoordeling aan de criteria van artikel 1.2.010 voldaan is. In het geval van een negatieve beoordeling of andere door de nationale federatie geconstateerde tekortkomingen in de naleving van de UCI-reglementen zal deze de organisator hiervan op de hoogte brengen.

Elke organisator voor wie de aanvraag niet door de nationale federatie wordt doorgestuurd naar de UCI, kan haar aanvraag rechtstreeks bij de UCI indienen, uiterlijk 30 dagen na de bovengenoemde uiterste datum voor indiening van de aanvraag door de nationale federatie bij de UCI. Een dergelijk verzoek kan door de UCI alleen in overweging worden genomen indien, op basis van een prima facie (op het eerste gezicht) onderzoek, er geen gerechtvaardigde redenen zijn waarom de nationale federatie de aanvraag niet bij de UCI heeft ingediend.

Voor elke aanvraag die na het verstrijken van bovengenoemde termijnen wordt ontvangen, bepaalt de UCI of de aanvraag in aanmerking kan worden genomen op het moment van goedkeuring van de desbetreffende kalender of pas daarna.

(tekst gewijzigd op 01.06.98; 01.01.03; 01.01.04; 01.01.05; 01.07.09; 01.07.12; 25.02.13; 01.07.13; 01.01.16; 01.01.17; 08.02.18; 01.07.18; 01.07.22)

1.2.007 Het voorstel voor de continentale kalender wordt, via de UCI, gestuurd aan de betreffende continentale federaties die hun advies mogen uitbrengen binnen de 30 dagen na het versturen van het voorstel.

De continentale federaties moeten bij het uitbrengen van hun kalender de wedstrijden van de wereldkalender inlassen, die plaatsvinden op het grondgebied van hun continent.

1.2.008 De nationale kalenders worden door de betreffende nationale federaties opgesteld.

De nationale federaties moeten, bij het publiceren van hun nationale kalenders, de internationale kalender wedstrijden opnemen die in hun land worden verreden.

(gewijzigd per 1.01.05)

1.2.009 De eerste keer dat een wedstrijd wordt ingediend voor opname in de internationale kalender, dient de organisator de documenten in te dienen die vereist zijn in de inschrijvingsprocedure voor UCI-kalenders, met inbegrip van ten minste de volgende informatie:

- naam en contactgegevens van de organisator en van de vertegenwoordiger;
- type wedstrijd (discipline, specialiteit, format);
- plaats van het evenement of beschrijving van het parcours met inbegrip van de totale lengte (in km) en, indien van toepassing, die van de etappes en omlopen;
- beoogd aantal deelnemende ploegen en/of rennerscategorieën;
- voorgestelde data van het evenement;
- financiële aspecten (prijzen, reis- en verblijfkosten);

- referenties betreffende de organisatie;
- bevestiging dat het evenement zal worden gehouden in overeenstemming met de UCI-reglementen voor de betreffende discipline (met de eventueel aan te vragen afwijkingen).

Elk verzoek om afwijking van de UCI-reglementen voor de betrokken discipline moet met redenen worden omkleed en samen met de aanvraag ter beoordeling aan de UCI worden voorgelegd.

Voor wegwedstrijden moeten de documenten uiterlijk drie maanden vóór de vergadering van het UCI-managementcomité waarop de kalender in kwestie wordt vastgesteld (in het algemeen 25 juni) bij de UCI worden ingediend. Voor de andere disciplines moeten de documenten bij de UCI worden ingediend ten laatste op dezelfde inschrijvingsdeadline die in artikel 1.2.006 voor-dergelijke disciplines is vastgesteld.

Na ontvangst van de aanvraag zal de UCI bepalen of aanvullende documentatie of informatie redelijkerwijs vereist is om de in artikel 1.2.010 vastgestelde criteria en eventuele vereisten met betrekking tot de UCI-Reglementen en/of de registratieprocedure voor UCI-kalenders te beoordelen.

Voor elke aanvraag die te laat wordt ingediend, bepaalt de UCI of deze in aanmerking kan worden genomen op het moment van goedkeuring van de betreffende kalender of pas daarna.

(tekst gewijzigd op 01.01.98; 01.01.04; 01.01.05; 01.07.13; 01.07.22)

1.2.010

De UCI zal zich inspannen om de aanvraag te beoordelen en een beslissing te nemen tijdens de vergadering van het UCI comité directeur (of de professional cycling council) die is gepland voor de goedkeuring van de internationale kalender van de betreffende discipline, op voorwaarde dat de aanvraag bij de UCI is ingediend in overeenstemming met de van toepassing zijnde deadline(s). De UCI behoudt zich het recht voor de beoordelingstermijn te verlengen in gevallen waarin verdere beoordeling van de aanvraag noodzakelijk is om vast te stellen of aan de toepasselijke eisen wordt voldaan.

Het UCI Management Comité (en de professionele wielerraad) beoordeelt de aanvraag op een transparante, eerlijke en niet-discriminerende wijze aan de hand van de volgende criteria en in het licht van de in artikel 1.2.001 uiteengezette doelstellingen:

- Administratief criterium, dat een beoordeling omvat van:
 - o Het bedrijf van de organisator, de aandeelhouder(s) en de vertegenwoordiger(s);
 - o De verzekeringsvereisten;
 - o De naleving van de UCI-reglementen met betrekking tot het beheer van evenementen, met inbegrip van maar niet beperkt tot de financiële verplichtingen tegenover de UCI en andere belanghebbenden;
 - o De naleving van de toepasselijke wetgeving.
- Sportieve criteria, die een beoordeling omvatten van:
 - o Gewenste data voor het evenement;
 - o Gevraagde klasse voor het evenement;
 - o Naleving van de UCI-reglementen met betrekking tot het sportieve verloop van evenementen;
 - o Veiligheidseisen;
 - o Specifieke eisen met betrekking tot de klasse van het evenement;
 - o Aantrekkelijkheid van het evenement voor de betrokkenen uit de wielersport en derden;

- Respect voor de bevoegdheden van commissarissen en andere belanghebbenden (bv, nationale federaties, ploegen of renners);
- Eerlijke en gelijke behandeling van uitnodigingen en deelnemende teams en renners;
- Ethische criteria, die een beoordeling omvatten van:
 - Naleving van de Ethische Code van de UCI;
 - Naleving van de antidopingregels en de medische regels van de UCI;
 - Naleving van de UCI-reglementen betreffende de integriteit van wielervedstrijden, met inbegrip van maar niet beperkt tot regels inzake sponsoring, verplichtingen in verband met wedstrijdmanipulatie, verboden associatie met weddenschappen, verboden banden met teams;
 - Onderliggende doelstellingen voor de organisatie van het evenement;
 - Gevolgen voor de reputatie of het imago van de UCI en/of de wielersport.

Naast het bovenstaande zal de UCI ook rekening houden met alle bepalingen van de UCI-reglementen die van toepassing zijn op organisatoren van evenementen.

De beoordeling van de bovenstaande criteria geschiedt op basis van de aanvraag alsmede van vroegere edities van het evenement. De UCI houdt rekening met alle relevante documenten of informatie voor dit doel.

(artikel ingevoerd op 01.07.22)

1.2.011

Na beoordeling van de aanvraag zal het UCI-management comité of de professionele wielerraad voor het Beroepswielrennen een van de volgende beslissingen nemen:

- i. het evenement toestaan indien de wedstrijd naar haar redelijk oordeel voldoet aan alle toelatingscriteria; of
- ii. de aanvraag afwijzen wanneer, naar haar redelijk oordeel, aan één of meer van de criteria voor vergunning niet is voldaan; of
- iii. het evenement toe te staan onder een of meer van de volgende, naar haar redelijk oordeel voorwaarden:
 - Voltooiing van een geslaagd testevenement, met name wanneer het evenement een afwijking inhoudt van de UCI-reglementen voor de betrokken discipline; en/of
 - Classificatie in een lagere categorie van evenementen; en/of
 - Weigering om een gevraagde afwijking toe te staan; en/of
 - Wijziging van datum om de coherentie van de kalender te verzekeren (bv. om overlappings te vermijden, onwettige afspraken tussen organisatoren en/of teams te vermijden, onredelijke belasting van teams en/of renners, zorgen voor geografische samenhang met andere evenementen op de kalender); en/of
 - Andere voorwaarden waaraan binnen een redelijke termijn moet worden voldaan door de organisatoren.

De toestemming voor een evenement wordt bevestigd door bekendmaking van het evenement op de desbetreffende kalender op de website van de UCI. Andere beslissingen worden door de UCI meegedeeld aan de organisator.

- (tekst gewijzigd op 01.01.99; 01.07.22)

1.2.012 De inschrijving van een wedstrijd op de internationale kalender is onderworpen aan het betalen van een afdracht - kalenderafdracht genoemd - waarvan het bedrag jaarlijks wordt bepaald door het Comité Directeur van de UCI.

Het bedrag van de taks moet door de organisator aan de UCI worden betaald bij ontvangst van de factuur. De facturen worden 90 dagen voor het evenement verstuurd, of op het moment van inschrijving van de wedstrijd op de kalender, als deze laattijdig is.

De UCI behoudt zich het recht om de wedstrijd op elk moment van de internationale kalender te schrappen voor de wedstrijd als de kalendertaks niet betaald is. In dat geval, zal er geen internationale commissaris aangeduid worden en er zullen geen punten worden toegekend aan de deelnemers voor het UCI klassement; indien de organisator de wedstrijd opnieuw wil registreren op de kalender tijdens een volgend seizoen, zal een boete van 250 CHF in rekening gebracht worden.

Daarnaast wordt een inschrijving van een wedstrijd op de internationale kalender geweigerd, indien de inschrijfgelden van voorgaande wedstrijden nog openstaan of indien de organisator zijn financiële verplichtingen aan de UCI en/of andere belanghebbenden niet nakomt, onder voorbehoud dat de betreffende vordering naar behoren is vastgesteld. niet nakomt. Deze maatregel is ook van toepassing voor een nieuwe organisator van een wedstrijd en in het algemeen voor een organisator en/of wedstrijd die naar de mening van het Comité Directeur de opvolger is van een andere organisator of een andere wedstrijd.

(gewijzigd per 1.01.04; 1.01.05; 01.01.21; 01.07.22)

1.2.013 In het geval van een afwijzing van een aanvraag tot inschrijving op de internationale kalender door het UCI management comité of door de Raad voor het Beroepswielrennen, wordt de organisator in kennis gesteld van de motivering van deze beslissing.

De UCI kan een beslissing tot toelating met onmiddellijke ingang intrekken indien de organisator een of meer van de criteria of voorwaarden voor de toelating overtreedt, inclusief in gevallen waarin de UCI kennis krijgt van de relevante informatie na de registratie van de wedstrijd.

Beslissingen van het UCI Management Comité of de Raad voor de professionele wielersport tot weigering van een vergunning of tot schrapping van de inschrijving op de internationale kalender kunnen de novo (opnieuw) worden aangevochten voor het Hof van arbitrage voor de sport.

(tekst gewijzigd op 02.03.00; 01.01.05; 01.01.10; 01.07.22)

1.2.014 Iedere datumverandering van een wedstrijd, ingeschreven op de internationale kalender, moet voorafgaand het akkoord krijgen van de UCI of, in geval van een UCI WorldTour evenement, de Raad voor het Beroepswielrennen, op vraag van de nationale federatie van de organisator. Indien een evenement wordt gehouden op een datum waarvoor geen toestemming is verleend, wordt het evenement beschouwd als een verboden wedstrijd in overeenstemming met artikel 1.2.019.

(gewijzigd per 2.03.00; 1.01.05; 1.01.10; 1.07.22)

§2 Benaming van de wedstrijden

1.2.015 (N) De organisator mag voor zijn wedstrijd geen andere benaming gebruiken dan deze waaronder de wedstrijd is ingeschreven op de kalender.

1.2.016 De nationale federatie en de UCI kunnen eisen dat de benaming van de wedstrijd veranderd wordt, bijvoorbeeld als het zou kunnen leiden tot verwarring met een andere wedstrijd.

1.2.017 Geen enkele wedstrijd mag worden aangeduid als nationaal, regionaal, continentaal of internationaal of als kampioenschap of beker of met een benaming die deze status zou suggereren, behalve in gevallen die uitdrukkelijk in het UCI-reglement voorzien zijn of waarvoor een voorafgaande en uitdrukkelijke toestemming werd gegeven door de UCI of de betreffende nationale federatie in het geval dat het om wedstrijden van de nationale kalender gaat.

1.2.018 De organisator moet vermijden de indruk te geven dat zijn wedstrijd een status heeft, die deze niet heeft.

§3 Verboden wedstrijden

1.2.019 Een houder van een licentie mag niet deelnemen aan een wedstrijd die niet is ingeschreven op een nationale, continentale of internationale kalender of die niet erkend wordt door een nationale of een continentale federatie of de UCI.

De UCI kan vergunningen afgeven voor manifestaties die niet voldoen aan de criteria voor registratie op de internationale kalender, zodat licentiehouders daaraan kunnen deelnemen. Deze toelatingen zijn afhankelijk van de volgende voorwaarden:

- het evenement levert geen klassementspunten op en maakt geen deel uit van een serie; en
- het prijzengeld en de deelnamekosten mogen niet meer bedragen dan het niveau van het prijzengeld dat wordt toegekend voor Elite UCI-wereldkampioenschappen in de betrokken disciplines; en
- de presentatie van een gemotiveerd verzoek door de organisator ten minste twee maanden vóór het evenement in kwestie.

Indien toestemming wordt verleend, wordt het evenement door de UCI gepubliceerd.

De nationale federaties geven vergunningen af in overeenstemming met het bovenstaande.

Echter, voor deelname van leden van UCI-teams is de goedkeuring van de UCI vereist.

(tekst gewijzigd op 25.09.14; 01.07.22)

1.2.020 De licentiehouders mogen niet deelnemen aan activiteiten, georganiseerd door een geschorste nationale federatie, behalve in geval van toepassing van artikel 18.2 van de UCI-statuten.

1.2.021 Overtredingen van de artikelen 1.2.019 of 1.2.020 worden als volgt bestraft:

Voor renners en andere vergunninghouders:

- Waarschuwing in geval van een eerste lichte overtreding (geen opzet of nalatigheid);
- Een boete van 100 CHF tot 10'000 CHF en/of een schorsing tot zes maanden bij een eerste opzettelijke of nalatige overtreding (bijv. wanneer vooraf is meegedeeld door UCI en/of nationale federatie dat het evenement een verboden wedstrijd was of waar de licentiehouder anderszins op de hoogte was van het ontbreken van een vergunning voor het evenement);
- Een boete van 1'000 CHF tot 100'000 CHF en/of een schorsing van maximaal twaalf maanden in geval van recidive.

Naast de hierboven voorziene sancties, zal een team dat deelneemt aan een evenement in overtreding van artikel 1.2.019 of 1.2.020 als volgt worden bestraft:

- Een boete van 500 CHF tot 10'000 CHF in geval van een eerste kleine overtreding (geen opzet of nalatigheid);
- Een boete van 5'000 CHF tot 100'000 CHF en/of een schorsing van één tot zes maanden in het geval van een eerste opzettelijke of nalatige overtreding (bijv. wanneer kennisgeving vooraf door UCI en/of nationale federatie dat het evenement een verboden wedstrijd was of waarbij de licentiehouders anderszins op de hoogte was van het ontbreken van vergunning voor het evenement);
- Een boete van 10.000 CHF tot 200.000 CHF en/of annulering van de registratie of licentie van de ploeg van de registratie of licentie van de ploeg in geval van recidive.

In het geval van een UCI-team zijn de sancties het dubbele van de hierboven voorziene (d.w.z. bedragen van de boetes en de duur van de schorsingen).

(tekst gewijzigd op 01.07.22)

§4 Toegang tot de wedstrijd

1.2.022 Geen enkele geschorste licentiehouders mag worden toegelaten tot een wedstrijd of tot de zones die niet voor het publiek toegankelijk zijn.

Diegene die bewust een geschorste renner engageert of inschrijft voor een wedstrijd wordt gestraft met een boete van 2000 tot 10000 Zwitserse Fr.

1.2.023 De organisator zal een accreditatie en een gratis toegang verlenen aan de leden van de organen van de nationale federatie en van de UCI.

Reistoelatingen:

1.2.023 bis De organisator en de nationale federatie moeten hun steun geven aan een ploeg of een renner (en aan wie men een inschrijvingsbulletin conform art. 1.2.049 heeft bezorgd) voor wat betreft de noodzakelijke reistoelatingen, waar nodig.

(artikel ingevoerd op 25.06.18)

§5 Bekrachtiging

1.2.024 [artikel geschrapt op 01.01.21]

1.2.025 [artikel geschrapt op 01.01.21]

§6 Klassementen en bekercups

1.2.026 De nationale federaties, hun aangeslotenen, wedstrijdorganisatoren, met inbegrip in het algemeen alle organismen die ervan afhankelijk zijn, en iedere licentiehouders mogen, noch direct - noch indirect, meewerken aan de organisatie of aan de promotie van een ander individueel - of ploegenklassement die punten of resultaten samenvoegt van wedstrijden geregistreerd op de internationale kalender (bijvoorbeeld de klassementen), hetzij gedurende een seizoen of over meerdere seizoenen, dan deze opgesteld door de UCI of uitdrukkelijk door de UCI toegestaan.

De registratie op de internationale kalender UCI van elk wedstrijd dat deel uitmaakt van een serie, zoals hierboven gedefinieerd, is onderworpen aan de naleving van dit artikel.

Elke klassement die punten of resultaten verzamelt van evenementen op de internationale kalender van de UCI moet jaarlijks worden goedgekeurd door de UCI. Om deze aanvraag te beoordelen, moet de UCI alle reglementen met betrekking tot de serie ontvangen, inclusief deelnameregels, technische regels, een eventueel punten- en bonussysteem per evenement evenals iedere premie gebaseerd op meerdere wedstrijden (inclusief, maar niet beperkt tot, algemene klassementen van een jaarlijks klassement).

De organisatoren van wedstrijden die deel willen uitmaken van een klassement moeten hun intentie kenbaar maken op het registratieformulier voor de internationale UCI kalender en alle informatie verstrekken met betrekking tot het klassement op vraag van de UCI.

De volgende specifieke voorwaarden zijn van toepassing op de goedkeuring van een klassement:

- Voor alle disciplines geldt dat klassementen die overeenkomstig dit artikel moeten worden goedgekeurd uit niet meer dan acht wedstrijden mogen bestaan. Echter, de klassementen die al voor 1 januari 2024 zijn opgericht en voor eerdere seizoenen zijn goedgekeurd zijn echter vrijgesteld van deze limiet. Deze klassementen mogen een groter aantal wedstrijden aanhouden onder voorbehoud van de jaarlijkse goedkeuring van de UCI en op voorwaarde dat ze blijven voldoen aan de andere criteria in dit artikel.
- De benaming van een serie mag niet de indruk wekken dat de wedstrijden of het klassement een status hebben die ze niet hebben.

Alle verzoeken voor een klassement worden ook beoordeeld op basis van de volgende criteria:

- Eerlijkheid en openheid van de sportcompetities;
- Gelijke kansen voor alle deelnemers
- Ethische waarden van de sport;
- onzekerheid van de resultaten
- bescherming van de gezondheid en veiligheid van de renners;
- Zorgen voor het goede verloop van de wedstrijdkalender;
- Het bevorderen van de werving en opleiding van jonge renners;
- Het waarborgen van de integriteit en objectiviteit van de wedstrijdsport en het correcte verloop van de competities
- De financiële stabiliteit van organisatoren van wedstrijden en van teams;
- Solidariteit tussen de verschillende niveaus van de sport;
- De piramidestructuur van de competities, van de basis tot de elite.

(gewijzigd per 1.01.05; 1.07.13; 1.01.24)

§7 Nationale kampioenschappen

1.2.027 De nationale kampioenschappen worden gereden volgens de UCI-reglementen.

1.2.028 (N) De deelname aan de nationale kampioenschappen wordt vastgesteld door de betreffende nationale federaties. Alleen renners die de nationaliteit hebben van het land, volgens de bedoelingen van de onderhavige reglementen vanaf 1 januari van het jaar, kunnen meedingen naar de titel nationaal kampioen en de van toepassing zijnde punten. Een renner kan niet strijden om de titel van nationaal kampioen en de daaraan verbonden punten voor meer dan één land in hetzelfde seizoen.

Indien een nationale federatie een aparte wedstrijd organiseert om de titel nationaal kampioen toe te kennen aan een bepaalde categorie, kunnen de renners in deze categorie niet deelnemen in een wedstrijd voor het nationaal kampioenschap in een andere categorie. Bij uitzondering, als een nationale federatie afzonderlijke wedstrijden organiseert voor de toekenning van de Elite en U23 nationale wegwedstrijden in

de categorie Elite en U23, kan de nationale federatie bepalen dat U23-renners bevoegd zijn om aan beide wedstrijden deel te nemen.

Maximaal drie nationale federaties kunnen hun nationaal kampioenschap als een gezamenlijk evenement organiseren.

(gewijzigd per 1.01.05; 1.01.19)

Data nationale kampioenschappen

1.2.029 (N)

De nationale kampioenschappen moeten georganiseerd worden tijdens de laatste volledige week van juni. De UCI dient elke uitslag te ontvangen via het UCI Dataride platform uiterlijk 2 dagen na de laatste wedstrijddag. Elke rangschikking die na deze tijdspanne ontvangen wordt, zal niet in aanmerking worden genomen voor het UCI-klassement. De toegekende UCI-punten worden meegerekend in het klassement dat wordt berekend de week volgend op de ontvangst van de resultaten van de wedstrijd.

De nationale kampioenschappen veldrijden dienen te worden georganiseerd op de door het UCI-bestuur vastgelegde datum.

De nationale kampioenschappen Mountain Bike cross country (XCO) Olympisch wijze moeten worden georganiseerd in het 29e weekend van het jaar; het derde weekend van juli vanaf 2025.

De nationale kampioenschappen BMX **Racing** moeten worden georganiseerd in het eerste weekend van de maand juli.

De nationale kampioenschappen trial moeten tijdens het laatste weekend van de maand juni worden georganiseerd. Het is echter mogelijk nationale trialkampioenschappen te organiseren samen met de nationale kampioenschappen MTB, het 29^e weekend van het jaar.

De nationale kampioenschappen indoor fietsen vinden 4 weken voor de wereldkampioenschappen plaats.

De UCI kan dispensatie verlenen voor het zuidelijk halfrond of in geval van overmacht.

Wat de berekening van de punten van de UCI klassementen betreft, worden de nationale kampioenschappen georganiseerd voor of na de reglementaire datum, beschouwd als plaats te hebben gevonden op de reglementaire datum, met uitzondering van het wegwielerrennen.

(Gewijzigd per 1.01.04; 1.01.05; 1.09.05; 1.01.06; 01.01.08; 1.07.10;1.07.12;1.07.13; 1.01.16; 3.06.16; 01.01.22; **01.01.25**)

1.2.030 [artikel geschrapt op 01.01.19]

1.2.030 bis [artikel geschrapt op 01.01.19]

DEEL 2 : ORGANISATIE VAN WEDSTRIJDEN

(nummering artikelen gewijzigd per 1.01.05)

§1 De organisator

1.2.031 De organisator van een wielervedstrijd moet hiertoe gemachtigd zijn. Hij moet lid zijn van de nationale federatie van het land waar de wedstrijd zal plaatsvinden.

1.2.032 De organisator is geheel en exclusief aansprakelijk voor de organisatie van zijn wedstrijd, zowel op het vlak van de naleving van de UCI-reglementen, als op administratief, financieel en juridisch vlak.

De organisator is de enige verantwoordelijke tegenover de autoriteiten, de deelnemers, de begeleiders, de officials en de toeschouwers.

De organisator is verantwoordelijk voor financiële verplichtingen, voortvloeiend uit eerdere edities van de georganiseerde wedstrijd door derden en uit wedstrijden waarvan zijn wedstrijd door het UCI bestuur , of, indien het betreffende evenement een UCI ProTour evenement is, de Raad voor het Beroepswielrennen, als de opvolger wordt gezien.

(gewijzigd per 2.03.00; 1.01.05)

1.2.033 De controle op de organisatie van de wedstrijd, die wordt uitgeoefend door de UCI, de nationale federaties en de Commissarissen, slaat enkel op de sportieve eisen. De organisator blijft enige verantwoordelijke wat betreft kwaliteit en veiligheid van de organisatie en de geplaatste attributen.

1.2.034 De organisator moet een verzekering afsluiten die alle risico's dekt welke verbonden zijn aan de organisatie van de wedstrijd. De organisator is volledig verantwoordelijk voor het verstrekken van gedetailleerde informatie aan de verzekeraar over de organisatie van zijn evenement, teneinde een passende dekking te garanderen.

De door de organisator afgesloten burgerlijke aansprakelijkheidsverzekering moet een adequate dekking garanderen in geval van schade aan derden, zoals renners, personeel en toeschouwers. De door de burgerlijke aansprakelijkheidsverzekering gedekte waarborgen mogen in geen geval worden opgeheven door een eventuele ontheffing van aansprakelijkheid ten gunste van de organisator.

De door de organisator afgesloten burgerlijke aansprakelijkheidsverzekering moet de UCI als medeverzekerde vermelden en de vorderingen dekken die eventueel tegen de UCI worden ingesteld in verband met het evenement en elk interventiegebied van de UCI-officials.

(gewijzigd per 1.01.05; 01.03.22)

1.2.035 (N) De organisator moet ervoor zorgen dat de wedstrijd kan verlopen onder de beste materiële omstandigheden voor alle betrokkenen: renners - begeleiders - officials - commissarissen - pers - ordediensten - medische diensten - sponsors - publiek - enz.

Tenzij anders gespecificeerd, moet de organisator voorzien in alle uitrustingen die vereist zijn voor de organisatie van de wedstrijd, inclusief alle chronometrage-apparatuur.

(gewijzigd per 1.01.06; 01.03.22)

1.2.035 bis De organisator moet alle voorzichtigheidshalve vereiste veiligheidsmaatregelen treffen en moet de nodige vergunningen van de bevoegde autoriteiten verkrijgen. De

verantwoordelijkheid van de organisator blijft ongewijzigd, ongeacht of de taken worden uitgevoerd door de organisator zelf of niet.

De verantwoordelijkheid van de organisator voor de veiligheid heeft betrekking op alle aspecten van het evenement, met inbegrip van, maar niet beperkt tot, de sportieve, operationele en commerciële aspecten.

De organisator kan toestemming geven voor het maken van foto's en/of video's met luchtvaartuigen, met inbegrip van drones of andere kleine luchtvaartuigen, afhankelijk van het verkrijgen van alle vereiste vergunningen voor het veilige gebruik van het materieel in kwestie op de vastgestelde plaats. De organisator moet ook de nodige maatregelen nemen om of ervoor zorgen dat de nodige maatregelen worden genomen om de risico's die het gebruik van dit soort uitrusting met zich meebrengt voor renners, officials en toeschouwers die het evenement bijwonen, nauwkeurig te beoordelen. Bovendien mogen drones die gebruikt worden voor fotografische of video-opnamedoeleinden in geen geval binnen de vijf (5) meter van iedere renner of toeschouwer komen.

De organisator moet zich ervan vergewissen dat het gebruik van dergelijke apparatuur tijdens het evenement uitdrukkelijk wordt gepland en meegedeeld, evenals dat het volledig is gedekt door de betrokken verzekeraar.

Ten slotte moet de organisator alle nodige maatregelen nemen om ervoor te zorgen dat luchtvaartuigen, met inbegrip van drones en dergelijke, niet worden gebruikt op het evenement door personen die daartoe niet naar behoren gemachtigd zijn en geen schade berokkenen aan de sportbeoefening of de rechten van derden (bv. beeld- of mediarechten).

(artikel ingevoerd op 01.03.22; gewijzigd op 01.01.24)

1.2.036 De organisator zal altijd pogen een zo goed mogelijke kwaliteit van organisatie te bereiken met de middelen waarover hij kan beschikken.

§2 Toestemming tot organiseren

1.2.037 (N) Een wielervedstrijd mag alleen georganiseerd worden als ze werd opgenomen in een nationale, continentale of internationale kalender.

De inschrijving van de wedstrijd op een kalender betekent dat de wedstrijd mag worden georganiseerd, maar dat betekent niet dat de UCI of de nationale federatie die de inschrijving deed verantwoordelijkheid op zich nemen.

1.2.038 De organisator moet tevens al de nodige administratieve vergunningen verkrijgen welke vereist zijn volgens de wet en de reglementen van het land waar de wedstrijden plaatsvinden.

(gewijzigd per 1.01.05)

1.2.039 Binnen de door de nationale federatie vastgestelde termijn, moet de organisator aan de federatie een technische gids van zijn wedstrijd kunnen voorleggen waarin minstens de volgende gegevens vermeld worden:

- het wedstrijdreglement (dit reglement mag alleen in het programma vermeld worden na goedkeuring door de nationale federatie)
- het programma en de tijden van de wedstrijden
- uitgenodigde renners (categorie van renners, ploegen, enz.)
- de inschrijvingen en uitreiking van de identificatienummers
- lijst van de prijzen en de premies

- financiële regeling wat betreft reis- en verblijfskosten
- organisatie van de verzorging (formule, aantal, bevoorradingsplaatsen, ..)
- organisatie van het vervoer van de deelnemers en hun bagage
- beschrijving en gedetailleerd plan van de baan of het parcours met aanduiding van de zones van vertrek en aankomst
- plaats van de podia en van de lokalen (anti-dopingcontrole, secretariaat, pers, enz.)
- opstelling van de ordediensten, de veiligheidsdiensten en de medische diensten
- plaats van de fotofinish en de tijdregistratie
- plaats van de geluidsinstallaties en de speakers
- informatie over de toegankelijkheid van diensten op paracycling evenementen

(gewijzigd per 1.01.05; 1.07.11)

§3 Wedstrijdreglement

1.2.040 De organisator stelt een wedstrijdreglement op voor zijn wedstrijd.

Het reglement bevat onder meer de sportieve elementen die eigen zijn aan deze wedstrijd.

Het reglement moet helemaal conform zijn met de huidige reglementen en vooraf goedgekeurd worden door de nationale federatie van de organisator.

1.2.041 Het wedstrijdreglement moet worden opgenomen in het programma en/of in de technische gids van de wedstrijd.

§4 Programma - Technische gids

1.2.042 (N) De organisator moet een programma en/of technische gids opstellen over zijn wedstrijd. Dit moet vooraf worden goedgekeurd door zijn nationale federatie.

De inhoud wordt bepaald door de richtlijnen betreffende de verschillende disciplines.

De technische gids moet minstens in het Frans of het Engels worden opgesteld.

1.2.043 Met uitzondering van kleine wijzigingen in het tijdschema van de wedstrijd mogen de richtlijnen die zijn opgenomen in het programma en/of in de technische gids niet worden veranderd, behalve indien er een akkoord bestaat tussen alle belanghebbenden of om de richtlijnen te laten overeenstemmen met de reglementen.

Indien nodig mag de organisator het tijdschema voor de wedstrijd substantieel wijzigen onder de volgende voorwaarden:

- 1) de ploegen of renners en de internationale commissarissen moeten tenminste 15 dagen van tevoren worden geïnformeerd;
- 2) de ploegen of renners, de commissarissen, nationale federaties en de UCI moeten alle niet te dekken onkosten vergoed krijgen welke door de verandering van het tijdschema veroorzaakt worden.

(gewijzigd per 1.01.04)

1.2.044 In geval van overtreding van de richtlijnen van het programma en/of de technische gids, zal de organisator bestraft worden met een boete van 500 tot 2000 SwFr.

1.2.045 De organisator moet dit programma en/of de technische gids opsturen naar alle ploegen of renners, uitgenodigd om deel te nemen aan de wedstrijd, ten laatste bij de bevestiging van hun verbintenis.

De organisator moet het programma en/of de technische gids, ten laatste 30 dagen voor de wedstrijd, opsturen aan de internationale commissaris(sen).

1.2.046 Op de vergadering van de ploegleiders, moet de organisator hen het nodige aantal exemplaren van het programma en/of de technische gids, bedoeld voor de renners, overhandigen.

1.2.047 Door het feit van zijn deelname, wordt de renner verondersteld de inhoud van het programma en/of de technische gids, waarin onder meer het wedstrijdreglement wordt vermeld, te kennen en te aanvaarden.

§5 Uitnodiging - Verbintenis

Algemeen principe

1.2.048 (N) Behalve in geval van bijzondere bepalingen, is een organisator vrij in zijn keuze van ploegen en renners die hij wenst aan te werven voor zijn wedstrijd, zonder rekening te houden met een eventuele nationale bescherming.

Onder voorbehoud van de voorwaarden betreffende Mountain bike, BMX, indoor fietsen, wielrennen voor allen, paracycling, de piste, cyclo-cross, trial en de categorie masters mogen organisatoren van evenementen op de internationale kalender op geen enkele wijze enige vergoeding van renners en/of ploegen vragen (bijdrage aan kosten, inschrijfgeld, enz.).

(gewijzigd per 01.01.02; 1.01.04; 1.01.05; 23.09.05; 1.02.07; 1.10.11; 5.03.18; 1.07.18; 08.02.21)

Voorwaarden

1.2.049 (N) De organisator nodigt, minstens 60 dagen voor de wedstrijddatum de ploeg renner uit door hem algemene informatie te verschaffen. In geval van nationale-, regionale of clubploegen informeert hij de nationale federatie over de uitnodiging.

Minstens 50 dagen voor de wedstrijd, moet de genodigde schriftelijk (brief, fax, e-mail) aan de organisator laten weten dat hij wenst deel te nemen aan de wedstrijd of dat hij afziet van de uitnodiging.

Minstens 40 dagen voor de wedstrijd stuurt de organisator naar de genodigde, waarvan hij de deelname aanvaardt, een officieel UCI-inschrijfformulier dat hij zelf heeft ondertekend. Tezelfdertijd moeten de genodigden, van wie de deelname geweigerd wordt, hiervan op de hoogte gebracht worden.

Ten minste 20 dagen voor de wedstrijd, stuurt de genodigde het origineel en drie kopieën van het inschrijfformulier, volledig ingevuld terug. De organisator behoudt het origineel en stuurt, binnen 48 uren na ontvangst, de andere drie kopieën naar de vermelde bestemmingen.

72 uren voor de starttijd van de wedstrijd moeten de ploegen aan de organisator een fax of e-mail sturen met een kopie van een inschrijfformulier waarop de namen staan van de deelnemers plus 2 vervangers.

De partij die de voorgeschreven termijnen niet in acht neemt, verliest zijn rechten.
(gewijzigd per 1.01.01; 1.01.03; 1.01.04; 1.01.05)

1.2.050 De organisator moet de inschrijvingsformulieren aan het college van commissarissen voorleggen ter controle.

Algemene bepalingen

1.2.051 Voor de wedstrijden van de nationale kalender, worden de modaliteiten van inschrijving vastgelegd door de nationale federatie van de organisator.

1.2.052 Nationale-, regionale- en clubploegen en hun respectievelijke renners mogen niet starten in wedstrijden in het buitenland, tenzij zij een door hun federatie verstrekte machtiging op schrift hebben (behalve ploegen en renners van dezelfde federatie als de wedstrijdorganisator). De machtiging moet de datum(s) van geldigheid bevatten en de naam of namen van de betrokken renner(s).

De bepalingen in dit artikel zijn niet van toepassing op renners die vallen onder de bepalingen van artikel 2.1.011.

De bepalingen in dit artikel zijn niet van toepassing op renners die deelnemen aan wedstrijden cyclo-cross, mtb, bmx en bmx freestyle of trial.

(gewijzigd per 1.01.01; 1.01.04; 1.01.05; 1.07.18; 01.01.21; 08.02.21)

1.2.053 In geval een bij de UCI geregistreerde ploeg, of renner die tot een dergelijke ploeg behoort, is ingeschreven maar niet verschijnt, worden de ondertekenaar van de inschrijving en de ploeg die hij vertegenwoordigt, solidair aansprakelijk geacht tegenover de organisator voor een schadeloosstelling die gelijk is aan het dubbele van de voorziene, en schriftelijk overeengekomen, reis- en verblijfskosten.

In andere gevallen van niet verschijnen aan de start, worden de ondertekenaar van de inschrijving en de ploeg die hij vertegenwoordigt solidair aansprakelijk geacht tegenover de organisator voor een boete vergoeding gelijk aan de schriftelijk overeengekomen voorziene reis- en verblijfskosten.

(wijziging van kracht vanaf 01.01.02; 1.01.04; 1.01.05)

1.2.054 De organisator mag geen inschrijving na sluiting van de termijn aanvaarden. De organisator moet de ondertekenaar van deze inschrijving hiervan verwittigen. In geval van geschil zal de voorzitter van het college van commissarissen beslissen.

De organisator kan de start niet weigeren aan een toegelaten ploeg of renner. Hij moet zijn bezwaren voorleggen aan het college van commissarissen, dat zal beslissen.

Indien de organisator zonder geldige reden toch de start weigert aan een ingeschreven ploeg in een UCIProSeries of 1 wegwedstrijd, moet de organisator aan de ploeg een schadeloosstelling betalen van twee maal de totale waarde van de verschuldigde startvergoeding voor het evenement.

(gewijzigd per 01.01.02; 1.01.05; 23.10.19)

Sancties

1.2.055 (N) De volgende overtredingen zullen als volgt bestraft worden:

1. Gecontracteerde renner (identificatienummer uitgereikt) afwezig aan de start:
 - neemt aan geen andere wedstrijd deel: boete van 50 Zw.frs.
 - neemt aan een andere wedstrijd deel: verwijdering uit de uitslag en boete van 500 tot 3000 Zw.frs.
2. Niet-gebruiken van het officieel inschrijvingsformulier door de organisator:
 - boete van 300 tot 1000 Zw.frs per ploeg.

(gewijzigd per 1.01.05)

§6 Permanentie - secretariaat

1.2.056 (N) De organisator dient een volledig ingericht secretariaatskantoor voor de volledige duur van de wedstrijd ter beschikking te hebben. Een vertegenwoordiger van de organisatie dient daar steeds aanwezig te zijn.

(art. ingevoerd per 1.01.05)

1.2.057 (N) Deze permanentie moet ingericht worden bij de plaats van samenkomst voor de wedstrijd.
Voor wegwedstrijden moet de permanentie operationeel zijn bij de startlocatie gedurende de twee uren die voorafgaan aan de start van de wedstrijd, zowel als bij de finishlocatie gedurende de twee uren die voorafgaan aan de finish van de wedstrijd.

1.2.058 (N) De permanentie bij de finish moet openblijven tot de uitslagen verzonden zijn naar de UCI, of, indien de commissarissen nog niet gereed zijn met hun werk op dat moment, tot een zodanig tijdstip dat het werk klaar is.

(art. ingevoerd per 1.01.05)

1.2.059 (N) De permanentie moet tenminste voorzien zijn van een telefoonaansluiting, een fax en een computer die toegang heeft tot het internet.

(art. ingevoerd per 1.01.05)

§7 Parcours en veiligheid **Veiligheid**

1.2.060 De organisator moet zorgen voor een bekwame veiligheidsdienst en een doeltreffende samenwerking organiseren met de politie.

(art. ingevoerd per 1.01.05)

1.2.061 (N) Onder voorbehoud van de wettelijk en administratief van toepassing zijnde richtlijnen en de algemene zorgplicht, moet de organisator erop toezien dat er op het parkoers of het wedstrijdterrein geen plaatsen of toestanden ontstaan die een bijzonder risico zouden vormen voor de veiligheid van de mensen (renners, begeleiders, officials, publiek, enz.).

(gewijzigd per 1.01.05)

1.2.062 Ongeacht de richtlijnen die een geheel gesloten omloop eisen, moet alle verkeer tegengehouden worden bij de doortocht van de wedstrijd.

1.2.063 In geen enkel geval kan de UCI verantwoordelijk worden gesteld voor eventuele fouten in het parcours of installaties of voor ongevallen die zich kunnen voordoen.

(gewijzigd per 1.01.05)

1.2.064 De renners moeten vooraf het parkoers hebben bestudeerd.

Behalve op bevel van een vertegenwoordiger van de politie, mogen ze niet afwijken van het voorziene parkoers. Ze mogen zich niet beroepen op een vergissing betreffende het parkoers, noch op andere redenen, zoals bijvoorbeeld verkeerde aanduiding door personen, pijlen die verkeerd geplaatst zijn of ontbreken, enz.

Integendeel, een renner die van het parkoers afwijkt, en daardoor bevoordeeld wordt, wordt gesanctioneerd volgens artikel 12.1.040.15 (2.12.007 voor de wegwedstrijden), ongeacht andere disciplinaire maatregelen waarin mogelijk voorzien is.

(gewijzigd per 1.01.07; 1.01.19)

1.2.064 bis [artikel verplaatst naar artikel 2.2.025 op 01.01.19]

1.2.065 (N) Als één of meerdere renners afwijken van het parkoers op bevel van een vertegenwoordiger van de politie, worden zij niet gestraft. Als deze afwijking een voordeel betekent, moeten de betreffende renners, als ze terug op het normale parkoers komen, wachten en terug de plaats innemen die ze voor deze afwijking hadden.

Indien alle of een deel van de renners een verkeerde richting nemen, moet de organisator al het nodige doen om hen terug op het parkoers te brengen, daar waar zij het hadden verlaten.

1.2.065 bis *(artikel geschrapt op 01.03.22)*

§8 Medische dienst

1.2.066 De organisator moet zorg dragen voor een adequate medische dienst.

1.2.067 De organisator wijst één of meerdere artsen aan die zullen instaan voor het verlenen van medische zorg aan de renners.

1.2.068 (N) Faciliteiten voor snelle transfer naar het ziekenhuis moeten beschikbaar zijn. Ten minste één ambulance moet de wedstrijd volgen of beschikbaar zijn op de wedstrijdlocatie.

Voor de start van het evenement moet de organisator een lijst beschikbaar stellen aan de deelnemende teams van de ziekenhuizen die zijn benaderd om eventuele verwondingen te behandelen.

Er mogen geen trainings- of wedstrijdssessies plaatsvinden tenzij er passende medische diensten beschikbaar zijn.

(gewijzigd per 1.01.05; 01.01.25)

§9 Prijzen

1.2.069 (N) Alle informatie omtrent de prijzen (aantal, aard, bedrag, manier van toekennen) moet duidelijk vermeld worden in het programma en/of de technische gids van de wedstrijd.

1.2.070 Het UCI bestuur stelt minimum prijzen vast voor wedstrijden op de internationale kalender. Voor UCI ProTour evenementen is het totale minimum prijzenschema vastgesteld door de UCI ProTour raad.

(gewijzigd per 1.01.05)

1.2.071 De organisator van de wedstrijd is verantwoordelijk voor de uitbetaling van de prijzen aan de renners/teams. De nationale bonden kunnen evenwel beslissen dat de prijzen aan hen worden betaald door de organisatoren vóór het evenement, om zelf de prijzengelden uit te betalen of van de organisator een bankgarantie te eisen voor het totaalbedrag aan prijzengeld. De nationale federaties kunnen dergelijke vereisten opleggen voor elke wedstrijd dat op hun grondgebied plaatsvindt.

De organisator is verantwoordelijk, indien van toepassing, voor enige belastinginhouingen die vereist zijn onder de belastingwetten van het land waar het evenement plaatsvindt. Wanneer dergelijke inhoudingen worden gedaan, is de organisator verantwoordelijk voor het afleveren van alle belastingcertificaten.

Bij wijze van uitzondering op de eerste alinea kan de UCI beslissen dat de prijzen door de organisatoren moeten worden betaald op een specifieke rekening gelinkt met een gecentraliseerd prijzendistributieplatform beheerd door de UCI of een door de UCI aangewezen derde partij. In deze context:

- Wanneer **dergelijke inhoudingen worden gedaan**, is de organisator verantwoordelijk voor het verstrekken van alle belastingfiches (door het uploaden van elektronische documenten naar het platform).
- De betalingen van de organisatoren op de gecentraliseerde bankrekening moeten alle prijzen bevatten die voor het evenement verschuldigd zijn, na aftrek van de fiscale afhoudingen;
- Deze betalingen worden uitgevoerd nadat aan de verplichtingen inzake fiscale afhoudingen is voldaan en uiterlijk 45 dagen na het evenement;
- Indien een afzonderlijke entiteit (zoals de nationale federatie van het land of een vereniging van renners) wordt belast met een wettelijke verplichting om de fiscale afhoudingen voor rekening van de organisatoren te verwerken, zal de UCI deze entiteit op de hoogte stellen van de procedures die moeten worden gevolgd inzake de roerende voorheffing en de betaling van prijzen.

(tekst gewijzigd op 01.02.19; 23.10.19; 08.02.21; **01.01.25**)

1.2.072 (N) De prijzen moeten ten laatste 90 dagen na de aankomst van de wedstrijd uitbetaald worden aan de begunstigen of hun vertegenwoordigers. In het geval van een gecentraliseerd platform, kan/kunnen de UCI echter betalingen inhouden zolang zij er niet van overtuigd zijn dat het niet waarschijnlijk is dat de renners die recht hebben op de prijzen worden gediskwalificeerd ten gevolge van een overtreding van de antidopingregels in relatie met de wedstrijd of later gediskwalificeerd worden door een bevoegde beslissingsinstantie. In antidopingzaken voert de UCI de relevante controles bij de internationale test agentschap alleen uit voor de wedstrijden waarvoor deze laatste het initiatief heeft genomen en de afname van de stalen heeft uitgevoerd.

Voor wedstrijden die niet in het gecentraliseerde platform zijn opgenomen, is de organisator van de wedstrijd verantwoordelijk om na te kijken, bij de bevoegde beslissingsinstantie die een renner kunnen diskwalificeren, alvorens over te gaan tot de uitbetaling van de prijzen. In het bijzonder bij een in competitie controle, moet de organisator van de wedstrijd controleren bij de antidopinginstantie die het initiatief heeft genomen en de afname van de stalen heeft uitgevoerd.

(tekst gewijzigd op 01.02.19; 08.02.21)

1.2.073 Voorafgaand aan de betaling van de prijzen, als er een geschil is of een lopende procedure die een invloed kunnen hebben op de plaats die recht geeft op een prijs, wordt de prijs vastgehouden tot er een beslissing is genomen.

(gewijzigd per 1.01.05; 1.10.05; 1.01.09; 01.01.19; 01.01.21)

1.2.074 Indien een wedstrijd of een etappe wordt gereden met een gemiddelde dat ongewoon laag is, kan het college van Commissarissen, na raadpleging van de organisator, beslissen de prijzen te verminderen of te schrappen.

§10 Reis- en verblijfskosten

- 1.2.075**
1. Zonder voorbehoud op de hierna volgende bepalingen, zal de totale door de organisator te vergoeden bijdrage in de reis- en verblijfskosten van de ploegen of renners in wedstrijden op de internationale kalender, direct door de partijen worden onderhandeld.
De verblijfskosten bestaan uit de verblijfsaccommodatie, maaltijden en drank (enkel mineraal water) gedurende het evenement.
 2. Voor bepaalde evenementen kan het UCI-bestuur de organisatoren verplichten startgeld te betalen en het minimum bedrag voor de vergoeding vast te stellen.
Het startgeld wordt geacht de reiskosten te dekken.

(gewijzigd per 1.01.02; 1.01.03; 1.01.05; 1.01.06; 1.10.09)

1.2.076

De verschuldigde vergoeding wordt niet later betaald dan het eind van het evenement. In rittenwedstrijden van 4 dagen of meer, zal de overeengekomen vergoeding gefactureerd worden door het team en deze vergoeding zal door de organisator op de afgesproken datum aan het team per bankoverschrijving betaald worden.

Bijzondere bepalingen voor Wegwedstrijden

Voor wedstrijden voor Mannen Elite UCI WorldTour, UCIProSeries en klasse 1 wedstrijden alsook voor de wedstrijden Vrouwen Elite UCI WorldTour en klasse 1 wedstrijden, moet de vergoeding worden betaald binnen 30 dagen vanaf de dag dat een overeenkomstige factuur door een ploeg is opgemaakt; de factuur is enkel rechtsgeldig wanneer deze wordt uitgegeven vanaf de dag na het einde van het evenement.

In het geval van een ongerechtvaardigde vertraging in de betaling van de deelnamevergoeding, heeft de ploeg ambtshalve recht op een uitstelrente van 15% per jaar, zonder de verplichting om een voorafgaandelijke kennisgeving te verstrekken. Bovendien, tenzij er tussentijds een verwijzing naar het Arbitraire College van de UCI is, moeten de volgende bedragen worden betaald als boete vóór de uitvoering van elke straf op voorwaarde dat de ploeg dit ten minste 10 dagen voor de ingebrekestelling aan de organisator kenbaar maakt:

- 50% van de overeengekomen vergoeding in het geval van een vertraging van meer dan 30 dagen;
- 50% van de overeengekomen vergoeding in het geval van een vertraging van meer dan 60 dagen.

(gewijzigd per 1.01.05; 1.10.13; 1.01.15;1.01.16;1.01.17)

DEEL 3 : VERLOOP VAN DE WEDSTRIJDEN

(nummering artikelen gewijzigd per 1.01.05)

1.2.077

§1 Leiding van de organisatie en van de wedstrijd

De algemene materiële leiding van de wedstrijd ligt bij de organisator of zijn vervanger. De organisatorische problemen van puur materiële aard worden opgelost door de leiding van de organisatie, met in achtname van de reglementen die hierop van toepassing zijn en na raadpleging van het college van Commissarissen.

1.2.078

De voorzitter van het college van commissarissen, in samenwerking met de commissarissen, verzorgt de sportieve leiding en controle van de wedstrijd(en).

(gewijzigd per 1.01.05)

1.2.079

§2 Houding van de deelnemers aan wielervedstrijden

Iedere licentiehouder moet te allen tijde een correcte uitrusting dragen en zich fatsoenlijk gedragen in alle omstandigheden, ook buiten de wedstrijden.

Hij moet zich onthouden van gewelddadigheden, beledigingen en ander onwaardig gedrag en van het in gevaar brengen van anderen.

Hij mag, in woorden, gebaren, geschriften of op een andere manier, geen schade berokkenen aan de reputatie of de eer van de andere renners, de officials, de sponsors, de federaties, de UCI of de wielersport in het algemeen. Kritiek uiten moet op een redelijke, gemotiveerde en gematigde manier gebeuren.

1.2.080 Elke licentiehouders zal, onder alle omstandigheden, deelnemen aan wielervedstrijden op een sportieve en loyale manier. Hij zal loyaal zijn bijdrage leveren om de wedstrijd een sportief succes te maken.

1.2.081 De renners moeten op een sportieve manier hun kansen verdedigen. Iedere afspraak of houding die de bedoeling heeft de competitie te vervalsen of te schaden, is verboden.

1.2.082 De renners moeten uiterst voorzichtig zijn. Zij worden verantwoordelijk gesteld voor de ongevallen die zij veroorzaken. Zij moeten rekening houden met de wettelijke voorschriften van het land waar de wedstrijd plaatsvindt voor wat betreft hun gedrag in de wedstrijd.

1.2.083 In de competitie, is het bij zich hebben of het gebruik van glazen voorwerpen verboden.

§3 Ploegleider

1.2.084 Tijdens de wedstrijden zal iedere ploeg, behalve regionale- en clubploegen, geleid worden door een team manager, die voor dat doel is aangewezen.

(gewijzigd per 1.01.05)

1.2.085 De ploegleider zorgt ervoor dat zijn ploeg op het goede moment op de gevraagde plaatsen aanwezig is (handtekeningcontrole voor de start, start, anti-dopingcontrole, enz...).

Hij moet gevolg geven aan de oproepen van de voorzitter van het college van commissarissen of van de leiding van de wedstrijd.

1.2.086 De ploegleider moet de renners vertegenwoordigen voor het college van commissarissen.

§4 Ploegleidersvergadering

1.2.087 Binnen de 24 uren die de wedstrijd voorafgaan, maar uiterlijk 2 uur voor de aanvang, moet de organisator een vergadering samenroepen, in een geschikt lokaal, met de vertegenwoordigers van de organisatie, de sportdirecteuren, de commissarissen en, als er zijn, de chauffeurs van de neutrale wagens en de ordediensten. Op deze vergadering worden de taken gecoördineerd en worden, op ieders domein, de bijzonderheden van de wedstrijd en de veiligheidsmaatregelen toegelicht.

In de mountainbikewedstrijden bij wereldkampioenschappen, wereldbikers, continentale kampioenschappen, rittenwedstrijden buiten categorie en rittenwedstrijden klasse 1, dient de vergadering plaats te vinden daags voor de aanvang van de competities.

(gewijzigd per 1.01.04; 1.01.05; 1.01.06; 1.01.08; 1.01.09; 1.10.13;1.01.15;1.01.16;1.01.18; 4.08.23)

1.2.088 Tijdens deze vergadering zullen de commissarissen de reglementaire bepalingen die van toepassing zijn benadrukken, in het bijzonder met betrekking tot de kenmerken van de wedstrijd. De organisator dient de specifieke wettelijke bepalingen, die van toepassing kunnen zijn, bekend te maken, bijvoorbeeld met betrekking tot doping.

De vergadering zal verlopen volgens het schema dat de UCI daartoe heeft opgesteld.

(gewijzigd per 1.01.04; 1.01.05)

§5 Controle van de inschrijvingen

- 1.2.089** De organisator geeft de lijst met ingeschreven renners, die bevestigd werden als vaste renner of als reserve, tijdig aan het college van commissarissen (inschrijvingslijst).

(gewijzigd per 1.01.02)
- 1.2.090** Voorafgaand aan de ploegleidersvergadering, zoals omschreven in artikel 1.2.087, bevestigt de ploegleider of zijn vertegenwoordiger de identiteit van de deelnemende renners aan het College van Commissarissen door het inschrijvingsformulier (art. 1.2.050) te ondertekenen waarop de namen van de deelnemende renners duidelijk zijn gemarkeerd. Het College van Commissarissen controleert de licenties van deze renners en overtuigt zich er van dat zij ook voorkomen op de inschrijvingslijst.

De renners waarvan de deelname is bevestigd kunnen niet meer worden vervangen, uitgezonderd bijzondere bepalingen voorzien in het UCI reglement. Het College van Commissarissen controleert tevens de machtiging tot deelname, verstrekt door de Nationale federatie, welke vereist is op grond van artikel 1.2.052.

De hierboven genoemde procedures moeten zodanig georganiseerd worden dat deze ten laatste 15 minuten voor aanvang van de ploegleidersvergadering zijn afgerond.

(gewijzigd per 1.01.02; 1.01.04; 1.01.05; 1.05.16; 1.05.17; 1.01.18)
- 1.2.091** Nadat de licentie van de renner is gecontroleerd, krijgt hij zijn identificatie nummer(s).

(gewijzigd per 1.01.05)
- 1.2.092** Een renner van wie de juistheid van zijn licentie niet kan worden gecontroleerd en van wie de status als niet geschorste licentiehouder niet op andere wijze kan worden vastgesteld kan niet starten en kan niet voorkomen in de uitslag van het evenement.

(gewijzigd per 1.01.05)
- 1.2.093** De controle van de licenties moet plaatsvinden in een ruimte die groot genoeg is en ontoegankelijk voor het publiek.
- §6 Start van de wedstrijd**
- 1.2.094** Bij wegwedstrijden moeten de renners, voorafgaand aan de start, onder toezicht van een commissaris, de presentielijst tekenen.

(gewijzigd per 1.01.04; 1.01.05; 3.06.16)
- 1.2.095** De start wordt gegeven bij middel van een pistool, een fluitje, een bel, een vlag of een elektronisch apparaat.
- 1.2.096** De start wordt gegeven door of onder toezicht van een commissaris (de starter) die de enige is die oordeelt over de geldigheid van het vertrek.
- 1.2.097** Een valse start wordt weergegeven door een dubbel signaal met het pistool, fluitje of bel.
- 1.2.098** De Commissarissen kijken na of de renners die zich aanmelden in de startzone, reglementair zijn uitgerust (fiets, kleding, identificatienummers, enz.).

(gewijzigd per 1.01.05)

§7 Aankomst

Aankomstlijn

- 1.2.099 (N)** De finishlijn bestaat uit een lijn van 4 cm breed, geschilderd in het zwart, op een witte baan die een breedte heeft van 72 cm, d.w.z. 34 cm aan iedere kant van de zwarte lijn. Bij Mountain Bike moet de witte baan 20 cm zijn, d.w.z. 8 cm aan iedere zijde van de zwarte lijn.

(gewijzigd per 1.01.04; 1.01.05)

- 1.2.100** De finish vindt plaats op het moment dat de band van het voorwiel het verticale vlak raakt aan het begin van de finishlijn. Daartoe is de finishfoto bepalend.

Tenzij anders bepaald, kan de finish ook worden waargenomen door gebruik van andere geschikte technische middelen voorzover die door het college van commissarissen worden aanvaard.

(gewijzigd per 1.01.04; 1.01.05)

- 1.2.101** Bij weg-, mountainbike-, fietscross- en veldrit evenementen moet een spandoek met het opschrift "FINISH" opgehangen worden boven de finishlijn over de breedte van de weg of het parcours.

In geval dit spandoek zou verdwijnen of beschadigd worden, wordt de aankomstlijn aangeduid met een vlag met witte en zwarte ruiten (dambord). Deze vlag wordt ook gebruikt bij iedere tussentijdse aankomst of doortocht voor een klassement alsook, tijdens wegwedstrijden, op de top van een berg.

Voor de wedstrijden in lijn op de weg kunnen twee borden geplaatst aan iedere zijde van de weg gebruikt worden in plaats van een spandoek voor het aanduiden van tussenspurten en bergen. De borden moeten voldoende hoog zijn om de zichtbaarheid ervan te garanderen voor de renners en de volgagens.

(gewijzigd per 1.01.05; 1.07.11; 1.01.15)

- 1.2.102** (N) Fotofinish met elektronische tijdstrook is bij de volgende wedstrijden verplicht:

- Wegwedstrijden
- Baanwedstrijden
- Olympische Spelen, wereldkampioenschappen en wereldbeker mountainbike wedstrijden
- Fietscross (BMX) wedstrijden

Bij Wereldbekerwedstrijden veldrijden is alleen een fotofinish verplicht.

(gewijzigd per 1.09.04; 1.01.05; 1.01.06)

- 1.2.103** De film, de strook met de elektronische tijdsopname, en ieder ander medium waarop de finish is vastgelegd, vormen bewijsdocumenten. Bij geschillen over de volgorde van aankomst mogen ze geraadpleegd worden door de betrokken partijen.

(gewijzigd per 1.01.05)

Tijdsopname

- 1.2.104** Voor elke wedstrijd wijst de nationale federatie van de organisator, het nodige aantal commissaristentijdwaarnemer aan die van haar een licentie verkregen hebben. De commissarissen-tijdwaarnemers mogen bijgestaan worden in handelingen die niet echt tijdsopnamen zijn, door anderen, die ook in het bezit zijn van een

licentie van de nationale federatie van de organisator.

(gewijzigd per 1.01.05)

1.2.105 De commissarissen-tijdwaarnemers leggen de tijden vast op een formulier, en geven dat, ondertekend, aan de aankomstrechter.

1.2.106 Het opnemen van de tijd gebeurt door een elektronische chronometer.
Voor baanwedstrijden en down-hill bij Mountainbike worden de tijden opgenomen tot op 1/1.000e van de seconde.
Voor andere wedstrijden worden de tijden bepaald tot op de seconde of minder. De resultaten worden meegedeeld tot op de seconde.
Een handmatige tijdsopname zal gebeuren telkens dit nodig is of nuttig wordt geacht.

1.2.107 In geval van aankomst in peloton, krijgen alle renners van dezelfde groep dezelfde tijd toegekend.

Wanneer er een verschil van een seconde of meer vastgesteld wordt tussen het achterste gedeelte van het achterwiel van de laatste renner van een groep en het voorste gedeelte van het voorwiel van de eerste renner van de volgende groep, zullen de tijdopnemers een nieuwe tijd aanrekenen die genomen is op de eerste renner van de groep.

Elk verschil van een seconde of meer (achterwiel – voorwiel) tussen renners moet aanleiding geven tot een nieuwe tijd.

(gewijzigd per 1.01.05; 1.01.09)

Uitslag

1.2.108 Behalve indien anders bepaald, moet iedere renner, om geklasseerd te worden, de wedstrijd beëindigen op eigen kracht - zonder hulp van wie dan ook.

1.2.109 De renner mag te voet over de aankomstlijn komen, op voorwaarde dat hij zijn fiets bij zich heeft.

(gewijzigd per 1.01.05)

1.2.110 De volgorde van aankomst, de behaalde punten en het aantal afgelegde ronden worden genoteerd door de commissaris-aankomstrechter. In voorkomend geval wordt de uitslag opgemaakt met gebruik van de beschikbare technische hulpmiddelen.

(gewijzigd per 1.01.05)

1.2.111 Ongeacht wijzigingen op grond van toepassing van reglementen door bevoegde instanties, kan de nationale federatie van de organisator het klassement van een wedstrijd corrigeren binnen 30 dagen na afloop van de wedstrijd op grond van materiële vergissingen bij de vaststelling van de volgorde van doorkomst van de renners.

De nationale federatie van de organisator meldt elke correctie aan de organisator en aan de betrokken renners, zonodig via hun ploeg. Voor wedstrijden op de internationale kalender meldt zij deze ook aan de UCI. De nationale bond van de organisator ziet ook toe op de regeling van alle gevolgen van de correctie van het klassement.

(gewijzigd per 1.01.05)

§8 Huldigingsceremonie

1.2.112 Iedere betrokken renner is verplicht deel te nemen aan de huldigingsplechtigheden die verband houden met de plaatsen, klassementen en prestaties: overhandigen van de trui, overhandigen van bloemen, medailles, ereronde, persconferentie, en dergelijke.

1.2.113 Tenzij anders aangegeven, moeten de renners zich in wedstrijdkleiding presenteren bij de huldigingsceremonie.

Voor wegwedstrijden zullen de renners zich binnen de 10 minuten na hun aankomst voor de huldigingsplechtigheid moeten aanbieden, behalve bij uitzonderlijke omstandigheden.

Indien er 2 wedstrijden op de internationale kalender op dezelfde dag en op dezelfde plaats worden georganiseerd, mag de organisator terzelfdertijd de officiële ceremonie organiseren voor beide wedstrijden. De ceremonie van de eerste wedstrijd moet ten laatste 2 uur na de aankomst van diezelfde wedstrijd plaatsvinden.

(gewijzigd per 1.01.05 1.01.13; 1.01.15; 1.01.17)

DEEL 4 : CONTROLE VAN DE WEDSTRIJDEN

(nummering artikelen gewijzigd per 1.01.05)

§1 Algemene bepaling

1.2.114 De controle van de wedstrijden van de nationale kalender wordt gedaan door de nationale federatie van de organisator.

De controle van de wedstrijden van de internationale kalender wordt geregeld door dit deel.

(gewijzigd per 1.01.05)

§2 College van Commissarissen

Taken en samenstelling

1.2.115 Het verloop van wielervedstrijden wordt gecontroleerd door een college van commissarissen.

De organisator moet erop toezien dat de commissarissen onder de best mogelijke voorwaarden kunnen werken.

1.2.116 Het college van commissarissen is samengesteld uit commissarissen aangeduid volgens artikel 1.1.070.

Het aantal en de het statuut van de commissarissen die worden aangeduid voor elke wedstrijd zal aangewezen worden volgens de tabel hieronder.

Indien van toepassing, en onder voorbehoud van beschikbaarheid, moet het college vertegenwoordigd zijn door beide geslachten, zullen de nationale federaties de volgende volgorde van prioriteit eerbiedigen bij de benoeming van commissarissen: internationale commissarissen, elite nationale commissarissen (voor weg, piste, MTB en BMX), nationale commissarissen:

(gewijzigd per 1.01.05; 26.01.07; 1.02.11; 1.10;11; 1.07.12; 1.02.13; 01.01.17; 01.01.19; 05.02.19)

Weg	Olympische Spelen	WK UCI	Continentale Kampioenschappen	Regionale Spelen	UCI WorldTour	UCI Vrouwen WorldTour	UCI ProSeries	Klasse 1	Klasse 2	Nationale kampioenschappen
Voorzitter van het college	1	1	1	1	1	1	1	1	1	1
Leden van het college	7	6	(2) 3	(2) 3	2/3*	(2) 2	(2) 2	(3) 2	(4) 2	(4) 2
TV Support commissaris	(1) 1	(1) 1	(1) 1	(1) 1	(1) 1	(1) 1	(1) 1	(1) 1	(1) 1	-
Technisch UCI commissaris	(1) 1/2	(1) 1/2	(1) 1/2	(1) 1/2	(1) 1/2	(1) 1/2	(1) 1/2	(1) 1/2	(1) 1/2	-
Tijdswaarnemer (rittenwedstrijden) 2 zijn aanbevolgen voor de tijdritten	(4) 1	(4) 1	(4) 1	(4) 1	(4) 1	(4) 1	(4) 1	(4) 1	(4) 1	(4) 1
Aankomstrechtter	(4) 1	(4) 1	(4) 1	(4) 1	(4) 1	(4) 1	(4) 1	(4) 1	(4) 1	(4) 1
Minimum aantal extra commissarissen	(4) 6	(4) 8	(4) 5	(4) 5	(3) 3/4*	(3) 3/4*	(4) 3	(4) 3	(4) 3	(4) 3

Aangeduid door de UCI

Aangeduid door de nationale federatie

Aangeduid door de confederale federatie

*+1 voor de grote rondes

- (1) op de wedstrijden bepaald door de UCI
- (2) Enkel een Internationaal UCI commissaris.
- (3) Internationaal UCI commissaris. In afwezigheid van een internationaal UCI commissaris in het land, mag de commissaris een commissaris nationaal elite zijn van het land
- (4) Internationaal commissaris UCI, Commissaris nationaal elite of een nationaal commissaris (in deze volgorde)

Cyclo-cross	WK	Continentaal kampioenschap	WB	Klasse 1	Klasse 2	WK Masters UCI	NK
Voorzitter van het college	1	1	1	1	1	1	(3) 1
Aankomstrechter	1	(2) 1	(2) 1	(3) 1	(3) 1	(3) 1	(3) 1
Leden van het college	2	(2) 1	(2) 2	(2) 1	(3) 1	(2) 1	(3) 1
Technisch commissaris UCI	(1) 1	(1) 1	(1) 1	(1) 1	(1) 1	(1) 1	-
Minimum aantal extra commissarissen	(3) 4	(3) 4	(3) 3	(3) 3	(3) 2	(3) 3	(3) 3

Aangeduid door de UCI

Aangeduid door de nationale
federatie

Aangeduid door de confederale
federatie

- (1) op de wedstrijden bepaald door de UCI
(2) Enkel een Internationaal UCI commissaris.
(3) Internationaal commissaris UCI, Commissaris nationaal elite of een nationaal commissaris (in deze volgorde)

Piste	Olympische spelen	WK UCI Elite + Junior	Continentale kampioenschappen	Regionale Spelen	Coupe des Nations UCI	klasse 1	klasse 2	WK Masters UCI	NK
Voorzitter college van Commissarissen	1	1	1	1	1	1	(2) 1	1	(4) 1
Sécretaris	1	1	(2) 1	(2) 1	1	(3) 1	(4) 1	1	(4) 1
Starter	1	1	(2) 1	(2) 1	1	(3) 1	(4) 1	(2) 1	(4) 1
Juge Arbitre	(1) 1/2	(1) 1/2	1/2	(2) 1	1/2	(3) 1	(4) 1	(2) 1	(4) 1
leden van het college	3	3	(3) 1	(3) 1	1	0	0	(2) 1	0
Technisch commissaris UCI	(1) 1/2	(1) 1/2	(1) 1/2	(1) 1/2	(1) 1/2	(1) 1/2	(1) 1/2	(1) 1/2	-
minimum aantal extra commissarissen	(4) 11	(4) 11	(4) 10	(4) 10	(4) 11	(4) 5	(4) 5	(4) 10	(4) 5

Aangeduid door de UCI

Aangeduid door de nationale federatie

Aangeduid door de confederale federatie

- (1) op de wedstrijden bepaald door de UCI
(2) Enkel een Internationaal UCI commissaris.
(3) Internationaal UCI commissaris. In afwezigheid van een internationaal UCI commissaris in het land, mag de commissaris een commissaris nationaal elite zijn van het land
(4) Internationaal commissaris UCI, Commissaris nationaal elite of een nationaal commissaris (in deze volgorde)

MTB	Olymp. spelen	WK UCI	WK Marathon UCI	WK Pump Track UCI	WK Eliminator UCI	WK Enduro UCI	WK Snowbike UCI	CC	Regionale spelen	WB UCI (XCO/XC C/DHI/X CM/EDR)	WB UCI Eliminator	Hors Classe (HC/SHC)	Klasse 1 (C1/S1) Klasse 2 (C2/S2)	Klasse 3	CM Masters UCI	NK
Voorzitter van het college	1	1	1	1	1	1	1	1	1	1	1	1	1	1	1	(4) 1
Secretaris	1	1	1	(3) 1	(3) 1	(4) 1	1	(2) 1	(4) 1	1	(3) 1	(4) 1	(4) 1	(4) 1	(2) 1	(4) 1
Assistent voorzitter van het college	1	1	1	(3) 1	(3) 1	(3) 1	1	(2) 1	(3) 1	(1) 1	(3) 1	(3) 1	(3) 1	(3) 1	(3) 1	(4) 1
Commissaris aan de start	1	2	1	(4) 1	(3) 1	(4) 1	(4) 1	(2) 2	(4) 1	(2) 1-2*	(3) 1	(4) 2*	(4) 2*	(4) 2*	(4) 2*	(4) 2*
Aankomstrechter	1	2	1	(4) 1	(3) 1	(4) 1	(4) 1	(2) 1	(4) 1	(2) 1-2*	(3) 1	(4) 1	(4) 1	(4) 1	(4) 1	(4) 1
Technisch commissaris	(1) 1	(1) 1	(1) 1	(1) 1	(1) 1	(1) 1	(1) 1	(1) 1	(1) 1	(1) 1	(1) 1	(1) 1	(1) 1	(1) 1	(1) 1	-
Minimum aantal extra commissarissen	(3) 2	(4) 6	(4) 6	(4) 1	0	(4) 2-4	0	(4) 4-6	0	(4) 2-4	0	(4) 2	(4) 1	0	(4) 6	(4) 2

Aangeduid door de UCI

Aangeduid door de nationale federatie

Aangeduid door de confederale federatie

- (1) op de wedstrijden bepaald door de UCI
(2) Enkel een Internationaal UCI commissaris.
(3) Internationaal UCI commissaris. In afwezigheid van een internationaal UCI commissaris in het land, mag de commissaris een commissaris nationaal elite zijn van het land
(4) Internationaal commissaris UCI, Commissaris nationaal elite of een nationaal commissaris (in deze volgorde)

Trial	WK UCI	Continentale Kampioenschappen	Wereldbeker UCI	Buiten categorie	Klasse 1	Wereldspelen jeugd UCI	NK
Voorzitter van het college	1	1	1	1	1	1	1
Secretaris	1	1	1	1	1	1	0
Leden van het college	4	0	4	0	0	0	0
Minimum aantal extra commissarissen	5	5	5	5	5	⁽¹⁾ 10	5

Aangeduid door de UCI

Aangeduid door de nationale
federatie

Aangeduid door de confederale
federatie

⁽¹⁾ Internationaal commissaris UCI Trial of een nationaal commissaris Trial (in deze volgorde)

Gravel & Gran Fondo	Spécialité	WK UCI	UCI Gran Fondo World Series	UCI Gravel World Series	NK
Voorzitter van het college	Gravel	1	0	1	1
	Gran Fondo	1	1	0	1
Leden van het college	Gravel	⁽²⁾ 2	0	⁽²⁾ 2	2
	Gran Fondo	⁽²⁾ 2	⁽²⁾ 2	0	2
Technisch UCI Commissaris	Gravel	⁽¹⁾ 2	TBC	TBC	0
	Gran Fondo	⁽¹⁾ 2	TBC	TBC	0
Minimum aantal extra commissarissen	Gravel	⁽³⁾ 6	0	⁽³⁾ 3	3
	Gran Fondo	⁽³⁾ 6	⁽³⁾ 3	0	3

Aangeduid door de UCI

Aangeduid door de nationale federatie

- (1) op de wedstrijden bepaald door de UCI
(2) Enkel een Internationaal UCI commissaris.
(3) Internationaal commissaris UCI, Commissaris nationaal elite of een nationaal commissaris (in deze volgorde)

BMX Racing	Olympische Spelen	WK UCI	Continentale Kampioenschappen	Regionale Spelen	WK UCI	Buiten Categorie	Klasse 1	NK
Voorzitter van het college	1	1	1	1	1	1	1	(3) 1
secretaris	1	1	(1) 1	(1) 1	1	(2) 1	(2) 1	(3) 1
assistent van de voorzitter	1	1	(1) 1	(1) 1	1	(2) 1	(2) 1	(3) 1
leden van het college	2	4	0	0	1	0	0	(3) 1
Starter	(3) 1	(3) 2	(3) 1	(3) 1	(3) 2	(3) 1	(3) 1	(3) 1
minimum aantal extra commissarissen	(3) 3	(3) 8	(3) 4	(3) 4	(3) 3	(3) 4	(3) 4	0

Aangeduid door de UCI

Aangeduid door de nationale federatie

Aangeduid door de confederale federatie

- (1) Enkel een Internationaal UCI commissaris.
- (2) Internationaal commissaris UCI; Bij afwezigheid van een internationaal UCI commissaris in het land, één van de twee commissarissen kan een nationaal elite commissaris zijn van het land.
- (3) Internationaal commissaris UCI, Commissaris nationaal elite of een nationaal commissaris (in deze volgorde)

Indoor	Specialiteit	WK UCI	Wereldbeker UCI	Klasse A	Klasse B	NK
Voorzitter van het college	CB	1 ⁽¹⁾	1 ⁽¹⁾	1 ⁽¹⁾	1	1
	ART	1 ⁽¹⁾	1 ⁽¹⁾	1 ⁽¹⁾	1	1
leden van het college	CB	5 ⁽¹⁾	3/4* ⁽¹⁾	2	2	Afhankelijk van de deelname
	ART	6 ⁽¹⁾	4/6* ⁽¹⁾	4	4	Afhankelijk van de deelname

Aangeduid door de UCI

Aangeduid door de nationale federatie

*4/6 voor de finale en de voorbereiding van de wereldkampioenschappen UCI

⁽¹⁾ Enkel een Internationaal UCI commissaris.

Paracycling (weg + Plste)	Paralympische Spelen	WK UCI	Continentale Kampioenschappen	Wereldbeker UCI	Klasse 1	Klasse 2	NK
Voorzitter van het college	1	1	1	1	1	⁽²⁾ 1	1
secretaris	1	1	⁽²⁾ 1	1	1	1	1
leden van het college	6	4	1	1	0	0	0
Technisch UCI commissaris	⁽¹⁾ 1	⁽¹⁾ 1	⁽¹⁾ 1	⁽¹⁾ 1	⁽¹⁾ 1	⁽¹⁾ 1	0
Minimum aantal extra commissarissen	10	7	5	7	3	3	3

Aangeduid door de UCI

Aangeduid door de nationale federatie

- (1) op de wedstrijden bepaald door de UCI
(2) Enkel een Internationaal UCI commissaris.

CYCLING ESPORT

Functie en statuut	WK	Andere wedstrijden	Nationaal kampioenschap
Voorzitter van het college	1	1	1

Aangeduid door de UCI

Aangeduid door de nationale federatie

- 1.2.117 (N)** (N) Het college van commissarissen wordt bijgestaan door een commissaris-tijdwaarnemer en een commissaris-secretaris en andere juryleden, in het bezit van een licentie en aangeduid door de nationale federatie van de organisator.
- (gewijzigd per 1.01.05)
- 1.2.118 (N)** **Voorzitter van het college van Commissarissen**
De voorzitter van het college van commissarissen wordt aangewezen door de nationale federatie van de organisator of, in voorkomend geval, door de UCI.
- De voorzitter van het college van commissarissen of een door hem aangeduide commissaris oefent de functie uit van wedstrijdleder.
- (gewijzigd per 1.01.05)
- 1.2.119 (N)** **Aankomstrechtter**
Een van de leden van het college van commissarissen zal de functie van commissaris-aankomstrechtter uitoefenen. De commissaris-aankomstrechtter kan, op zijn verantwoordelijkheid, zich laten bijstaan door mensen aangewezen door de nationale federatie van de organisator, die in het bezit zijn van een door deze federatie verstrekte licentie.
- De commissaris-aankomstrechtter kan als enige oordelen over de aankomst . Hij noteert de volgorde van aankomst, het aantal behaalde punten en het aantal afgelegde ronden op het daarvoor bestemde formulier dat hij ondertekent en afgeeft aan de voorzitter van het college.
- (gewijzigd per 1.01.05;1.03.18)
- 1.2.120** (N) De commissaris-aankomstrechtter moet kunnen beschikken over een verhoogd en overdekt platform ter hoogte van de aankomstlijn.
- (gewijzigd per 1.01.05; 1.03.18)
- 1.2.121** **Support Commissaris**
Een van de leden van het college van commissarissen neemt de functie van support commissaris op zich, zoals voorzien in artikel 1.2.116.
- (gewijzigd per 1.03.18)
- 1.2.122** **Vergadering**
Het college van commissarissen vergadert voor het begin van elke wedstrijd. Het neemt ook deel aan de vergadering van de organisator met de ploegleiders/team managers.
- 1.2.123 (N)** **Verslag**
Het college van commissarissen stelt een uitvoerig rapport op over de wedstrijd met gebruik van het door de UCI voor dit doel verstrekte formulier. Dit verslag moet vergezeld gaan van de volgende documenten:
- de lijst van de ingeschreven renners
 - de lijst van de deelnemers
 - de uitslag(en)
 - een kopie van de technische gids
- De formulieren van de commissarissen-tijdwaarnemer en de verslagen van de commissarissen individueel moeten hierbij gevoegd worden. Het verslag moet aan de

nationale federatie van de organisator overgemaakt worden teneinde de wedstrijd(en) te laten bekrachtigen.

(gewijzigd per 1.01.05)

- 1.2.124** De internationale UCI-commissarissen moeten vervolgens - op het daartoe voorziene formulier - hun evaluatie van de wedstrijd geven en dit binnen 14 dagen naar de UCI sturen. Zij moeten ook e-mail gebruiken –of elke andere door de UCI gespecificeerde methode- om, bij de eerste mogelijkheid en ten laatste binnen 2 uur, de volledige uitslag van de wedstrijd naar de UCI te zenden.

(gewijzigd per 1.01.04; 1.01.05)

Onkosten

- 1.2.125** De commissarissen hebben recht op een onkostenvergoeding. Met uitzondering van de internationale commissarissen die zijn aangewezen door de UCI om deel uit te maken van het College van Commissarissen, worden de bedragen en de wijze van betaling vastgelegd door de nationale federatie van de organisator.

§3 Bevoegdheid van het college van commissarissen

- 1.2.126** Het college van commissarissen verifieert of het wedstrijdreglement conform is met het huidige reglement. Het verbetert de richtlijnen - of laat ze verbeteren - die niet conform zijn en meldt dit op de vergadering van de organisator met de ploegleiders/team managers.

- 1.2.127** Het college van commissarissen laat iedere onregelmatigheid die het vaststelt in de organisatie verbeteren.

- 1.2.128** De commissarissen stellen de overtredingen vast en spreken de straffen uit over zaken waarvoor zij bevoegd zijn. Iedere commissaris stelt individueel overtredingen vast en noteert ze in een door hem ondertekend verslag. De verslagen van de commissarissen zijn doorslaggevend voor wat betreft de vastgestelde feiten, behalve bij bewijs van het tegengestelde.

De straffen worden uitgesproken door het college van commissarissen, bij meerderheid van stemmen.

- 1.2.129** Ook heeft iedere commissaris individueel bevoegdheid voor wat betreft:
1. de start weigeren aan renners die niet aan de regels voldoen of die zichtbaar niet in staat zijn deel te nemen aan de wedstrijd;
 2. waarschuwingen geven en berispen;
 3. onmiddellijk uit de wedstrijd(en) nemen van een renner die een zware fout begaat, die zichtbaar niet meer in staat is de wedstrijd(en) verder voort te zetten, die een niet meer goed te maken achterstand heeft opgelopen of die een gevaar betekent voor anderen.

Deze beslissingen worden gemeld in een ondertekend verslag.

(gewijzigd per 1.01.05)

- 1.2.130** Het college van commissarissen, of indien nodig iedere commissaris individueel, neemt alle beslissingen die nodig zijn voor een goed verloop van de wedstrijd. Deze beslissingen worden genomen conform de van toepassing zijnde reglementen, en in de mate van het mogelijke, na raadpleging van de leiding van de organisatie.

Bij een gebeurtenis, of om het even welk gebrek aan conformiteit, dat niet binnen redelijke tijd kan worden gerectificeerd respectievelijk opgelost, mag de start van een

wedstrijd worden uitgesteld of geannuleerd. Het college van commissarissen kan zich, of op eigen initiatief of volgens instructie van de UCI, zonodig terugtrekken.

(tekst gewijzigd per 1.02.11)

1.2.131 De licentiehouders die de instructies van de commissaris niet opvolgen zullen worden gestraft met een schorsing van minimaal 1 dag tot 6 maanden en/of een boete van 100 tot 10.000 ZwFr.

1.2.132 (N) Onder voorbehoud inzake disciplinaire zaken in art. 12.1.012, is geen beroep mogelijk tegen de waarneming van feiten, beoordelingen van de wedstrijdssituatie en toepassing van de wedstrijd(en)reglementen door het College van Commissarissen, of, indien van toepassing, een individuele commissaris, of tegen enig ander door hen genomen besluit.

(gewijzigd per 1.01.05)

DEEL 5: UCI BEKERS, SERIES EN KLASSEMENTEN

1.2.133 [artikel geschrapt op 01.01.21]

1.2.134 [artikel geschrapt op 01.01.21]

Hoofdstuk III: UITRUSTING

DEEL 1: ALGEMENE BEPALINGEN

§1 Principes

- 1.3.001** Iedere renner moet erop toezien dat **hun** uitrusting (fiets met accessoires en gemonteerde hulpmiddelen, valhelm, kleding, ...) door de kwaliteit, het gebruikte materiaal of de vormgeving geen gevaar kan inhouden voor **henzelf hemzelf** of voor anderen.

Elke licentiehouders en elk team is tevens verantwoordelijk voor de naleving van de UCI-reglementen met betrekking tot de uitrusting die zij van plan zijn om te gebruiken in wedstrijden.

Commissarissen hebben de bevoegdheid om de bepalingen met betrekking tot uitrusting toe te passen en het gebruik van niet-conforme uitrusting in de wedstrijden die zij leiden te verbieden. De UCI kan ook bepalen dat bepaalde uitrusting niet gebruikt mag worden en zal een dergelijke beslissing mededelen aan de fabrikant en, indien van toepassing, aan de betrokken teams. De UCI kan niet aansprakelijk worden gesteld voor dergelijke beslissingen van commissarissen of de UCI, ongeacht of de uitrusting eerder in een wedstrijd is gebruikt of niet.

(gewijzigd per 1.02.25)

- 1.3.001 bis** De UCI zal goedkeuringsprotocollen implementeren voor de disciplines weg, piste, cyclocross en voor EPAC-evenementen. Voor deze disciplines en wedstrijden zullen de respectievelijke goedkeuringsprotocollen de procedure en de regels voor de homologatie door de UCI van fietsen en geautoriseerde aandrijfeenheden voor EPAC-evenementen vastleggen.

Renners en teams zijn verantwoordelijk en moeten er zich van verzekeren dat alle materiaal dat op een wedstrijd wordt gebruikt, voldoet aan de vereisten die daarin zijn vastgesteld en is opgenomen in de lijst van geautoriseerd materiaal, zoals gepubliceerd door de UCI.

(artikel geïntroduceerd op 01.01.11 en aangepast op 01.01.25)

- 1.3.002** De UCI is niet verantwoordelijk voor de gevolgen die voortvloeien uit de keuze van de uitrusting die gebruikt wordt door licentiehouders, noch voor defecten of non-conformiteit daarvan. De gebruikte uitrusting moet voldoen aan alle relevante kwaliteits- en veiligheidsnormen uitgegeven door ISO (zoals ter informatie uiteengezet in de Clarification Guide die gepubliceerd is op de website van de UCI en aan alle andere normen die van toepassing zijn in het land van de wedstrijd.

De licentiehouders moet de goedgekeurde uitrusting gebruiken die voldoet aan de kwaliteits- en veiligheidsnormen zoals geleverd door de fabrikant, zonder enige wijziging. Elke wijziging van de geleverde uitrusting valt uitsluitend onder de verantwoordelijkheid van de licentiehouders, met name in het geval van een incident, en zal ook kunnen leiden tot disciplinaire maatregelen conform de UCI-reglementen.

(gewijzigd per 1.04.07; 1.10.11; 1.01.19. 01.01.24)

1.3.003 In geen geval mag het feit dat een renner heeft kunnen deelnemen aan een wedstrijd de UCI aansprakelijk stellen. De controle op uitrusting of materiaal, die kan worden uitgevoerd door de commissarissen of een UCI-gevolmachtigde of een UCI-instantie, is louter beperkt tot de conformiteit aan de sportieve en technische vereisten. Indien vereist kunnen controles op uitrusting en materiaal voor, tijdens of na de wedstrijd, op verzoek van de voorzitter van het college van commissarissen, of van een UCI-gevolmachtigde of van een UCI-instantie worden uitgevoerd.

Met het oog hierop, kunnen de UCI-commissarissen het materiaal in beslag nemen voor een controle op een later tijdstip; indien nodig voor, tijdens of na de wedstrijd, ongeacht of het materiaal al dan niet tijdens de wedstrijd werd gebruikt.

In geval dat het in beslag genomen materiaal niet conform de UCI reglementen is, kan de UCI het materiaal in kwestie bewaren tot aan het einde van de eventuele disciplinaire procedure, indien van toepassing.

Naast de bevoegdheid van de commissarissen om beslissingen te nemen over uitrusting in overeenstemming met de UCI-reglementen en de tabellen met wedstrijdfeiten voor elke discipline, zijn ook de door de UCI aangestelde agenten bevoegd om te beslissen of uitrusting/materiaal al dan niet mag worden gebruikt in competitie. De UCI informeert de organisator en het college van commissarissen van de aanduiding van een dergelijke agent voor een wedstrijd.

(gewijzigd per 1.01.05; 1.07.10; 1.10.11; 06.02.17; 01.01.23)

1.3.003 bis Wie dan ook een materiaalcontrole ontwijkt, een materiaalcontrole weigert of verhindert dat een commissaris of elke andere bevoegde instantie een materiaalcontrole kan uitvoeren zal bestraft worden als volgt:

Renner of ander lid van de ploeg: schorsing van 1 maand tot 1 jaar en/of een boete van 1000 CHF tot 100000 CHF.

Ploeg of elke andere entiteit vertegenwoordigd door een renner: schorsing van 1 maand tot 6 maanden en/of een boete van 5000 CHF tot 100000 CHF.

(tekst ingevoerd op 06.02.17)

1.3.003 ter Teneinde de conformiteit met de UCI-reglementen te verifiëren van de uitrusting/materiaal waarvan renners en ploegen de intentie hebben die te gebruiken in competitie, kan de UCI specifieke registratieprocedures definiëren met het proces en de vereisten voor het te gebruiken materiaal.

(tekst ingevoerd op 01.01.23)

§2 Technische vernieuwingen

1.3.004 Uitgezonderd in mountainbike wedstrijden, mogen technische vernieuwingen van alles dat wordt gebruikt, gedragen of meegevoerd door een renner of licentiehouder tijdens de wedstrijd(en) (fietsen, daarop gemonteerde uitrusting, accessoires, helmen, kleding, communicatieapparatuur, meetapparaten, sensoren, enz.) alleen gebruikt worden na goedkeuring door de UCI. De aanvragen tot goedkeuring, samen met al de nodige documentatie, moeten ingediend worden bij de UCI.

Elke hieraan verbonden onderzoekskost moet door de kandidaat worden betaald en deze kost wordt vastgelegd de UCI volgens de complexiteit van de voorgelegde technische vernieuwing.

De UCI bestudeert de toelaatbaarheid van de technische vernieuwing vanuit een sportief en technisch standpunt en antwoordt binnen de 6 maanden na de datum van indiening van een volledig dossier, inclusief bij deze aanvraag, worden alle relevante bewijsstukken en eventuele aanvullende documenten gevraagd door de UCI. De technische vernieuwing wordt vanaf de goedkeuringsdatum van kracht.

Er is geen sprake van technische vernieuwing in de zin van dit artikel als de innovatie geheel binnen de specificaties valt van de reglementen.

(gewijzigd per 1.01.02; 1.01.04; 1.01.05; 1.02.11; 10.06.21)

1.3.005

Als het college van commissarissen bij de start van een wedstrijd of etappe vaststelt dat een gebruikte technische vernieuwing of het materiaal nog niet werd aanvaard door de UCI, kan het een startverbod opleggen aan de renner die niet wil afzien van het gebruik van deze vernieuwing.

Bij gebruik in de loop van de wedstrijd(en) wordt de renner uit de wedstrijd(en) genomen of gediskwalificeerd. De beslissing van het college van commissarissen kent geen beroepsmogelijkheid.

Als de technische vernieuwing of het materiaal nog niet werd aanvaard door de UCI niet geconstateerd of bestraft wordt door het college van commissarissen, dan kan de disciplinaire commissie de diskwalificatie uitspreken. De disciplinaire commissie wordt ingeschakeld door de UCI, ofwel ambtshalve ofwel op verzoek van enig belanghebbende. De commissie doet pas uitspraak na advies van de materiaalcommissie.

Buiten de wedstrijden is het de UCI die beslist of het om een technische vernieuwing gaat en of de procedure voorzien in artikel 1.3.004 moet worden gevolgd.

(gewijzigd per 1.01.05; 01.02.12)

§3 Commercialisering

(§ ingevoerd op 15.10.18)

1.3.006

Het materiaal moet van het type zijn dat is bestemd voor commercieel gebruik door iedereen die de fietssport beoefent.

Alle onderdelen en accessoires in de ontwikkelingsfase en nog niet beschikbaar zijn voor verkoop (prototype) moeten, alvorens het mag worden gebruikt, onderworpen worden aan een goedkeuringsverzoek aan de materiaalcommissie van de UCI. De uitzondering alleen voor onderdelen en accessoires die in de laatste fase van de ontwikkeling zijn en waarvoor de commercialisering niet later dan 12 maanden na het eerste gebruik in de uitvoering, kan worden verleend. De fabrikant kan eenmalig een verlenging van de prototype-status aanvragen op **basis van relevante en gerechtvaardigde gronden. Na het verstrijken van de prototypegoedkeuring moet de uitrusting commercieel beschikbaar zijn.**

Het gebruik van materiaal met een toelating van prototype in wedstrijden op de piste en/of voor het behalen van een bepaalde prestatie (record, uurrecord of andere) is niet toegelaten.

Bij het beoordelen van een aanvraag voor het gebruik van materiaal dat nog niet te koop is, zal de UCI materiaalcommissie bijzondere aandacht besteden aan de veiligheid van de uitrusting die ter goedkeuring zal worden voorgelegd.

Het gebruik van speciaal ontworpen materieel voor het verwezenlijken van een bijzondere prestatie (record of iets anders) is niet toegestaan.

Onder voorbehoud van prototypes (materiaal nog niet beschikbaar voor verkoop), moet het materiaal op de markt worden gebracht om te worden gebruikt voor fietsevenementen. Commercialisering houdt in dat het materiaal voor iedereen beschikbaar moet zijn via een voor iedereen toegankelijk bestelsysteem (het betreft producenten, verdelers of speciaalzaken). Zodra de bestelling is geplaatst, moet deze binnen 30 dagen worden bevestigd en het product binnen 90 dagen worden geleverd. Bovendien moet de verkoopprijs van materiaal openbaar en beperkt worden in de mate dat deze beschikbaar is voor het grote publiek en dat de prijs niet veel hoger is dan de marktprijs voor materiaal van een vergelijkbare categorie.

Alle onderdelen die niet in de handel verkrijgbaar zijn, niet onder een geldige toelating van prototype vallen op het moment van de wedstrijd, kunnen niet worden gebruikt. **Commissarissen kunnen de start weigeren of een renner diskwalificeren die dergelijke uitrusting gebruikt.**

Elke overtreding van de bepalingen van dit artikel, waaronder maar niet beperkt tot het gebruik van een uitrusting die niet commercieel beschikbaar is of onder prototypegoedkeuring valt, kan bestraft worden met een boete variërend van CHF 5.000 tot 100.000. Deze boete komt bovenop eventuele sancties die door de commissarissen worden opgelegd.

(Gewijzigd per: 1.11.10; 1.10.11; 1.01.17; 15.10.18; 01.01.23; **01.02.25**)

§ 4 Aan boord technologie

1.3.006bis Technologische aan boord-apparaten die gegevens registreren of verzenden, mogen op fietsen worden gemonteerd of mogen door renners worden gedragen op grond van dit artikel, onverminderd andere bepalingen van de UCI-reglementen. Dit artikel heeft betrekking op elk apparaat dat gegevens registreert of verzendt zoals hieronder beschreven, inclusief maar niet beperkt tot sensoren (gedragen of geïntegreerd), transponders, informatiesystemen voor renners en telemetrie-apparaten.

1. Apparaten die volgende categorieën van gegevens vastleggen of verzenden, zijn toegestaan:
 - Positiebepaling: informatie met betrekking tot de locatie van de renner of de fiets;
 - Beeld: stilstaande of bewegende beelden of beeldmateriaal die vanop de fiets zijn vastgelegd (dergelijke apparaten mogen alleen op de fiets worden gemonteerd tenzij specifieke voorschriften van een bepaalde discipline toestaan dat de renners de apparaten mogen dragen);
 - Mechanisch: informatie die is vastgelegd van de fiets of van een van zijn onderdelen, inclusief maar niet beperkt tot vermogen, snelheid, cadans, versnellingsmeter, gyroscoop, versnelling, bandenspanning.
2. Apparaten die de volgende fysiologische gegevens vastleggen of verzenden, zijn toegestaan: hartslag, lichaamstemperatuur, zweetcriteria. Deze toelating is echter beperkt door transmissieprotocollen zodat alleen de betrokken renner in staat is om de gegevens tijdens een wedstrijd in te zien.
3. Apparaten die andere fysiologische gegevens vastleggen, inclusief metabole waarden zoals maar niet enkel beperkt tot glucose of lactaat, zijn niet toegestaan in competitie.

De toegestane registratie en het verzenden van gegevens zoals voorzien in dit artikel stelt een renner niet in staat om de gegevens van een andere renner te bekijken. Zo ook

hebben teams alleen toegang tot de gegevens van hun renners, wanneer een dergelijke verzending is toegestaan, tenzij de informatie met betrekking tot renners van andere teams openbaar beschikbaar is.

Elk technologisch apparaat dat op een fiets is gemonteerd, moet:

- geïnstalleerd zijn op een systeem dat is ontworpen voor fietsen en dat geen invloed heeft op de waarborg van enig onderdeel van de fiets;
- geen risico voor de veiligheid van een renner vormen en moet daarom worden bevestigd op een manier die ervoor zorgt dat het niet per ongeluk kan worden gedemonteerd of niet kan worden verwijderd.

De UCI kan afwijkingen toestaan op elk beoogd gebruik van technologie aan boord dat niet is toegestaan door dit artikel. Afwijkingen worden onder meer beoordeeld met inachtneming van criteria van gelijk gebruik van de uitrusting, de sportieve fairplay en de integriteit, en moeten ook voldoen aan de artikelen 1.3.001 tot en met 1.3.006.

Afwijkingen kunnen beperkt zijn tot specifieke wedstrijden, renners of teams.

De UCI is niet aansprakelijk voor eventuele gevolgen die voortvloeien uit de installatie en het gebruik van de technologische apparatuur aan boord door vergunninghouders, noch voor eventuele defecten of voor de niet-naleving ervan.

Voor alle duidelijkheid: dit artikel regelt of beïnvloedt de eigendom van de verschillende gegevens niet, wat betekent dat het registreren, gebruiken en/of exploiteren van de gegevens onderworpen blijft aan toestemming van de houder van de betreffende rechten

(Artikel geïntroduceerd op 10.06.21)

DEEL 2: FIETSEN

Inleiding

De fietsen moeten voldoen aan de regels, de geest en het principe van de wielersport. Deze geest veronderstelt dat renners tegen elkaar uitkomen op voet van gelijkheid. Het principe gaat uit van de voorrang van de mens op de machine.

§1 Principes

- 1.3.007** De fiets is een rijwiel met twee wielen van gelijke diameter; het voorwiel is om te sturen; het achterwiel is de aandrijving, die in werking gesteld wordt door middel van een pedaalsysteem met een overbrenging via een ketting.

Uitzonderingen op dit artikel kunnen voor bepaalde disciplines bestaan, in dit geval, worden de regels in de betreffende discipline gespecificeerd.

(gewijzigd per 1.11.10; 1.10.11; 1.01.17; 1.01.19)

- 1.3.008** **Houding**
De renner moet een zithouding aannemen op zijn fiets (basishouding). **Deze houding vereist alleen de volgende steunpunten: de voet op het pedaal, de handen aan het stuur en het zitvlak op het zadel.**

(gewijzigd per 1.01.09)

Besturing

1.3.009 De fiets moet voorzien zijn van een stuur, dat de renner in alle situaties en in alle veiligheid in staat stelt deze te besturen en te manoeuvreren.

Aandrijving

1.3.010 De voortbeweging van de fiets wordt uitsluitend verzekerd door de benen (menselijke spierkracht) in een ronddraaiende beweging, met de hulp van een trapas, zonder elektrische of andere hulp.

Uitzonderingen op deze regel kunnen bestaan voor bepaalde fietsdisciplines, deze worden geregeld door de bepalingen van artikel 1.3.010bis, specifieke regels voor de respectieve disciplines, indien van toepassing.

In het wielrennen met een handicap mogen de mechanische orthesen/prothesen van de onderste of bovenste ledematen slechts gebruikt worden door de atleten die geëvalueerd waren volgens de classificatieprocedure van de UCI en die een herzien statuut R of bevestigd statuut C hebben.

In alle omstandigheden mag geen enkel mechanische orthese/prothese van de onderste ledematen gebruikt worden buiten de wedstrijden van wielrennen met een handicap.

(gewijzigd per 1.01.05; 1.10.13; 1.01.19; 1.01.25)

1.3.010bis Elektrisch Aangedreven Fiets – Electrically Power Assisted Cycle (EPAC)

Een EPAC is een fiets die wordt aangedreven met twee energiebronnen:

- 1) onderste spierketen zoals beschreven in artikel 1.3.010 - alinea 1 - en
- 2) een elektrische aandrijfeenheid. De EPAC moet voldoen aan de volgende eisen: De elektrische aandrijfeenheid van de EPAC moet voldoen aan de volgende eisen:
 - Het mag alleen assistentie bieden tot een maximale snelheid van 25 km/u, tenzij anders vermeld in de technische handleiding van het evenement indien het evenement plaatsvindt in een land waar de Europese specificaties EN15194 niet van toepassing zijn.
 - Het mag alleen assistentie bieden wanneer de renner vooruit pedaleert.
 - De assistentie wordt stopgezet wanneer de renner stopt met vooruit pedaleren.
 - De stopafstand mag niet meer dan twee meter bedragen.
 - Het maximale gewicht mag 3,1 kg zijn. Dit gewicht verwijst naar alle mechanische en elektronische componenten die nodig zijn om de door de batterij geleverde elektrische energie om te zetten in mechanische energie die aan het kettingblad wordt geleverd, exclusief schroeven voor installatie aan de fiets, kettingblad, kettingbladbevestiging, kabel van de batterij, cranks, enz.

De batterij van een EPAC moet een maximaal gewicht van 4,5 kg hebben en moet voldoen aan UN3480.

Bovenstaande eisen zijn gebaseerd op de Europese Norm voor EPAC-fietsen EN15194 en kunnen worden herzien in het geval van wijzigingen die door de bevoegde autoriteit aan genoemde normen worden aangebracht. In geval van tegenstrijdigheid tussen de bovenstaande eisen en de bepalingen van EN15194, hebben de laatste voorrang.

Organisatoren kunnen, met toestemming van de UCI, EPAC-aandrijfeenheden toestaan die afwijken van de bovenstaande eisen, voor zover deze voldoen aan de Europese Norm EN15194 voor evenementen die plaatsvinden in Europa en, voor andere landen, aan normen die in die landen van toepassing zijn.

(artikel ingevoerd op 01.01.25)

§2 Technische specificaties

1.3.011

Tenzij anders vermeld zijn de hierna vermelde specificaties van toepassing op de fietsen gebruikt op de weg, de baan en bij veldrijden.

De specifieke kenmerken van fietsen die gebruikt worden bij mountainbike, BMX, BMX Freestyle, trials, indoor cycling en wielrennen met een handicap voor renners met een beperking worden uiteengezet in het deel waarin de betreffende discipline gereguleerd wordt.

(gewijzigd per 1.01.05; 25.06.07; 1.01.17)

a) Afmetingen (zie schema "Afmetingen (1)")

AFMETINGEN (1)

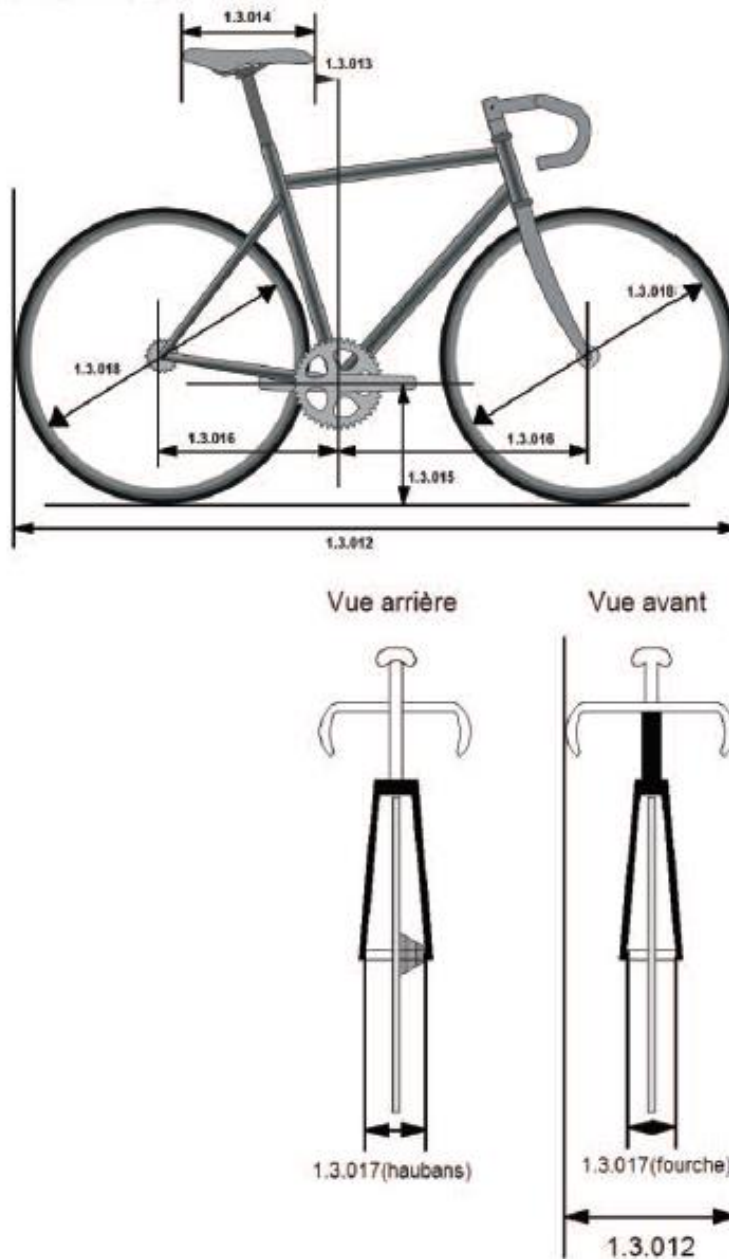

1.3.012 De lengte van een fiets mag maximaal 185 cm zijn en de breedte maximum 50 cm. Een tandem mag niet langer dan 270 cm zijn en 50 cm breed.

1.3.013 De punt van het zadel moet zich **achter het verticale vlak** bevinden, dat passeert door de as van de trapas **en mag in geen enkel geval dit verticale vlak overschrijden.**

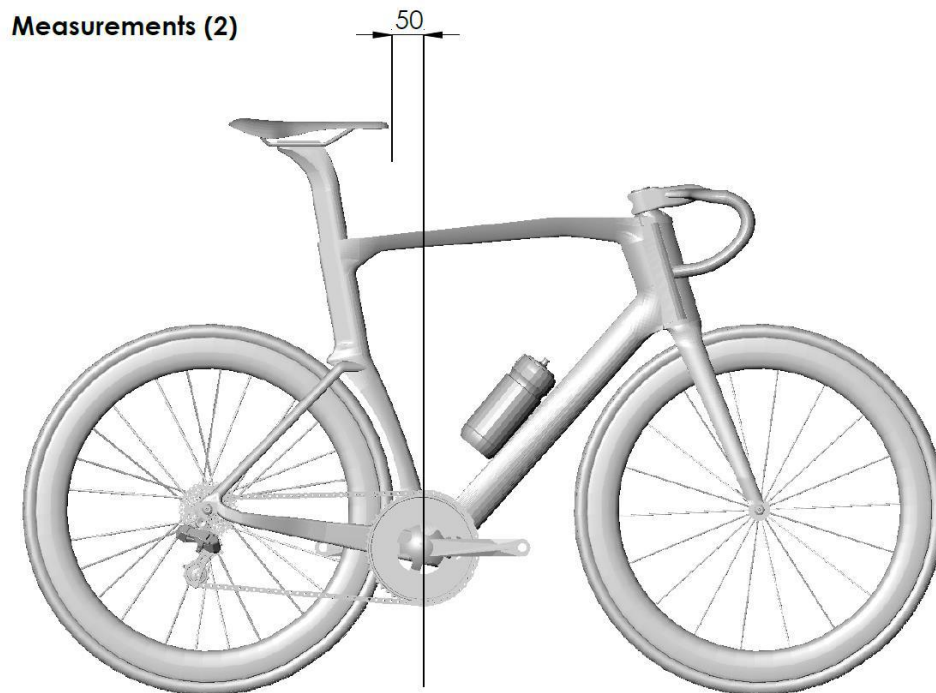

(tekst gewijzigd op 01.10.10; 01.02.12; 01.10.12; 23.10.19; 1.01.23; **1.01.25**)

1.3.014 Het vlak lopend door de hoogste punten van de achterzijde van het zadel loopt mag een hoek hebben van maximaal negen graden tov de horizontale positie van het zadel. De lengte van het zadel bedraagt minimaal 24 cm en maximaal 30 cm. Een tolerantie van 5mm is toegestaan.

1.3.015 De afstand tussen de trapas en de grond moet minstens 24 cm en maximaal 30 cm bedragen.

1.3.016 De afstand tussen de loodlijnen, die door de trapas en de as van het voorwiel lopen moet minstens 54 cm bedragen en maximaal 65 cm 1(*). De afstand tussen de loodlijnen, die door de trapas en de as van het achterwiel lopen moet minstens 35 cm bedragen en maximaal 50 cm.

1.3.017 De afstand tussen de binnenste uiteinden van de voorvork zal niet meer bedragen dan 11,5 cm; deze van de binnenste uiteinden van de achternok niet meer dan 14,5 cm.

1.3.018 De diameter van de wielen mag maximaal 700 mm en minimaal 550 mm zijn, inclusief band/tube. Voor veldrit fietsen mag de band een breedte van 33 mm niet overschrijden en deze mag geen pinnen of spikes hebben.

Voor de disciplines weg, piste en veldrijden, mogen alleen wielen gebruikt worden die vooraf zijn goedgekeurd door de UCI. De wielen goedgekeurd voor de wedstrijden met groepsstart in de disciplines weg en veldrijden moeten minimaal 12 spaken hebben; spaken kunnen rond afgeplat of ovaal zijn voor zover geen dimensie van hun doorsnede meer bedraagt dan 10 mm.

Wielen die worden gebruikt in weg-, piste- en veldrijddisciplines moeten voldoen aan de eisen van de botsproef zoals gespecificeerd in ISO-norm 4210-2:2023 Rijwielen - Veiligheidseisen voor fietsen, punt 4.10.7.2.2, paragraaf 2. Het voldoen aan deze eisen geldt voor zowel voor- als achterwielen, ongeacht de materialen, remsystemen en andere kenmerken. andere kenmerken. Wielproducenten moeten goedkeuring aanvragen door een verklaring van conformiteit af te geven aan de UCI.

De gedetailleerde procedure en het formulier dat wielproducenten moeten invullen om goedkeuring aan te vragen zijn beschikbaar in het gedeelte "Uitrusting" van de UCI-website.

Om aan de eisen te voldoen en compatibiliteit tussen onderdelen te garanderen moeten velgen voldoen aan norm ISO 5775-2 en banden aan norm ISO 5775-1.

Wielen die aan de omschrijving van "traditioneel" wiel beantwoorden hebben niet de verplichting om de goedkeuringsprocedure te volgen voorzien in dit artikel.

Definitie van traditionele wielen :

Criteria :

Velghoogte : minder dan 25mm

Materiaal van de velg : Aluminium

Spaken : minimaal 20 stalen spaken die demonteerbaar zijn

Algemeen : alle onderdelen moeten identificeerbaar en in de handel verkrijgbaar zijn.

In de pistecompetities, inclusief de wedstrijden achter derny, is het gebruik van volle wielen vooraan niet toegelaten, uitgezonderd in tijdritspecialiteiten..

Niettegenstaande dit artikel, blijft de keuze en het gebruik van wielen onderworpen aan de artikelen 1.3.001 tot 1.3.003.

(gewijzigd per 1.01.02; 1.01.03; 1.08.04; 1.01.05;1.07.10;1.10.13;1.01.16; 25.06.19; 01.01.24)

b) Gewicht

1.3.019 Het gewicht van het rijwiel mag niet lager zijn dan 6.8 kilogram.

c) Vorm, Opbouw

1.3.020 Voor de wedstrijden op de weg, de piste, en de veldritwedstrijden(en) dient het frame van het klassieke type te zijn, dat wil zeggen een "driehoekige vorm". Het dient opgebouwd te zijn uit buisvormige elementen, recht of uitgerekt (rond, ovaal, afgeplat, druppelvorm of anderszins gevormd), en de hartlijn van elk element moet in elk geval een rechte lijn vormen uitgezonderd de basis en de achternokken. De elementen worden zo opgebouwd op een zodanige wijze, dat de verbindingen als volgt zijn: de bovenbuis (1) verbindt de

bovenkant van de balhoofdbuis (2) met de bovenkant van de zadelbuis (4); de zadelbuis (die verlengd wordt door de zadelpen) komt uit op de bracketas; de schuine buis (3) verbindt de bracketas met de onderkant van de balhoofdbuis (2). De driehoeken achter worden gevormd door de staande achtervork (5), de liggende achtervork (6) en de zitbuis (4), zodanig dat de ankerpunten van de staande achtervork niet verder komen dan de limiet die is ingesteld voor de helling van de bovenbuis (zie afbeelding vorm (1)). De zadelpen moet conform zijn aan de dimensionale beperkingen van toepassing voor de zadelbuis en kan overal op de zadelbuis en/of bovenbuis van het kader worden bevestigd. (Zie afbeelding vorm (2)).

De elementen hebben een maximale hoogte van 8 cm en een minimum dikte van 1 cm. De minimum dikte voor de elementen van de vork is 1 cm. deze delen mogen recht of gebogen zijn (7). (zie afbeelding "Vorm (1)").

Een aflopende bovenbuis (1) is toegestaan, voor zover het verloop van dit element zich binnen een horizontale rechthoek met een maximum hoogte van 16 cm blijft.

De effectieve breedte van de bovenbuis mag de 16 cm van het dichtstbijzijnde punt tussen de middelste verbinding van de bovenbuis en staande buis respectievelijk voorzijde van de las der voorbuis niet overschrijden. Er kunnen elementen worden toegevoegd tussen de balhoofdbuis en de stuurpen. Deze onderdelen moeten in de continuïteit van de balhoofdbuiskast kunnen passen.

Gelijkbenige compensatiedriehoeken met twee zijden van 8 cm zijn toegestaan bij de verbindingen tussen de kaderelementen behalve bij de verbindingen tussen de liggende achtervork en de staande achtervork waar geen enkele driehoek is toegestaan (zie afbeelding «Vorm (3)»).

Forme (1)



Tubes 1, 2, 3, 4 : 2.5cm minimum & 8cm maximum
 Tubes 5, 6, 7 : 1cm minimum & 8cm maximum



Éléments tubulaires droits ou étirés

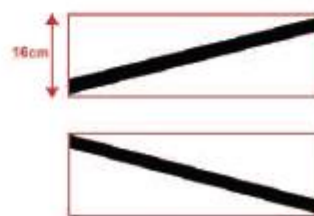

Inclinaison du tube horizontal



Une ligne droite devant s'inscrire à l'intérieur de l'élément

(gewijzigd per 1.01.05)

Afbeelding 2

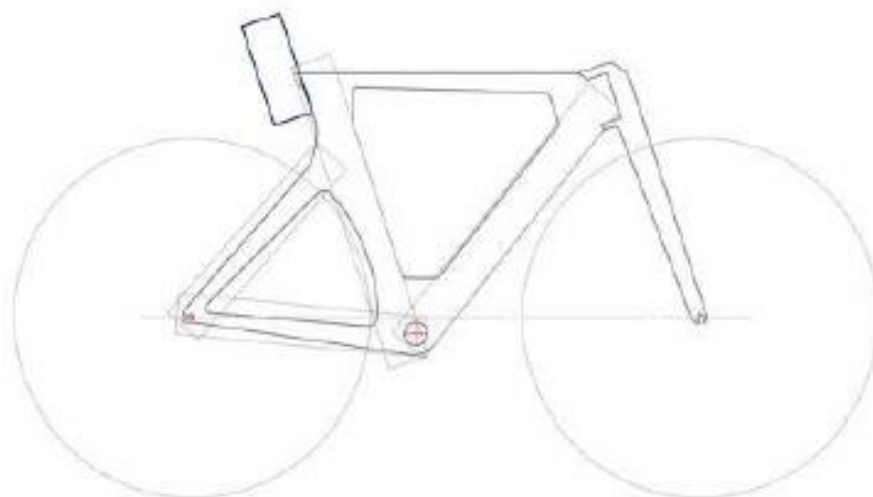
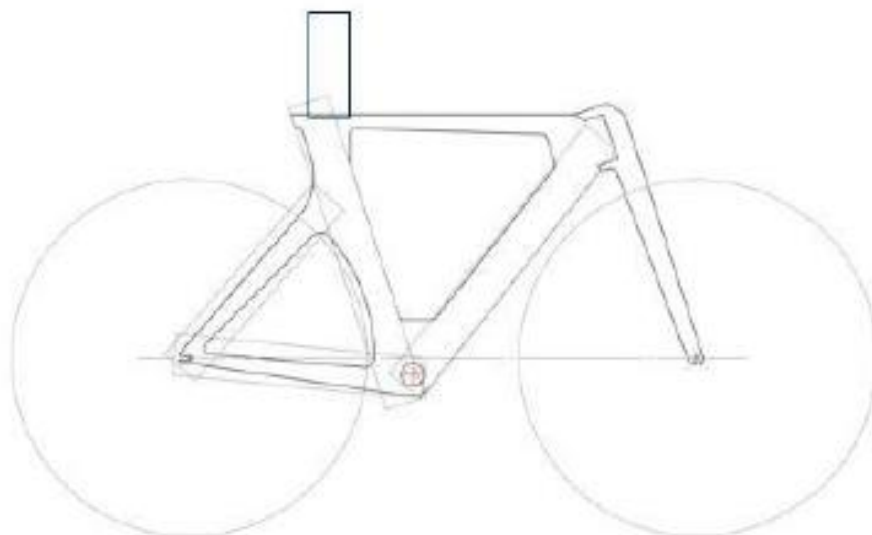
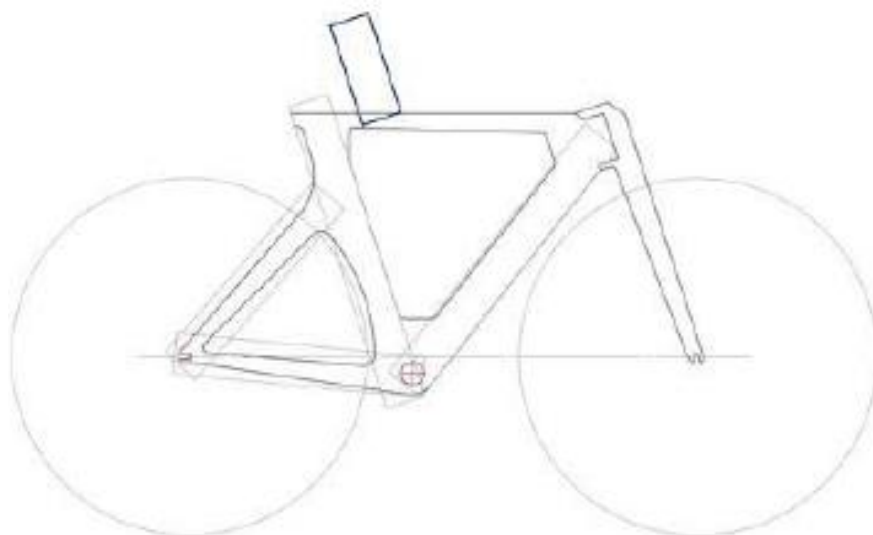

- Twee gelijkbenige compensatiedriehoeken met twee zijden van 40 mm zijn toegestaan
- bij de verbindingen tussen de stuurpen en het stuur.

De op het stuur gemonteerde remhendels worden gevormd door twee steunen met remhevels. De hevels moeten bediend kunnen worden door vanaf het stuur eraan te trekken en in alle veiligheid, conform de maximale afwijking van 10° voor de remhendels zoals beschreven in de verklarende gids van de technische reglementen van de UCI. Een verlenging of opbouw van de steunen of handvaten met een ander doel is verboden. De koppeling met een bedieningssysteem voor de derailleurs is toegestaan

Structure (1A)

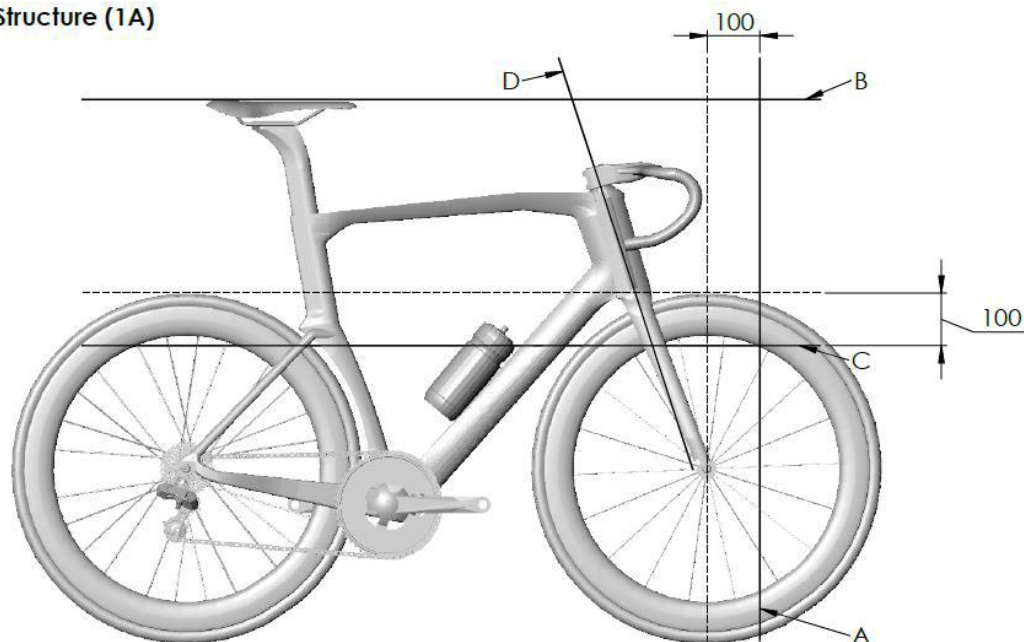

(gewijzigd per 1.01.05; 1.02.12; 01.01.23;1.04.24)

1.3.023 (N) Vast verlengstuk voor tijdrilsturen

Voor tijdritten op de weg en voor individuele achtervolging, ploegenachtervolging en de kilometer/500m, tijdrift op de baan, een vast tijdriftverlengingsstuur (bestaande uit 2 verlengstukken met secties voor elke hand om vast te houden en twee onderarmsteunen) kan worden gebruikt.

Positie en metingen

Een vast tijdrift-extensie stuur kan worden toegevoegd aan of geïntegreerd in het traditionele stuur.

Een basisstuursysteem kan alleen worden gebruikt als er een vast tijdriftverlengstuur aan wordt toegevoegd of in wordt geïntegreerd.

Traditionele sturen of basisstuurinrichtingen moeten worden geplaatst in het gebied dat is gedefinieerd in artikel 1.3.022 (A, B, C, D).

Een vast tijdrift-extensie stuur moet worden gepositioneerd in overeenstemming met een van de vier categorieën die hieronder worden gepresenteerd en de metingen zoals weergegeven in diagram "Structuur (1B)":

Structuur 1B

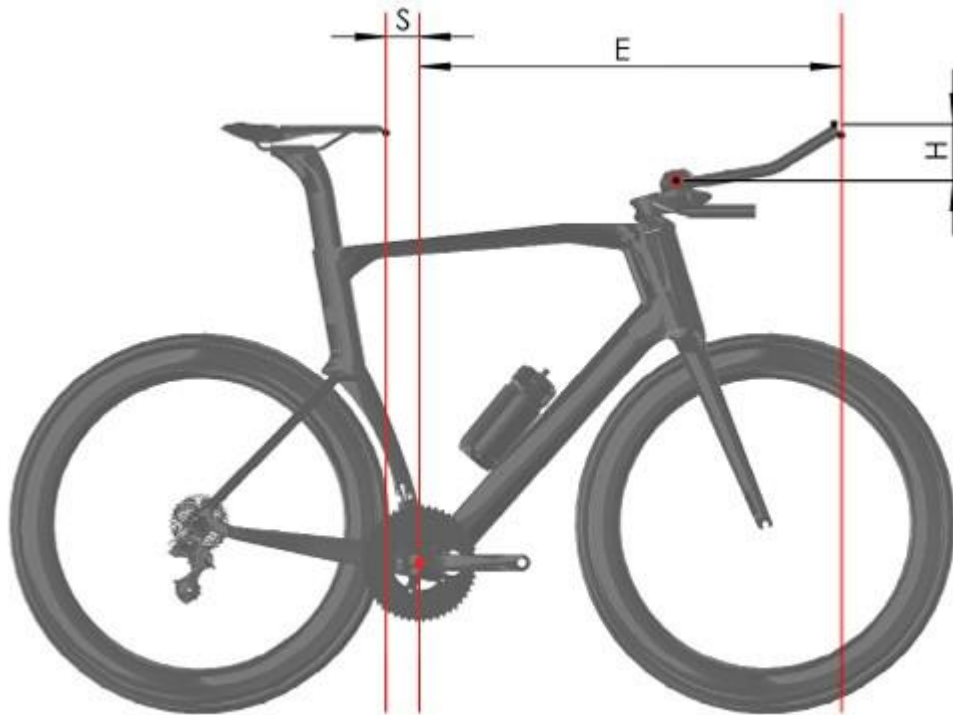

Meting E correspondeert met de horizontale afstand tussen verticale vlakken die door het centrum van de trapas en het uiteinde van het vaste uiteinde van het tijdritstuur lopen, inclusief accessoires.

Meting H correspondeert met het verticale hoogteverschil tussen het midden van de onderarmsteun en het hoogste of laagste punt van het vaste uiteinde van het tijdritstuur, inclusief accessoires.

Meting S correspondeert met de horizontale afstand tussen de punt van het zadel en het verticale vlak dat door het centrum van de trapas loopt.

Hoogtecategorie 1 – renners kleiner dan 180 cm

Metingen

- E mag niet meer dan 800 mm zijn
- H mag niet meer dan 100 mm zijn.
- S mag niet minder zijn dan 50 mm

Hoogtecategorie 2 – renners 180 cm tot 189 cm

Metingen

- E mag niet meer dan 830 mm zijn
- H mag niet meer dan 120 mm zijn.
- S mag niet minder zijn dan 50 mm zijn.

Deze metingen zijn van toepassing, mits de in aanmerking komende renners op de relevante lijst staan die op de UCI-website is gepubliceerd.
Om toegevoegd te worden aan de lijst moeten renners een “aanvraagformulier hoogteverklaring” invullen dat beschikbaar is op de website van de UCI niet later dan 15 dagen voor de start van een evenement.

Zonder afbreuk te doen aan de controles die worden uitgevoerd door commissarissen, hebben renners die op de relevante lijst staan die gepubliceerd is op de website van de UCI het recht om fietsen met de corresponderende afmetingen te gebruiken.

Hoogtecategorie 3 – renners van 190 cm of langer
Metingen

- E mag niet meer dan 850 mm zijn
- H mag niet meer dan 140 mm zijn.
- S mag niet minder zijn dan 50 mm zijn.

Deze metingen zijn van toepassing, mits de in aanmerking komende renners op de relevante lijst staan die op de UCI-website is gepubliceerd.
Om toegevoegd te worden aan de lijst moeten renners een “aanvraagformulier hoogteverklaring” invullen dat beschikbaar is op de website van de UCI niet later dan 15 dagen voor de start van een evenement.

Zonder afbreuk te doen aan de controles die worden uitgevoerd door commissarissen, hebben renners die op de relevante lijst staan die gepubliceerd is op de website van de UCI het recht om fietsen met de corresponderende afmetingen te gebruiken.

Standaardformaatcategorie

De volgende maatregelen zijn van toepassing

a) voor elke renner met een lengte gelijk aan of groter dan 180 cm en die niet voorkomt op de lijst die voor dit doel is opgesteld en gepubliceerd op de website van de UCI.

b) voor iedere renner die een fiets presenteert waarvan de E en S maten niet voldoen aan de eisen die overeenkomen met hun maatcategorie.

- E mag niet groter zijn dan 750 mm
- H mag niet groter zijn dan het verticale hoogteverschil (H) gedefinieerd voor de maatcategorie van de renner, zoals hierboven uiteengezet
- S moet voldoen aan artikel 1.3.013.

Uitrustingsvereisten

Alle vaste tijdrifturen en onderarmsteunen moeten voldoen aan het volgende:

- Onderarmsupports moeten uit twee delen bestaan (één deel voor elke onderarm) en zijn alleen toegestaan als er een stuur met vaste tijdriftverlenging wordt toegevoegd;
- De maximale breedte van elke onderarmsteun is 125 mm ;
- De maximumlengte van elke onderarmsteun is 125 mm;
- De minimale lengte van elke onderarmsteun is 60 mm;
- De maximale hoogte van elke onderarmsteun is 85 mm;
- De maximale helling van elke onderarmsteun (gemeten op het steunvlak van de arm) is 30 graden;
- De minimale horizontale afstand tussen het verticale vlak dat voor de onderarmsupport ligt en het verticale vlak dat door het uiteinde van het vaste tijdrift-extensie stuur loopt, inclusief accessoires, is 180 mm;
- De maximumafmeting van de dwarsdoorsnede van elk verlengstuk is 50 mm;
- Indien beide secties van het vaste tijdriftverlengstuk van het stuur worden samengevoegd, wordt de maximale afmeting van de dwarsdoorsnede toegestaan tot 1,5 maal de waarde op de horizontale as, 80 mm ;

- De maximumafmeting van de dwarsdoorsnede van elk bevestigingsaccessoire is 80 mm;
- Voor geïntegreerde apparatuur is een gelijkbenige compensatiedriehoek met 40 mm op de zijde toegestaan bij de verbinding tussen elk uitsteeksel en het bevestigingsaccessoire.
- Twee gelijkbenige compensatiedriehoeken van 40 mm op de zijde zijn toegestaan aan de verbindingen tussen de steel en de basisbalk;
- De maximumafmeting van de dwarsdoorsnede van de basisbalk is 80 mm;
- De minimumafmeting van de dwarsdoorsnede van alle vorkaccessoires is 10 mm;
- De maximumafmeting van de dwarsdoorsnede van de stuurpen is 80 mm;

Structure (1B)

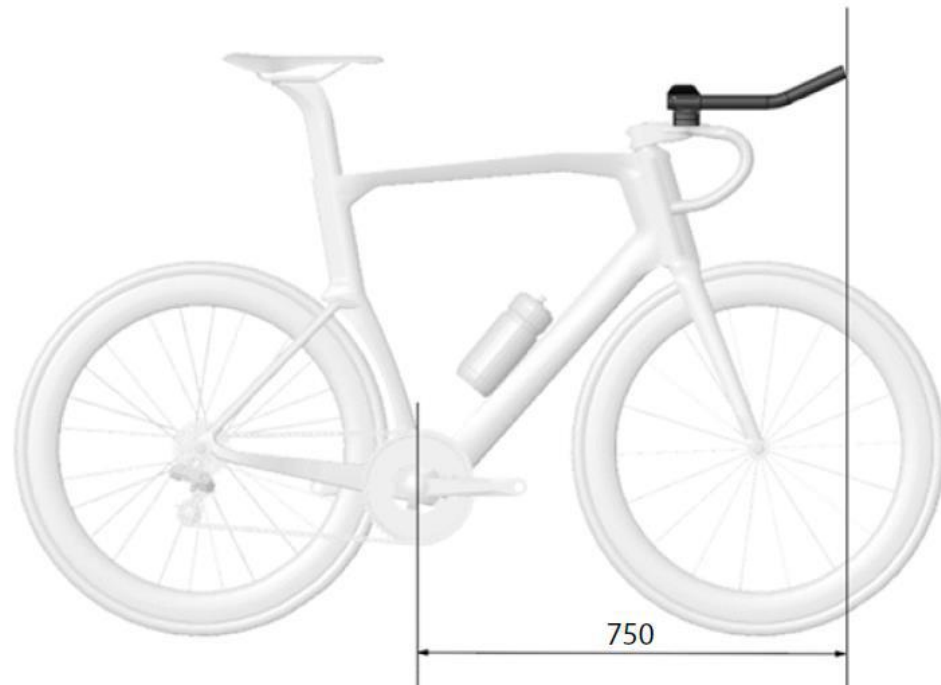

(gewijzigd per 1.01.05; 1.04.07; 1.01.09;1.02.12;1.10.12;29.04.14; 15.10.18; 25.06.19; 01.01.23; 01.01.25)

1.3.024

Elke voorziening, toegevoegd of ingebracht in de structuur, (zoals een windscherm, romp, en dergelijke), bedoeld om de luchtweerstand te verminderen of de aandrijving kunstmatig te verhogen, is verboden.

Structure (2)

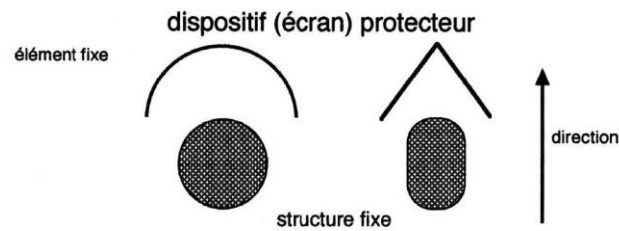

Een beschermingsscherm is een vast element dat dienst doet als windscherm en bestemd is om een ander onderdeel van de fiets te beschermen om zo het aërodynamische verlies te beperken. Deze regel geldt niet voor het frame en de voorvork van de fiets.

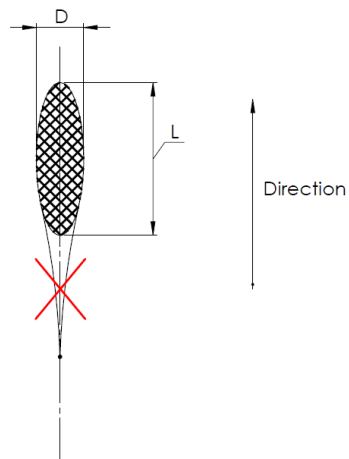

De romp dient om een profiel te verlengen of uit te rekken. De romp is toegestaan in die mate, dat de verhouding tussen lengte L en diameter D niet groter is dan de vastgestelde dimensionale eisen zoals gedefinieerd in de artikels 1.3.020 (framesets), 1.3.022 en 1.3.023 (stuur, basisbalk en vaste tijddritstuurverlenging).

Structure (3)

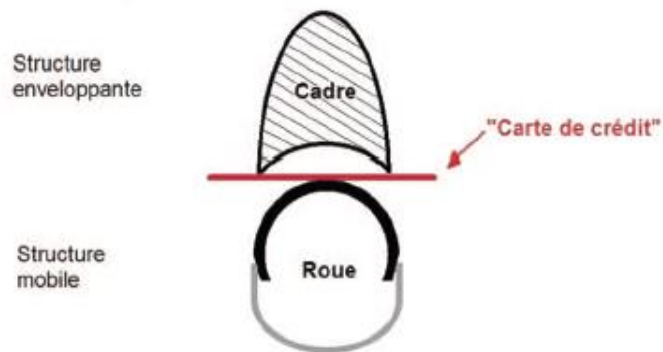

moyen pratique pour vérifier l'existence d'un carénage sur une pièce mobile comme la roue :
il doit être possible de faire passer (entre les deux structures) une carte rigide type "carte de crédit".

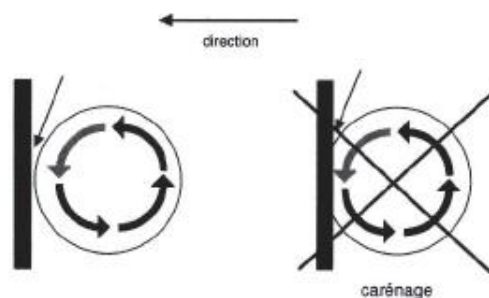

De stroomlijning heeft als doel een onderdeel van de fiets te gebruiken of te vervormen, zodanig dat dit een bewegend deel van de fiets, zoals de wielen of de trapas, omsluit. Daarom moet het mogelijk zijn een kaart, type creditcard, ertussen te steken.

(gewijzigd per 1.01.17;01.01.23)

1.3.024 bis De drinkbussen mogen niet geïntegreerd zijn in het kader en kunnen enkel geplaatst worden op de diagonale buis en de zadelbuis, langs de binnenzijde van het kader. De maximale afmetingen qua doorsnede van drinkbussen gebruikt in competitie mogen de 10 cm niet overschrijden voor een minimum van 4 cm en hun inhoud moet zich situeren tussen 400 ml minimaal en 800 ml maximaal.

1.3.024 ter [artikel geschrapt op 10.06.2021]

1.3.024 quater De UCI, een afgevaardigde of commissaris, heeft het recht om de installatie van technologische apparatuur aan boord te eisen voor het opsporen van technologische fraude in competitie.. Elke weigering van een team of renner om de instructies voor het dragen van dergelijke apparatuur na te leven, kan worden onderworpen aan disciplinaire maatregelen overeenkomstig artikel 1.3.003bis.

1.3.025 Het vrijwiel, de derailleur en de remmen zijn verboden bij trainingen en wedstrijden op de baan.
Schijfremmen zijn toegestaan tijdens trainingen en wedstrijden cyclo-cross.
Schijfremmen zijn toegestaan tijdens trainingen en wedstrijden mountainbiken.
Schijfremmen zijn toegestaan tijdens trainingen en wedstrijden op de weg en in het tijdrijden.
Schijfremmen zijn toegestaan tijdens trainingen en wedstrijden bmx.

Schijfremmen zijn toegestaan tijdens trainingen en wedstrijden trial.

Voor de wegwedstrijden en veldritten, is het gebruik van een vaste pion verboden: een remsysteem werkend op de twee wielen verplicht.

(gewijzigd per 01.09.04; 1.01.05; 1.01.09; 1.07.09; 1.07.10; 1.07.18)

DEEL 3: KLEDING VAN DE RENNERS

§1 Algemene bepalingen

1.3.026 Iedere renner moet tijdens de wedstrijd(en) een trui dragen met mouwen en een koersbroek, eventueel uit één stuk.

Onder een koersbroek wordt begrepen een broek waarvan de broekspijpen tot boven de knie rijken. Truien zonder mouwen zijn verboden.

Echter, bij mountain bike downhill en cyclo-cross wedstrijden, fietscross, trials en indoor fietsen zijn de specifieke bepalingen vastgelegd in het deel van de reglementen met betrekking tot de discipline in kwestie.

(gewijzigd per 1.01.02; 1.01.04; 1.01.05)

1.3.027 Het uitzicht van de truitjes moet voldoende verschillend zijn van de truitjes van de wereldkampioenen, van de leiders in bekercups en UCI-klassementen en de nationale tricots.

In tegenstelling met bovenstaande mogen voor wat het wegwielrennen betreft de ploegen die deelnemen aan de Grote Rondes het uitzicht van hun trui onderscheiden van de trui van de leider in het individueel algemeen klassement.

1.3.028 Behalve wanneer het uitdrukkelijk voorzien wordt in het reglement, mag er geen enkel speciaal tricot overhandigd of gedragen worden.

1.3.029 Geen enkel kledingstuk mag de opschriften van de trui of het identificatienummer bedekken tijdens de wedstrijd(en) en tijdens de huldigingplechtigheden.

(gewijzigd per 1.01.05)

1.3.030 De regenkleding moet transparant zijn, in dezelfde kleur als de teamtrui of voorzien zijn van de teamnaam of het logo op de voor- en achterzijde. De minimummaat van het opschrift moet 20 cm hoog of breed zijn.

(tekst gewijzigd per 01.01.00; 01.01.15; 01.01.20)

1.3.031 1. Het dragen van een harde valhelm is verplicht bij de wedstrijden en officiële trainingen in alle disciplines behalve indoor cycling en BMW Freestyle Flatland.

2. In alle betrokken disciplines wordt het dragen van een harde valhelm aangeraden buiten competitie en officiële trainingen. In ieder geval moeten de wettelijke bepalingen worden nageleefd.

3. Iedere renner is er verantwoordelijk voor dat:

- de helm gegarandeerd is gehomologeerd in overeenstemming met de officiële veiligheidsregels en de helm als gehomologeerd kan worden geïdentificeerd.
- de helm gedragen wordt in overeenstemming met de veiligheidsregels om de volledige bescherming te waarborgen, inclusief maar niet beperkt tot een juiste aanpassing aan het hoofd zowel als een juiste afstelling van de kinband.

- elke (be)handeling die de beschermende eigenschappen van de helm kan verminderen wordt vermeden en geen helm wordt gedragen die behandeld is of waarvan de beschermende eigenschappen verminderd zijn.
 - alleen een goedgekeurde helm gebruikt wordt, welke geen ongeval of schok ondergaan heeft.
 - alleen een helm gebruikt wordt waaraan geen wijzigingen zijn aangebracht, noch elementen zijn toegevoegd of verwijderd in termen van ontwerp of vorm.
4. Voor weg- en pistedisciplines mogen de afmetingen van de helm (inclusief accessoires) niet groter zijn dan de hieronder vermelde afmetingen:
- Lengte (L) mag kleiner of gelijk zijn aan 450 mm ;
 - De breedte (B) mag kleiner zijn dan of gelijk zijn aan 300 mm;
 - De hoogte (H) mag kleiner zijn dan of gelijk zijn aan 210 mm.

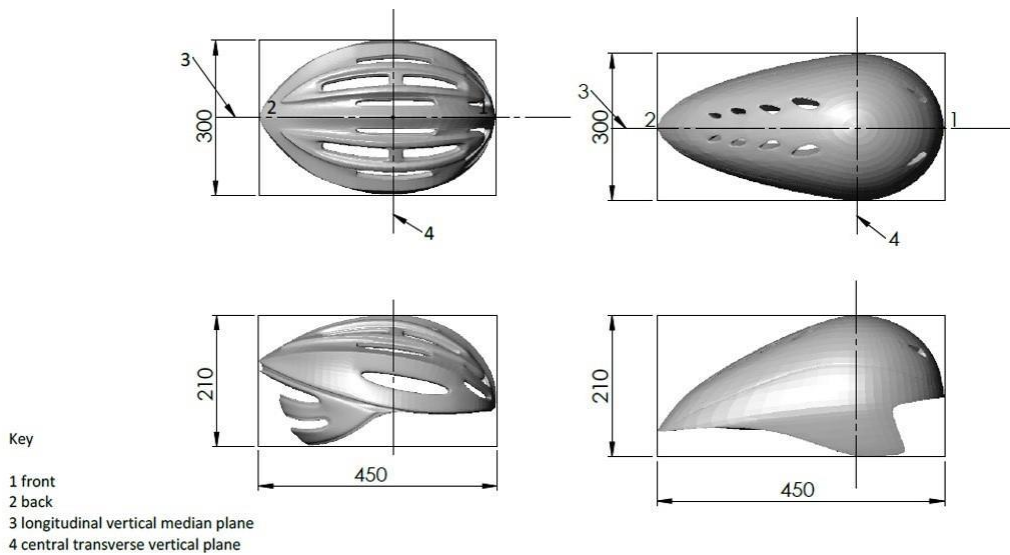

(gewijzigd per 5 mei 2003; 01.01.04; 01.08.04; 1.01.05; 1.02.07; 1.07.11; 1.01.15; 1.01.17; 1.01.23)

1.3.032

Kleding en andere items of accessoires die door een renner worden gedragen (waaronder, maar niet beperkt tot, helmen, brillen, schoenen of communicatieapparaten tijdens de wedstrijd) mogen de morfologie van de renner niet wijzigen.

Bovendien is elk niet-essentieel element dat wordt toegevoegd aan (of onder) of geïntegreerd in kleding, of een ander item of accessoire dat door een renner wordt gedragen, verboden. Een niet-essentieel element is elk element dat geen uitsluitend kleding- of beschermingsdoel heeft, of dat niet strikt noodzakelijk is voor de functionaliteit van de kleding, het item of de accessoire.

Dit geldt ook voor elk materiaal of elke substantie die op de huid of kleding wordt aangebracht en die op zichzelf geen kledingstuk, item of accessoire is dat door een renner wordt gedragen.

(tekst gewijzigd op 01.02.25)

1.3.033

Wijzigingen in de oppervlaktestructuur van kleding zijn toegestaan, maar mogen uitsluitend het gevolg zijn van het breien, weven of samenstellen van de stof. De veranderingen in de oppervlaktestructuur mogen een profielverschil van maximaal 1 mm hebben.



De meting van de oppervlaktestructuurwijziging moet worden uitgevoerd zonder druk of spanning op de kleding. Alle kleding moet de oorspronkelijke textuur van de stof behouden en mag niet worden aangepast om vormbeperkingen te integreren. Daarom mag kleding, wanneer deze niet wordt gedragen, in geen geval zelfdragende elementen of stijve onderdelen bevatten.

(gewijzigd per 1.01.02; 1.01.04; 1.04.07; 1.10.10; 1.02.12; 4.03.19, *01;02;25*)

1.3.033 bis

Sokken en overschoenen die in wedstrijden worden gebruikt mogen niet voorbij het midden van de afstand tussen de medialis malleolus (enkelknobbel) en het midden van de Fibulahead komen.

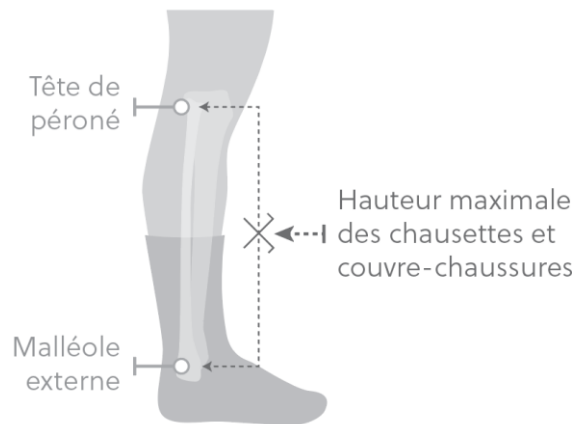

(artikel ingevoegd op 15.10.18)

1.3.034

Tijdens de wedstrijden mag de entourage van de begeleiding van de renners geen andere reclame voeren dan toegestaan voor hun respectievelijke renners voor die bepaalde wedstrijd.

§2 Bij de UCI geregistreeerde Ploegen/teams

Algemene bepalingen

1.3.035

Ieder team mag slechts één kledinguitrusting hebben (kleuren en ordening) die ongewijzigd moet blijven tijdens het kalenderjaar.

UCI Worldploegen en professional continentale ploegen UCI dienen, voorafgaand aan de productie, hun uitrusting ter goedkeuring voor te leggen aan de UCI, ten laatste op 1 december voor het daarop volgende jaar. De overige teams dienen ter goedkeuring deze

uitrusting bij de nationale federatie van hun team voor te leggen bij het registreren van het team voor uiterlijk 10 december van het daaropvolgende jaar.

(gewijzigd per 1.01.05; 1.10.09; 3.06.16; 25.10.17)

1.3.036 Bepalingen voor een permanente wijziging gedurende het seizoen

Elke permanente wijziging van kledijuitrusting moet naar behoren worden gemotiveerd en ingediend voor goedkeuring bij de UCI ten minste 30 dagen voor de gewenste datum van in werking treding. De UCI zal haar antwoord communiceren aan het team ten laatste 15 dagen voor de datum van in werking treding.

Bepalingen voor een tijdelijk wijziging gedurende het seizoen

Elke wegploeg mag elk jaar een verschillende uitrusting gebruiken tijdens maximum drie volledige wedstrijden. Deze uitrusting moet ter goedkeuring worden ingediend bij de UCI ten minste 60 dagen voor de begindatum van de wedstrijd waar de uitrusting wordt gedragen. De goedkeuring kan geweigerd worden mits gegronde redenen die geldig zijn voor het betreffende geval. De UCI zal haar antwoord communiceren aan het team ten laatste 30 dagen voor de betreffende wedstrijd.

De aanvragen voor een tijdelijke of een definitieve wijziging zullen in overweging worden genomen in de volgorde in dewelke deze zijn ontvangen door de UCI. Aanvragen kunnen worden afgewezen om geldig geachte redenen, waaronder, maar niet beperkt tot, de gelijkenis met de uitrusting van een andere ploeg, met leiderstruien, het niet naleven van het UCI reglement met betrekking tot truien, mogelijke schade aan het imago van de wielersport, de wedstrijden of de UCI.

Echter, hebben deze bepalingen geen betrekking op de uitrusting van de ploeg of de nationale kampioentruï en de continentale kampioentruï, waarvan de wijziging is onderworpen aan de goedkeuring van de respectievelijke nationale federaties en confederaties en de UCI.

(gewijzigd per 1.01.00; 1.01.04; 1.01.05; 1.10.11 ;1.01.15; 25.10.17;01.11.22)

1.3.037 De kledinguitrusting van de renners van het trade team moet identiek zijn aan het gedeponeerde voorbeeld.

1.3.038 Publicitaire opschriften
De naam, de firma of het merk van de belangrijkste partner moet op dominante wijze (groter lettertype) op de bovenste helft van de voor- en rugzijde van het tricot worden aangebracht.

Indien er twee belangrijke partners bij de UCI zijn ingeschreven, moet minstens één van beide worden aangeduid zoals hierboven wordt vermeld.

1.3.039 Het is toegestaan de volgorde van de twee voornaamste partners die op de trui worden vermeld van wedstrijd tot wedstrijd om te wisselen.

1.3.040 [Vervallen]

1.3.041 [Vervallen].

1.3.042 De andere publicitaire opschriften zijn vrij en mogen verschillen volgens de wedstrijd en het land.

1.3.043 In alle gevallen moeten de publicitaire opschriften en hun opmaak dezelfde zijn voor alle renners van een bepaald team tijdens dezelfde wedstrijd(en).

(gewijzigd per 1.01.05)

1.3.044 Tijdens baanwedstrijden kan, bij overeenkomst tussen de organisator van een wedstrijd en een team de trui van het team vervangen worden door een trui zonder publiciteit en zelfs zonder vermelding van de naam van het team.

In zesdaagse wedstrijden mag de organisator tricots voorzien van de publiciteit van zijn keuze, maar hij moet steeds aan de ploeg de mogelijkheid laten hun benaming te plaatsen in een rechthoek van maximaal 6 cm hoogte.

De renners mogen altijd de koersbroeken van hun ploeg dragen.

(gewijzigd per 1.01.05)

§3 Clubploegen en regionale selecties

Algemene bepalingen

1.3.045 Voor wedstrijden op de nationale kalender kan de ploeg slechts één enkel kledingontwerp (kleur en opmaak) gebruiken dat gedurende het kalenderjaar ongewijzigd moet blijven. In andere opzichten wordt over deze aangelegenheid beslist door de nationale federatie van het land waar de wedstrijd plaatsvindt.

Voor de wedstrijden op de internationale kalender, zijn de hierna volgende regels van toepassing op renners die behoren tot een regionale- of clubploeg, met uitzondering van de renners die lid zijn van een bij de UCI geregistreerde ploeg.

(gewijzigd per 1.01.05)

1.3.046 (N) Iedere regionale- of clubploeg waarvan één of meerdere renners deelnemen aan een wedstrijd van de internationale kalender, moet bij het begin van het jaar een ontwerp van zijn kleding indienen bij zijn nationale federatie. Zij moeten in detail hun kleuren en opmaak melden alsook hun voornaamste sponsors.

De naam van de regio en/of club mag, voluit of afgekort, op de trui aangebracht worden.

(gewijzigd per 1.01.05)

1.3.047 De renners van een club moeten een gelijke kledinguitrusting dragen overeenkomstig de verklaring beschreven in artikel 1.3.046. Behalve indien anders bepaald, zal geen enkele renner toegestaan worden te rijden in de kleuren van een andere maatschappij of vereniging; hij mag alleen rijden in de kleuren van de club die vermeld wordt op zijn licentie.

Publicitaire opschriften

1.3.048 De clubs mogen op hun kleding de benamingen (naam of merk) van de commerciële sponsors als reclame opschriften laten voorkomen.

Hiervoor moet een schriftelijk akkoord worden opgemaakt tussen de club en de sponsor.

1.3.049 De naam, de firma of het merk van de sponsor(s) mogen vrij op de trui aangebracht worden. De trui mag nog andere opschriften dragen, die zelfs verschillen per wedstrijd of per land - er is geen beperking van het aantal.

1.3.050 [vervallen]

§4 Leiderstrui

1.3.051 Organisatoren zijn er verantwoordelijk voor dat het uiterlijk van leiderstruien in rittenwedstrijden, al dan niet verplicht, voldoende verschilt van dat van ploegen en clubs, evenals van nationale truien, de truien van de wereldkampioen en die van de leiders van UCI bekercups of andere klassementen.

Ten uitzonderlijke titel zijn ploegen verplicht om ervoor te zorgen dat hun trui voldoende verschilt van de leiderstrui in het individuele algemene klassement, het puntenklassement, het bergklassement en het klassement van de beste jonge renner in grote rondes en UCI Women's WorldTour-evenementen die door de UCI zijn vastgesteld. De verplichting die geldt voor ploegen is afhankelijk van de publicatie door de organisatoren van informatie met betrekking tot de leiderstruien ten minste zes maanden voor het betreffende evenement.

1.3.052 (N) De leiderstrui in het algemeen individueel tijdsklassement is verplicht.

1.3.053 (N) Op een leiderstrui wordt de reclame voorbehouden aan de organisator van de wedstrijd.

Er is echter ruimte beschikbaar voor renners/teams zoals beschreven in de brochure "grafisch charter voor UCI truien", die op de website van de UCI is gepubliceerd. De belangrijkste sponsor(s) van een ploeg moet(en) dominerend vermeld worden ten opzichte van de andere reclame.

Deze bepaling is eveneens van toepassing op het snelpak waarbij de ruimtes dezelfde zijn als de bepalingen van de renners/teams op het onderste gedeelte (koersbroek), zoals beschreven in de brochure "grafisch charter voor UCI truien" die op de website van de UCI is gepubliceerd.

(gewijzigd per 1.01.05; 1.01.16; 08.02.21)

1.3.054 De drager van de leiderstrui mag de kleur van zijn koersbroek aanpassen aan die van de trui.

1.3.055 In tijdrit etappes mogen leiders de aërodynamische trui of snelpak van hun ploeg dragen, indien de organisator geen aërodynamische leiderstrui of snelpak ter beschikking stelt.

(gewijzigd per 1.01.05)

UCI bekercups, series en klassementen

1.3.055 bis 1. De ontwerpen van de leiderstruien voor UCI bekercups, series en klassementen worden vastgesteld door de UCI en zijn hun exclusieve eigendom. Zonder machtiging van de UCI mogen zij niet worden gereproduceerd. Zij mogen niet gewijzigd worden, behalve voor wat betreft de reclameruimte die gereserveerd is voor de ploeg van de drager.

2. Reclame op de leiderstruien van UCI bekercups, series en klassementen is gereserveerd voor de UCI.

Er is echter ruimte beschikbaar voor renners/teams zoals beschreven in de brochure "grafisch charter voor UCI truien", die op de website van de UCI is gepubliceerd. De hoofdsponsor(s) van een ploeg moet(en) daar prominent vermeld worden ten opzichte van andere reclame.

Deze bepaling is eveneens van toepassing op het snelpak waarbij de ruimtes dezelfde zijn als de bepalingen van de renners/teams op het onderste gedeelte (koersbroek), zoals beschreven in de brochure "grafisch charter voor UCI truien" die op de website van de UCI is gepubliceerd.

3. De drager van de leiderstrui heeft het recht de kleur van zijn broek te stemmen op die van de trui.

4. Tijdens tijdritetappes kunnen de leiders de aerodynamische trui of snelpak van hun ploeg dragen als de UCI niet voorziet in een aerodynamische leiderstrui of snelpak.

(per 1.01.05; gewijzigd per 1.09.05; 1.01.06; 1.01.09; 1.07.17; 8.02.21)

§5 Nationaal uitrusting

1.3.056

Iedere nationale federatie moet aan het college van commissarissen van een evenement vernoemd in art. 1.3.059 een model van de nationale uitrusting ter goedkeuring voorleggen. De design, kleur, schikking en grootte van de publicitaire ruimte van de goedgekeurde uitrusting zullen dezelfde zijn voor alle deelnemende atleten aan de betreffende competities.

Wij moedigen u aan om aan de UCI uw nationale uitrusting voor te leggen alvorens ze te laten produceren.

De uitrusting van renners van een nationale ploeg moet steeds identiek zijn **aan de laatst** neergelegde specimen.

(gewijzigd per 17.07.98; 1.01.04; 25.06.07)

1.3.057

De publicitaire ruimtes, gedetailleerd beschreven in het "grafisch charter voor UCI truien" gepubliceerd op de website van de UCI, zijn door de nationale federatie te gebruiken naar wens.

De reclame op de truien en broeken mag van renner tot renner verschillen. Het ontwerp van de trui en broek mag verschillen per categorie renners.

Reclame op de beschermende beenkappen bij downhill mountain bike-, trials- en fietscross evenementen is niet onderworpen aan de reclamebeperkingen van broeken.

Daarnaast mag de naam van de renner op de achterkant van het tricot gedragen worden. Bovenstaande beperkingen zijn ook van toepassing op andere kledingstukken die tijdens de wedstrijd(en) wordt gedragen (regenkleding enz.).

(gewijzigd per 1.01.00; 1.01.03; 1.01.04; 1.01.05; 1.01.17; 8.02.18)

1.3.058

De reclameruimte is gereserveerd voor gebruik door de nationale federatie, behalve in de volgende gevallen:

a) wereldbeker piste
[geschrapt op 04.03.19]

a) Wereldbeker Veldrijden
[artikel verplaatst naar artikel 5.3.010]

b) BMX Wereld- en continentale kampioenschappen

De details betreffende de publicitaire ruimtes, de logo's en het permanent UCI-nummer

worden gedetailleerd uiteengezet in de brochure "grafisch charter UCI truien" gepubliceerd op de website van de UCI.

(gewijzigd per 1.01.05; 14.10.08; 19.06.09; 1.07.18; 4.03.19; 8.02.21)

- 1.3.059** Het dragen van het nationale tenue is verplicht:
- tijdens wereldkampioenschappen;
 - tijdens Continentale Kampioenschappen;
 - voor renners die behoren tot een nationale ploeg;
 - tijdens Olympische en paralympische Spelen, conform de voorschriften van het IOC en van het BOIC.

De continentale en nationale kampioenen moeten eveneens voldoen aan deze regels en hun nationale kleding dragen wanneer zij deelnemen aan bovengenoemde wedstrijden.

(gewijzigd per 1 januari 1998; 1.01.04; 1.01.05; 1.01.06; 1.10.10; 26.07.17)

§6 Uitrusting van de Wereldkampioen

- 1.3.060** Het recht van de "regenboog kleuren" berust exclusief bij de UCI. Ieder commercieel gebruik van de regenboog kleuren is strikt verboden.

(gewijzigd per 1.10.10)

- 1.3.061** Het ontwerp, inclusief kleuren en opmaak, van elke wereldkampioenstrui, in overeenstemming met de categorie en/of discipline, respectievelijk van het onderscheidend logo van het UCI wereldkampioenschap ploegentijdrit, is exclusief eigendom van de UCI. De trui, respectievelijk het onderscheidend logo, mogen niet worden nagemaakt zonder toestemming van de UCI. Aan het ontwerp mag geen enkele wijziging worden aangebracht.

(gewijzigd per 1.10.10)

- 1.3.062** [Vervallen]

- 1.3.063** De wereldkampioenen moeten hun trui dragen in alle wedstrijden in de discipline, specialiteit en categorie waarin ze hun titel hebben gewonnen en niet tijdens andere wedstrijden tot de avond van de dag van de volgende editie van het wereldkampioenschap van de genoemde discipline, specialiteit en categorie.

Het is de wereldkampioen individueel tijdrijden toegelaten zijn trui van wereldkampioen te dragen tijdens ploegentijdritten.

In pistewedstrijden, tijdens de ploegkoers (Madison), als een van de ploeggenoten geen wereldkampioen is, zullen beide renners dezelfde teamtrui moeten dragen of, één met de wereldkampioenstrui en één met een witte trui.

Tijdens een zesdaagse wedstrijd, kunnen de wereldkampioenen koppelkoers hun trui dragen, zelfs als ze niet samen een koppel vormen.

In wielrennen met een handicap, voor een tandem (B), de ploegaflossing (TR) en de teamsprint (TS) moeten enkel de wereldkampioenen hun trui van wereldkampioen dragen, zelfs als het paar of de ploeg vervolgens uit elkaar gaat.

In niet-individuele Indoor Cycling evenementen, als een van de teamgenoten niet Wereldkampioen is, mag geen enkele renner de Wereldkampioenstrui dragen.

In E-racing definieert de UCI de wereldkampioenentruï in twee gedaantes; 1) Fysiek en 2) Virtueel. Als zodanig, moet de regenboogtrui gedragen worden tijdens E-racing wedstrijden (fysiek gebeuren) zowel in het echte leven als tijdens de wedstrijden op afstand, alsook in het hart van de wedstrijd door middel van een virtuele versie (virtueel gebeuren). De verplichting om de wereldkampioenstrui in de virtuele wedstrijd te dragen blijft afhankelijk van de creatie van een dergelijke digitale versie door de respectievelijke e-racing platforms.

De wereldkampioenentruï moet worden gedragen tijdens iedere gelegenheid met publiek, tijdens wedstrijden, huldigungen, persconferenties, televisie interviews, handtekening sessies, foto sessies en andere gelegenheden.

(gewijzigd per 1.01.04;1.01.05; 1.01.06; 1.10.10; 4.03.19; 11.02.20; 12.06.20; 8.02.21; 1.02.25)

1.3.064

Onder voorbehoud van de 2e paragraaf hieronder, mogen alleen de heersende wereldkampioen regenboogringen dragen op **hun** uitrusting (zoals fiets, helm, schoenen) zoals omschreven in de brochure 'grafisch charter UCI truien' gepubliceerd op de UCI website welke door de UCI aan hem wordt toegezonden. Echter, mag **men** de regenboogringen alleen dragen in de discipline, specialiteit en categorie waar de titel is behaald en niet in andere wedstrijden.

De wereldkampioen individueel tijdrijden mag de regenboogstrepen op hun tijdritfiets in individuele tijdritten en ploegentijdritten aanbrengen.

Indien **een renner** niet langer de titel van wereldkampioen bezit, mogen zij regenboogbiesjes dragen op de kraag en manchetten van **hun** trui, met uitsluiting van alle andere uitrusting, conform de technische specificaties in de brochure "*UCI Jerseys Visual Guidelines*", gepubliceerd op de UCI-website. Zij mogen deze trui echter alleen dragen in wedstrijden binnen de discipline, specialiteit en categorie waarin zij de titel hebben behaald, en in geen enkele andere wedstrijd. **Voormalige wereldkampioenen in de individuele tijdrit mogen regenboogbiesjes dragen op hun tijdritpak tijdens individuele en ploegentijdritten.**

In **overeenstemming** met de **artikelen** 1.3.056 en 1.3.059 is het niet toegestaan om regenboogbiesjes toe te voegen aan de kleding van het nationale team.

Elke uitrusting met regenboogbiesjes moet ter goedkeuring aan de UCI worden voorgelegd voordat deze in productie wordt genomen.

(gewijzigd per 1.01.05; 1.09.05; 24.09.07; 1.10.10; 1.01.15; 08.02.21; 1.02.25)

1.3.065

[artikel geschrapt op 1.07.17]

1.3.066

De trui van wereldkampioen, die tijdens de officiële huldigingplechtigheid wordt overhandigd, mag alleen de reclame dragen die vastgesteld is door de UCI.

1.3.067

Vanaf de dag, volgend op de huldigingplechtigheid, mag de wereldkampioen publiciteit aanbrengen op zijn trui. Deze publiciteit mag hierop blijven tot op de vooravond van het volgende wereldkampioenschap.

De exacte plaats van publicitaire ruimte wordt nauwkeurig gedefinieerd in de brochure 'grafisch charter UCI truien' welke door de UCI aan iedere federatie waar een wereldkampioen toe behoort wordt toegezonden en dewelke is gepubliceerd op de website van de UCI.

De drager van een wereldkampioenstrui is gerechtigd om de kleur van zijn koersbroek aan te passen aan die van het tricot.

(gewijzigd per 1.01.01;1.10.10; 08.02.21)

§7 Trui van nationaal kampioen

1.3.068 (N)

De Nationale kampioen moeten hun trui dragen tijdens alle wedstrijden in de discipline, specialiteit en categorie waarin zij hun titel gewonnen hebben en niet tijdens andere wedstrijden, tot de avond voor het begin van het volgende nationale kampioenschap van de betreffende discipline, specialiteit en categorie

De nationale kampioen individueel tijdrijden mag zijn trui van nationaal kampioen dragen tijdens ploegentijdritten.

Tijdens wedstrijden op de piste, de ploegkoers, indien één van de ploegmaten geen nationaal kampioen is, moeten beide renners de trui van dezelfde ploeg dragen. Tijdens een zesdaagse wedstrijd, mogen de nationale kampioenen koppelkoers hun trui dragen, zelfs als ze niet samen een koppel vormen.

(N) Indien een renner niet langer de titel van Nationaal kampioen bezit, mogen zij biesjes in nationale kleuren dragen op de kraag en manchetten van hun trui en broek, conform de technische specificaties bepaald door de nationale federatie. Men mag een dergelijke trui echter alleen dragen in de discipline en specialiteit waarin men de titel heeft gewonnen en niet tijdens andere wedstrijden; desalniettemin, mag een gewezen nationaal kampioen individueel tijdrijden biesjes in de nationale kleuren aanbrengen op hun tijdritpak tijdens individuele tijdritten en ploegentijdritten.

De nationale kampioenen trui moet gedragen worden wanneer een renner deelneemt aan activiteiten op de baan, huldigingen, persconferenties, televisie interviews, handtekening sessies en andere bijeenkomsten welke een juiste presentatie dienen.

(gewijzigd per 1.01.04; 1.01.05; 1.01.06; 1.10.10; 1.01.13; 1.01.15; 1.07.17; 22.10.18; 23.10.19; 12.06.20; 1.02.25)

1.3.069

De specificaties betreffende het ontwerp van de nationale kampioenstrui zijn beschreven in de brochure 'grafisch charter UCI truien' die beschikbaar is op de UCI website. Deze specificaties zijn van toepassing voor alle disciplines.

Voor de productie, het ontwerp (kleuren, vlag, tekening) van de nationale kampioenstrui gereproduceerd door de renner moet worden goedgekeurd door de betrokken nationale federatie en moet voldoen aan de door haar vastgelegde bepalingen. Iedere nationale federatie moet zijn ontwerp van nationale kampioenstrui overmaken aan de UCI, voor elke discipline, ten minste 21 dagen voor de nationale kampioenschappen in die discipline.

De drager van een nationale kampioenstrui is gerechtigd om zijn broek aan te passen aan zijn nationale kampioenstrui.

Echter, na voorafgaande goedkeuring van de desbetreffende nationale federatie en in plaats daarvan het dragen van een traditionele nationale kampioenstrui in de zin van artikel 1.3.068, hebben de nationale kampioenen in MTB DHI, MTB 4X, MTB Enduro, BMX racing en trial de mogelijkheid tot het dragen van een nationale kampioenstrui die verschilt middels de linker mouw waarop de vlag van het land der nationaliteit is aangebracht. Geen reclame is toegestaan op de linker mouw van de nationale

kampioenentruï. Afgezien van de linker mouw en met inachtneming van de bepalingen in de artikelen 1.3.026 t/m 1.3.044, is de overgebleven ruimte (b.v. voorkant, achterkant en rechter mouw) beschikbaar voor de persoonlijke sponsor van de renner. De specificaties staan beschreven in de brochure 'grafisch charter UCI truien' welke staat vermeld op de UCI website.

(gewijzigd per 1.01.01; 1.01.04; 1.07.11; 01.01.20; 08.02.21; 01.01.23)

§8 Trui van continentaal kampioen

1.3.070

Als een trui wordt toegekend bij een continentaal kampioenschap, mogen de renners deze trui dragen tijdens alle wedstrijden in de discipline, specialiteit en categorie waarin hij zijn titel behaalde en dit zolang hij zijn titel behoudt en niet tijdens andere wedstrijden, tot de avond voor het begin van het volgende continentale kampioenschap van de betreffende discipline, specialiteit en categorie;

De continentale kampioen in de individuele tijdrit is gemachtigd om de continentale kampioenstrui te dragen tijdens ploegentijdritten.

Wanneer een renner niet langer de titel van continentale kampioen draagt, mag men biesjes in continentale kleuren dragen op de kraag en manchetten van de trui en broek, conform de technische specificaties bepaald door de continentale confederatie. Deze trui mag echter alleen worden gedragen in wedstrijden binnen de discipline, specialiteit en categorie waarin de titel werd behaald, en in geen enkele andere wedstrijd. Voormalige continentale kampioenen in de individuele tijdrit mogen echter biesjes in continentale kleuren dragen op hun tijdritpak tijdens individuele en ploegentijdritten.

De continentale confederaties kunnen het dragen van de trui van continentaal kampioen opleggen in de discipline, specialiteit en categorie van hun keuze.

Tijdens wedstrijden op de piste, de ploegkoers, indien één van de ploegmaten geen continentaal kampioen is, moeten beide renners de trui van dezelfde ploeg dragen.

De toegestane ruimten voor publiciteit zijn beschreven in de brochure 'grafisch charter UCI truien' dewelke is gepubliceerd op de UCI website.

Het design van de trui van continentaal kampioen (kleuren, vlag, tekeningen) gereproduceerd door de titelhouder moet worden goedgekeurd door de desbetreffende continentale confederatie en moet aan de laatst gedateerde voorschriften voldoen.

(gewijzigd per 1.01.04; 1.01.05; 1.09.05; 1.01.16; 1.07.17; 23.10.19; 12.06.20; 08.02.21; 1.02.25)

§9 Volgorde van prioriteit

1.3.071

Uitgezonderd relevante bepalingen en mits van toepassing voor alle disciplines, Als verschillende richtlijnen het dragen van verschillende truien verplichten aan dezelfde renner, is de volgorde van prioriteit de volgende:

1. de leiderstruien van een etappewedstrijd
2. de wereldkampioenentruï
3. de leiderstrui van een beker, een circuit, een serie of van een klassement
- 4 de continentale kampioenentruï (niet verplicht volgens artikel 1.3.070)
5. de nationale kampioenstrui
6. de nationale trui.

(gewijzigd per 1.02.07; 1.09.08; 1.01.09; 1.10.09; 1.10.10; 1.07.13; 1.01.15; 1.01.17; 26.07.17)

§10 sanctions

1.3.072 De volgende overtredingen worden bestraft als hieronder aangegeven (de bedragen van de boetes worden uitgedrukt in Zwitserse frank) :

1.	Uitrusting niet conform reglement (kleur en opmaak)	1. Renner: 50 tot 200 en startverbod 2. ploeg: 250 tot 500 per renner
2.	Publiciteit niet reglementair	
	2.1. ploeg, per renner die niet-reglementaire publiciteit draagt:	1. Trui: 500 tot 2.100 en startverbod betreffende renner 2. Koersbroek: 300 tot 1.050 en startverbod betreffende renner 3. Tijdritpak: 700 tot 3.000 en startverbod betreffende renner
	2.2 Leiderstrui	1. organisator: 1000 tot 2100 per betreffende renner en geen verplichting tot het dragen van de trui door de renner 2. ploeg: 1000 tot 2100 per betreffende renner en startverbod voor de betrokken renner
3.	Leiderstrui	
	3.1. Afwezigheid van de truien of tijdritpakken zoals voorzien in het wedstrijdreglement	Organisator : 1.000 tot 2.100 per betrokken renner
	3.2 Niet-draagbare leiderstrui of tijdritpakken	Organisator : 1.000 tot 2.100 per betrokken renner
	3.3 Toekennen van niet-toegelaten truien	Organisator : 1.000 tot 2.100 per betrokken trui
4.	Renner die niet draagt de: (Indien vereist overeenkomstig de artikelen 1.3.059, 1.3.063, 1.3.068 of 1.3.070)	
	- wereldkampioenstrui	- ploeg : 2.500 tot 5.000 en startverbod betreffende renner
	- leiderstrui UCI beker, circuit, serie of klassement	- ploeg : 2.500 tot 5.000 en startverbod betreffende renner - renner : startverbod en 50 punten in mindering op het betreffende UCI klassement
	- trui van continentaal kampioen	- ploeg: 2.500 tot 5.000
	- trui nationaal kampioen	- ploeg : 2.500 tot 5.000
	- kleding nationale selectie	- ploeg : 500 tot 1.000 en startverbod betreffende renner
5.	Kleding nationale selectie: - verzuimd voor te leggen aan de UCI (art. 1.3.056)	Nationale federatie: 500 tot 10.000

6.	Trui van de Wereldkampioen: - inbreuk op artikel 1.3.066 of 1.3.067 - dragen van de trui in een discipline, specialiteit of categorie anders dan die waarin hij werd gewonnen - inbreuk op artikel 1.3.065 - inbreuk op artikel 1.3.064 - afwezigheid van het logo van wereldkampioen ploegentijdrijden UCI	renner: 2.000 tot 100.000 renner: 2.000 tot 100.000 renner: 200 tot 10.000 renner: 2000 tot 10 000 ploeg: 10 000
7.	Trui van de Nationale kampioen: inbreuk op artikel 1.3.068, tweede paragraaf	renner: 200 tot 10.000

(gewijzigd per 1.01.04; 1.08.04; 1.01.05; 1.01.06; 1.10.10; 1.07.12. **01.02.25**)

De bedragen van de bovenvermelde boetes wordt verdubbeld in geval van een overtreding tijdens de Wereldkampioenschappen.

DEEL 4: IDENTIFICATIE VAN DE RENNERS

1.3.073 (N) Identificatie nummer*

* De schoudernummers moeten gedragen worden op de boven voorarm zodat zij frontaal zichtbaar zijn.

(gewijzigd per 1.01.04; 1.01.05; 1.01.06)

Discipline – specialiteit	Rugnummer	Kaderplaatje	Schoudernummer *	Stuurnummer
Weg:				
Eendaagse wedstrijden	2	1		
Etappewedstrijden	2	1		
Tijdritten	1			
Veldrijden	1		2	
Baan: tijdsnummers	1			
Baan: andere wedstrijden	2			
BMX		2 (zijkant)**		1
Mountain bike (all events)	1			1
Trial	1			1

* Het schoudernummer moet gedragen worden op de bovenarm, zodat hij frontaal goed zichtbaar is.

** De kaderplaatjes worden in BMX-wedstrijden gebruikt enkel wanneer dit aangegeven is in de technische gids van de wedstrijd.

Een renner of zijn fiets kan zijn uitgerust met een GPS om de positie van de renner in een wedstrijd te volgen. Renners en teams moeten een dergelijk verzoek indienen bij een organisator, de UCI of een afgevaardigde of commissaris van de UCI.

(tekst gewijzigd op 01.01.01; 01.01.04; 01.01.05; 01.09.05; 01.01.06; 01.02.11; 01.02.12; 05.02.15; 15.02.19; 17.10.22)

1.3.074 Behalve indien anders vermeld, zullen de rugnummers zwarte cijfers hebben op een witte achtergrond.

1.3.075 De rugnummers en de cijfers moeten volgende afmetingen hebben:

	Rugnummer	Kaderplaatje	Schoudernummer	Stuurnummer BMX	Stuurnummer Mountain Bike
Hoogte	18 cm	9 cm	9 cm	20 cm	18 cm 11 cm Trial
Breedte	16 cm	13 cm	7 cm	25 cm	18 cm 16 cm Trial
Cijfers	10 cm	6 cm	5 cm	10 cm	8 cm 10 cm Trial
Dikte van de lijn	1,5 cm	0,8 cm	0,8 cm	1,5 cm	1,5 cm 1,5 cm Trial
Publiciteit	6 cm hoog op het onderste deel	rechthoek van 11 x 2 cm op het onderste of bovenste deel	1,5 cm hoog op het onderste en bovenste deel	6 cm op het bovenste deel	6 cm hoog op het bovenste en onderste deel 2,5 cm op het onderste deel

(gewijzigd per 1.01.01; 1.01.04; 1.10.09;1.07.17)

1.3.076 De renners moeten ervoor zorgen dat hun identificatienummer altijd zichtbaar en leesbaar is.

De identificatienummers moeten goed worden bevestigd en mogen niet geplooid of vervormd worden.

(gewijzigd per 1.01.05)

1.3.077 De identificatienummers ter beschikking gesteld door de organisator, moeten zonder te worden gewijzigd gedragen worden door de renners. Ze worden kosteloos uitgedeeld door de organisator, na de controle van de licenties door het college van commissarissen.

(gewijzigd per 1.01.05; 1.01.17)

1.3.078 Bij een wereldkampioenschap worden de identificatienummers door de UCI geleverd. De reclameruimte is gereserveerd voor de UCI.

(gewijzigd per 1.01.05)

1.3.079 [Vervallen]

1.3.080 Een renner die opgeeft, moet onmiddellijk zijn identificatienummer verwijderen.

(gewijzigd per 1.01.05)

Annexe A LISTE DES PARIS AUTORISÉS DE L'UCI - Annexe à l'article 1.1.090 du règlement UCI - Dernière mise à jour : 16 septembre 2022

Après avoir procédé à une évaluation des risques liés aux paris sportifs sur le cyclisme, le comité directeur de l'UCI a défini une liste de paris autorisés (épreuves et types de paris autorisés) pour toute société de paris souhaitant agir en tant que sponsor d'un organisateur, d'une équipe ou d'un licencié.

Le sponsoring est autorisé sous réserve que les paris soient organisés exclusivement sur les événements énumérés dans le premier tableau et que les types de paris soient conformes à ceux énumérés dans le deuxième tableau ci-dessous.

Discipline	Épreuves - Hommes élite	Épreuves - Femmes élite
ROUTE	Championnats du Monde Route UCI - Course en ligne Championnats du Monde Route UCI - Contre-la-montre individuel Championnats du Monde Route UCI - Contre-la-montre par équipes en relais mixte Épreuves de l'UCI WorldTour Épreuves de l'UCI ProSeries Épreuves de classe 1 (C1) approuvées en amont de chaque saison ¹ Jeux Olympiques Championnats d'Europe de cyclisme sur route de l'UEC - Course en ligne Championnats d'Europe Route UEC - Contre-la-montre individuel Championnats d'Europe Route UEC - Contre-la-montre par équipes en relais mixte Championnats nationaux des 15 premières nations du classement mondial UCI sur route par nations	Championnats du Monde Route UCI - Course en ligne Championnats du Monde Route UCI - Contre-la-montre individuel Championnats du Monde Route UCI - Relais mixte contre la montre par équipes Épreuves de l'UCI Women's WorldTour Épreuves de l'UCI ProSeries approuvées en amont de chaque saison ¹ Jeux Olympiques Championnats d'Europe de cyclisme sur route de l'UEC - Course en ligne Championnats d'Europe Route UEC - Contre-la-montre individuel Championnats d'Europe Route UEC - Relais mixte contre la montre par équipes Championnats nationaux des 15 premières nations du classement mondial UCI sur route par nations
CYCLISME SUR PISTE*	Championnats du monde de cyclisme sur Piste UCI Coupe des Nations Piste UCI Ligue des Champions Piste UCI Jeux Olympiques	Championnats du monde de cyclisme sur Piste UCI Coupe des Nations Piste UCI Ligue des Champions Piste UCI Jeux Olympiques
MOUNTAIN BIKE	Championnats du Monde Mountain Bike UCI (XCO et DHi uniquement) Coupe du Monde Mountain Bike UCI (XCO et DHi uniquement) Jeux Olympiques	Championnats du Monde Mountain Bike UCI (XCO et DHi uniquement) Coupe du Monde Mountain Bike UCI (XCO et DHi uniquement) Jeux Olympiques
BMX	Championnats du monde de BMX UCI Coupe du monde de BMX UCI Jeux Olympiques	Championnats du monde de BMX UCI Coupe du monde de BMX UCI Jeux Olympiques
CYCLO-CROSS	Championnats du monde de Cyclo-cross UCI Coupe du Monde Cyclo-cross UCI Championnats d'Europe de Cyclo-cross de l'UEC Épreuves de classe 1 (C1) Épreuves de classe 2 (C2) approuvées en amont de chaque saison ² Championnats nationaux des 3 premières nations du classement mondial UCI de Cyclo-cross par nations	Championnats du monde de Cyclo-cross UCI Coupe du Monde Cyclo-cross UCI Championnats d'Europe de Cyclo-cross de l'UEC Épreuves de classe 1 (C1) Épreuves de classe 2 (C2) approuvées en amont de chaque saison ² Championnats nationaux des 3 premières nations du classement mondial UCI de Cyclo-cross par nations

^{1,2} Les épreuves des disciplines et classes concernées peuvent être autorisées par l'UCI, sous réserve d'une évaluation des critères suivants :

- participation lors des éditions précédentes et prévue pour l'édition de la saison en question; et
- diffusion télévisée en direct lors des éditions précédentes et prévue pour l'édition de la saison en question.

Tout organisateur, équipe ou licencié peut soumettre une demande d'ajout d'épreuve à la liste d'épreuves autorisées à l'UCI, à l'adresse suivante : legal@uci.ch.

Les demandes pour les épreuves Route C1 hommes et UCI ProSeries femmes doivent être introduites à l'UCI au plus tard le 1^{er} décembre précédent la saison de l'épreuve pour laquelle une autorisation est demandée. Pour la saison 2021, les demandes peuvent être introduites jusqu'au 15 mars 2021 au plus tard.

Les demandes pour les épreuves Cyclo-cross C2 doivent être introduites à l'UCI au plus tard le 30 juin précédent la saison de l'épreuve pour laquelle une autorisation est demandée.

Pour la saison Cyclo-cross 2022-2023, les autorisations suivantes ont été concédées pour les épreuves C2 hommes et femmes élite :

- Polderscross, Kruibeke
- Beringen
- Berencross, Meulebeke
- Kermiscross, Ardoos
- X²O Badkamers Trofee, Kortrijk
- Robotland Cyclo-cross, Essen
- Zilvermeercross, Mol
- X²O Badkamers Trofee, Herentals
- Hexia Cyclo-cross, Gullegem
- Cyclo-cross, Otegem
- Kasteelcross, Zonnebeke
- Parkcross, Maldegem
- Waaslandcross, Sint-Niklaas

Pour la saison 2022, les autorisations suivantes ont été concédées pour les épreuves Route C1 hommes :

- Saudi Tour 2.1
- Etoile de Besseges – Tour du Gard 2.1
- Le Samyn 1.1
- Elfstedenronde Brugge 1.1
- Mont Ventoux Dénivelé Challenge 1.1
- Druivenkoers – Overijse 1.1
- Kampioenschap van Vlaanderen 1.1
- Binche-Chimay-Binche / Mémorial Frank Vandenbroucke 1.1
- Paris-Tours 1.1

Toute autre demande d'inscription d'une épreuve pour l'année civile suivante doit être soumise à l'UCI au plus tard le 30 juin.

Discipline	Types de paris
ROUTE	<p>Courses d'un jour : 10 premiers de l'épreuve (y compris le vainqueur, le podium et toute autre combinaison liée aux 10 premiers résultats)</p> <p>Courses par étapes : 10 premiers du classement général final (y compris le vainqueur, le podium et toute autre combinaison liée aux 10 premiers résultats) Podium d'une étape (y compris le vainqueur et toute autre combinaison liée aux 3 premiers résultats) Podium d'un classement annexe final (y compris le vainqueur et toute autre combinaison liée aux 3 premiers résultats) Équipe du vainqueur du classement général final et/ou d'un classement annexe final Leader au classement général et/ou à un classement annexe Équipe du vainqueur de l'étape Vainqueur du sprint intermédiaire</p> <p>Épreuves contre-la montre par équipes : Podium de l'épreuve (y compris le vainqueur et toute autre combinaison liée aux 3 premiers résultats)</p> <p>Championnats du monde et Jeux olympiques : Les 10 premiers de l'épreuve (y compris le vainqueur, le podium et toute autre combinaison liée aux 10 premiers résultats) Nombre de médailles par nation</p>
CYCLISME SUR PISTE	<p>Podium de l'épreuve (y compris le vainqueur et toute autre combinaison liée aux 3 premiers résultats)</p> <p>Compétitions sous forme de tournoi : Qualification pour les phases finales du tournoi (quart de finale, demi-finale, etc.)</p> <p>Championnats du monde et Jeux olympiques : Podium de l'épreuve (y compris le vainqueur et toute autre combinaison liée aux 3 premiers résultats) Nombre de médailles par nation</p>
MOUNTAIN BIKE	<p>Podium de l'épreuve (y compris le vainqueur et toute autre combinaison liée aux 3 premiers résultats)</p> <p>Championnats du monde et Jeux olympiques : Podium de l'épreuve (y compris le vainqueur et toute autre combinaison liée aux 3 premiers résultats) Nombre de médailles par nation</p>
BMX	<p>Podium de l'épreuve (y compris le vainqueur et toute autre combinaison liée aux 3 premiers résultats) Qualification pour les phases finales de l'épreuve (quart de finale, demi-finale, etc.)</p> <p>Championnats du monde et Jeux olympiques : Podium de l'épreuve (y compris le vainqueur et toute autre combinaison liée aux 3 premiers résultats) Nombre de médailles par nation</p>
CYCLO-CROSS	<p>Les 5 premiers de l'épreuve (y compris le vainqueur, le podium et toute autre combinaison liée aux 5 premiers résultats)</p> <p>Championnats du monde : Les 5 premiers de l'épreuve (y compris le vainqueur, le podium et toute autre combinaison liée aux 5 premiers résultats) Nombre de médailles par nation</p>

Le présent document sera réévalué et confirmé chaque année. Toute demande d'inscription d'une épreuve ou d'un type de pari pour l'année civile suivante doit être soumise à l'UCI au plus tard le 30 juin.